

TABAKALERA



PROGRAMA

ES



# ABRIL MAYO JUNIO

2016

Donostia / San Sebastián

[tabakalera.eu](http://tabakalera.eu)

TABAKALERA



CENTRO  
INTERNACIONAL  
DE CULTURA  
CONTEMPORÁNEA  
—

**ABRIL  
MAYO  
JUNIO**

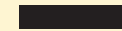

Portada

**THE DAY AFTER, Maryam Jafri**

## ÍNDICE

04. EXPOSICIONES

14. CINE

22. PROGRAMAS  
PÚBLICOS

30. HIRIKILABS

38. MEDIACIÓN

44. UBIK

52. ESPACIO  
DE CREADORES



## INTRODUCCIÓN

Iniciamos el trimestre con dos nuevas muestras que inauguramos el 15 de abril: *Anarchivo SIDA* y *The Day After*, de Maryam Jafri. La primera es el resultado de una investigación de Equipo re en torno a la producción cultural y las políticas del SIDA, y estará acompañada de un programa de mediación especial para ahondar en el tema. La segunda gira alrededor del concepto del archivo a partir de la obra *Independence Day* de Jafri, una colección de fotografías del día de la independencia de colonias africanas y asiáticas, que nos dará la oportunidad de reflexionar sobre temas de archivo y de nuestro pasado colonial, reflexión que se extenderá también a las jornadas de *Estimulantes, colonialismo y cruce de itinerarios entre Guinea Ecuatorial y País Vasco*, dentro del proyecto *Estimulante: circulación y euforia*. También ahondaremos en el proyecto a través de otra serie de encuentros como *Café Complot* y *Políticas del humo*.

En el cine los focos estarán dedicados a Charles Burnett, Teresa Villaverde y Martín Rejtman, con la presencia de todos ellos en algún momento. Seguiremos con los laboratorios,

esta vez con el colectivo ONLSD, premiados en Clermont Ferrand, el colectivo Crater-Lab, y el propio Rejtman.

Desde Hirikilabs se le prestará especial atención al sonido y su relación con la electrónica, al acceso a la información y la neutralidad en los datos, y también se lanzará la quinta convocatoria de proyectos abiertos.

Para disfrutar en familia, seguiremos con *JoLabs* y toda la serie de *Kamaleoiak gara!* con invitadas especiales como María Jerez. En abril estrenaremos la versión de *Kamaleoiak gara!* de cine matinal.

Con la apertura de UbiK, ofrecemos también un servicio continuado de acercamiento a los contenidos culturales del proyecto y la posibilidad de probar diferentes herramientas de creación, además de programas que nos adentrarán en los contenidos.

Hay mucho por hacer y disfrutar. Y eso que no nos ha dado tiempo de contároslo todo.



# EXPO- SICIO- NES



Publicación: Nunca me imaginé... Concepción, Chile: CEPSS, 1995. Cortesía: Cristian Rodriguez

**ANARCHIVO SIDA**  
15/04/2016 > 26/06/2016

**Horario de la sala de exposiciones:**  
De martes a jueves: 12:00 - 20:00  
Viernes: 12:00 - 21:00  
Sábado: 10:00 - 21:00  
Domingos y festivos: 10:00 - 20:00

**15/01/2016 > 03/04/2016**

Exposición

**ARENZANA IMAZ  
INTXAUSTI MONTÓN  
PERAL**

Comisarios: Beatriz Herráez, Peio Aguirre / Artistas: Miren Arenzana, Iñaki Imaz, Gema Intxausti, Idoia Montón, Alberto Peral.  
 📍 Sala de exposiciones

Esta exposición, es una muestra colectiva de cinco artistas que inician su trayectoria, vinculada al País Vasco, a mediados de los años 90. Los artistas presentes en la exposición son Miren Arenzana, Iñaki Imaz, Gema Intxausti, Idoia Montón y Alberto Peral que se caracterizan por el uso de la pintura y la escultura principalmente, así como la apertura de sus prácticas a territorios que incluyen la escritura, la fotografía, el vídeo o el diseño. La singularidad estética de cada uno de estos artistas es motivo más que suficiente para una radiografía de lo acaecido en el panorama del arte en el contexto vasco en las últimas dos décadas.

**1 ABRIL** (viernes)

Visita

**VISITA DIALOGADA****18:00-19:00 ES / 19:00-20:00 EU**

Inscripción: [www.tabakalera.eu](http://www.tabakalera.eu) o en el punto de información.

📍 Sala de exposiciones

Visita a la exposición donde proponemos diferentes recorridos y diálogos con el objetivo de acercarnos a sus contenidos.

**2 ABRIL** (sábado)

Presentación

**PRESENTACIÓN DEL  
CÁLOGO ARENZANA IMAZ  
INTXAUSTI MONTÓN PERAL**

Con la participación de los comisarios y los artistas

**11:00**

📍 UBIK, Salón

**15/04/2016 > 26/06/2016**

Exposición

**THE DAY AFTER  
UNA EXPOSICIÓN DE  
MARYAM JAFRI**

📍 Sala de exposiciones

Tabakalera presenta *The Day After*, una exposición en la que la artista Maryam Jafri investiga diferentes archivos fotográficos donde se retratan los días de declaración de independencia de países de África y Asia que han sido colonias europeas en el pasado. Los procesos de descolonización y los diferentes discursos generados en torno a éstos, constituyen el núcleo de este proyecto. Poniendo especial atención a la imagen fotográfica y a su circulación así como a su lectura, Maryam Jafri propone diferentes lecturas de la historia en la que participan una diversidad de factores y protagonistas.

*The Day After. Una exposición de Maryam Jafri* es una coproducción entre Bétonsalon - Centro de arte e investigación afincado en París, y Tabakalera, con la colaboración de Danish Art.

**ACTIVIDADES PARALELAS****15 ABRIL** (viernes)**INAUGURACIÓN DE LA  
EXPOSICIÓN****19:00**

📍 Sala de exposiciones

**16 ABRIL** (sábado)**DESAYUNO CON LA ARTISTA**

Maryam Jafri y Elvira Dyangani Ose

**11:00**

📍 Sala de exposiciones, Espacio de consulta

Conversación entre la artista Maryam Jafri y Elvira Dyangani Ose. La artista y la comisaria, que ya han trabajado anteriormente en otros proyectos, conversarán en torno a la exposición.

**5 y 6 MAYO**

Taller y mesa redonda

**IMAGEN Y MEMORIA DE LA  
ESPAÑA COLONIAL**

Una propuesta de Inés Plasencia  
 Invitados/as: Francesca Bayre, Suset Sánchez y Carlos Ndungmandum

Esta serie de actividades tiene como hilo conductor varios aspectos de lo que se ha llamado “el archivo colonial”, en particular en lo concerniente al material visual, tanto de cine como de fotografía. Estos aspectos son, la memoria colonial y el material de archivo, la gestión y narración del material en los archivos digitales y la “vida social” y futuro del material de archivo.

**5 MAYO** (jueves)

Taller

**VIOLENCIAS DE ARCHIVO.  
TALLER SOBRE ARCHIVOS DE  
FOTOGRAFÍA COLONIAL**

Impartido por Inés Plasencia

**10:00-14:00**

Inscripción: [www.tabakalera.eu](http://www.tabakalera.eu) o en el punto de información

📍 Espacio Taller

**6 MAYO** (viernes)

Proyecciones y Mesa redonda

**IMAGEN Y MEMORIA DE  
LA ESPAÑA COLONIAL. LOS  
DOCUMENTALES SOBRE LA  
GUINEA ECUATORIAL DE  
MANUEL HERNÁNDEZ SANJUAN****17:00-20:00**

📍 Sala Z

Proyección de una selección de cortometrajes y mesa redonda con la participación de Francesca Bayre (Antropóloga), Suset Sánchez (Crítica y comisaria de exposiciones) y Carlos Ndungmandum (Fotógrafo), moderada por Inés Plasencia.

**19 y 20 MAYO**

Seminario

**DISPOSITIVOS DEL  
TOCAR: UNA INVESTIGACIÓN  
CURATORIAL SOBRE LAS  
PLAZAS DE SOBERANÍA**

Una propuesta de Leire Vergara

Este seminario está dedicado a la introducción del proyecto *Dispositivos del tocar: imaginación curatorial en los tiempos de las fronteras Expandidas* producido en 2015 en colaboración con Trankat Résidence d'artistes en médina de Tétouan y que forma parte de la investigación doctoral de Leire Vergara dentro del



programa *Curatorial/Knowledge* del departamento de *Visual Cultures* de Goldsmiths College University of London. Este seminario aborda el cruce que se produce entre práctica curatorial y la investigación académica y cuenta con una serie de invitados, implicados en distintos momentos del desarrollo de esta investigación que darán cuenta de los espacios al margen que surgen más allá de dicho proceso.

Invitados/as: Younès Rahmoun (Tetuán), Mohamed Larbi Rahhali (Tetuán), Marion Cruza Le Bihan (Bilbao), Xabier Salaberria (Donostia) e Irit Rogoff (Londres).

**19 MAYO** (jueves)  
**CONFERENCIA DE IRIT ROGOFF**  
**19:00**  
📍 Sala Z

**20 MAYO** (viernes)  
**INSTALACIÓN EFÍMERA DE MOHAMED LARBI RAHHALI**  
**19:00 - 21:00**  
📍 Taller

19:00 **Younès Rahmoun**  
19:30 **Xabier Salaberria**  
20:00 **Marion Cruza Le Bihan**

**4 JUNIO** (sábado)  
**Convocatoria pública + visionado LAS FILIPINAS. ÁLBUMES DE FOTOGRAFÍAS DE NUESTRA FAMILIA**  
**12:00**  
📍 Sala Z

Visionado compartido de álbumes de familias vascas que han mantenido o tienen relación con

las islas Filipinas. En relación con el caso de estudio dedicado a las Filipinas en la sala de exposiciones, se invita a todas a aquellas personas que hayan mantenido o mantengan en la actualidad algún tipo de relación con las islas Filipinas a acudir con sus álbumes de fotografías familiares para compartir experiencias y vivencias familiares que siendo micro-historias constituyen la Historia.

### PROGRAMA DE MEDIACIÓN

**29 ABRIL; 13** (Servicio ILSE), **27 MAYO; 10, 24 JUNIO** (viernes)  
**Visita**  
**VISITA DIALOGADA**  
**18:00-19:00 ES / 19:00-20:00 EU**  
Inscripción: [www.tabakalera.eu](http://www.tabakalera.eu) o en el punto de información.  
📍 Sala de exposiciones

Visita a la exposición donde proponemos diferentes recorridos y diálogos con el objetivo de acercarnos a sus contenidos.

**27 ABRIL** (miércoles)  
**Visita**  
**VISITA EXPERIMENTAL**  
**18:30**  
Inscripción: [www.tabakalera.eu](http://www.tabakalera.eu) o en el punto de información.  
📍 Sala de exposiciones

Estas visitas son un conjunto de miradas experimentales a la exposición con el fin de abrirla a nuevas interpretaciones.

**8 JUNIO** (miércoles)  
**Visita**  
**VISITA EXPERIMENTAL**  
**18:30**  
**Jeanne-Rolande Dacouagna Minkette**  
Inscripción: [www.tabakalera.eu](http://www.tabakalera.eu) o en el punto de información.  
📍 Sala de exposiciones

Jeanne-Rolande Dacouagna, investigadora y activista feminista senegalesa y donostiarra, propondrá un diálogo con la exposición relacionando sus contenidos con los procesos migratorios.

**15/04/2016 > 26/06/2016**  
**Exposición**  
**ANARCHIVO SIDA**  
Comisarias: Equipo re (Aimar Arriola, Nancy Garín y Linda Valdés)  
Diseño: Carme Nogueira  
Participantes: ACT UP (Barcelona & Latino Caucus NY), Águeda Bañón, Miguel Benlloch, CEPSS Centro de Educación y Prevención en Salud Social y SIDA - Chile, Francisco Copello, Diego del Pozo Barriuso, Santiago Echeverry, EHGAM - Euskal Herriko Gay-Les Askapen Mugimendua, Pepe Espaliú, Rafael França, Antonio Gagliano, Iñaki Garmendia, La Radical Gai, Las Pekinesas, Las Yeguas del Apocalipsis (Archivo Web D21), LSD, Nicolás Malevé, Pepe Miralles, Guillermo Moscoso, MUMS Movimiento por la Diversidad Sexual - Chile, José Osorio, Daniel Palma, Miguel Parra Urrutia, Andrés Senra, The Carrying Society, TV SIDA.

La exposición *Anarchivo sida* es fruto de un proceso de investigación y producción del colectivo Equipo re en torno a la crisis del sida en el sur de Europa y América Latina. La exposición aborda la clásica articulación naturaleza / cultura a través de tres cuestiones: la tendencia histórica de dividir al humano del animal; la dimensión cultural de la muerte; y la salud, entendida como la convención por la cual algunos cuerpos son considerados normales y otros enfermos. La muestra, presenta contenidos desde mediados de la década de los ochenta hasta la actualidad nunca antes reunidos.

*Anarchivo sida* es un proyecto de investigación y producción dirigido por Equipo re que se presenta en formato expositivo y programa de actividades coproducido por DSS2016EU y Tabakalera.

### ACTIVIDADES PARALELAS

**15 ABRIL** (viernes)  
**ENCUENTRO CON LOS COMISARIOS**  
**17:00 - 18:00**  
Acceso libre hasta completar aforo  
📍 Sala Z

**15 ABRIL** (viernes)  
**INAUGURACIÓN**  
**19:00**  
📍 Sala de exposición



## MARZO &gt; JUNIO

## Taller

**TALLER DE LOS NOMBRES**

Horario y lugares a definir con los grupos. Participantes: asociaciones y colectivos sociales, y grupos escolares.

Nombrar y ser nombrado es una cuestión política fundamental. En el contexto de las políticas del VIH/sida, apelativos como “afectado”, “portador”, “enfermo”, “infectado” servirán para marcar los límites y privilegios de unos cuerpos respecto a otros. *El Taller de los nombres* trabaja en este campo y se propone como un ejercicio de revisión y de propuesta reivindicativa de las denominaciones que nos afectan. Los resultados del taller se irán reflejando en la construcción de un mapa a cargo de la ilustradora Josune Urrutia.

## ABRIL &gt; JUNIO

## Programa de presentaciones

**SALUD/SABER/PODER**

La necesidad de intervenir en el saber médico fue fundamental para las personas diagnosticadas de manera temprana con el VIH.

El cambio de relaciones entre salud, saber y poder que propició el primer activismo del sida es el punto de partida de esta actividad, que busca activar una red de intercambio entre diferentes formas de conocimiento práctico sobre la gestión política del cuerpo.

La actividad se concreta en 5 sesiones de conversación y debate en torno a temas como el VIH/sida, la ecología y la alimentación,

la diversidad funcional, el sistema jurídico y la migración. Coordinadora local del programa: Josebe Iturrioz.

**16 de abril: VIH/sida**, Christian Rodriguez, Asociación Harribeltza. 17:00 📍 Taller.

**7 de mayo: Ecología / Alimentación**. Edurne Epelde y Consuelo Infante. 14:30 📍 Taller.

**27 de mayo: Diversidad funcional y cuerpos no-normativos**, Las Raras y Urko ( Post Op). 17:00 📍 Taller

**11 de junio: Sistema jurídico**, Hibai Arbide y Juana Balmaseda. 17:00 📍 Taller

**25 de junio: Movilidad de los cuerpos / Inmigración / gestión de fronteras**, Brais Varela, Salvamento Marítimo Humanitario, Nadia Jabr. 17:00 📍 Garoa

**28 MAYO** (sábado)

**PROTOCOLOS DE ESCUCHA: TRUE IN MY BODY**

*Miren Jaio, Jesús Jeletón, Héctor Rey,*

*Susana Talayero, Maia Villot*

**10:00 - 14:00 y 16:00 - 19:00**

Entrada libre hasta completar aforo  
📍 Sala de exposiciones

A partir de la invitación de Equipo re al artista Jesús Jeletón para generar una intervención en el *Anarchivo sida* desde la idea de "protocolos de escucha", éste convoca a Miren Jaio, Héctor Rey, Susana Talayero y Maia Villot a producir una serie de intervenciones en la exposición desde el cuerpo y el potencial político de la escucha.

## MAYO &gt; JUNIO

## Programa de performances

**CUERPOS EN LA BRECHA**

Programa de performance que explora el cuerpo desde “la brecha entre discurso y materialidad” (Peggy Phelan), a partir de estrategias como el cuerpo explícito, la animalidad como resistencia o el recurso al tacto.

**7 de mayo: Miguel Benlloch**, *dererumnatura: quien canta su mal espanta*.

18:00 📍 Sala de exposiciones

**10 de junio:** Aimar Pérez-Galí, *The Touching Community*. 19:00 📍 Sala Z.

**24 de junio:** Quimera Rosa, *S.I. performance duracional one by one*. 19:00 📍 Sala de exposiciones

**PROGRAMA DE MEDIACIÓN**

**26 ABRIL; 10 MAYO; 14 JUNIO**

(martes)

## Grupo aprendizaje

**TESTU-INGURUAN**

**18:00-20:30 EU+ES**

Inscripción: [www.tabakalera.eu](http://www.tabakalera.eu) o en el punto de información.

Testu-inguruan es un grupo de aprendizaje que acompaña a las exposiciones de Tabakalera. El grupo revisa materiales como textos, películas, piezas de las exposiciones u otras relacionadas, con la intención de, poco a poco, auto-formarse en temas relacionados con el arte contemporáneo.

**18 MAYO** (miércoles)

## Visita

**VISITA EXPERIMENTAL**

*Invitado por confirmar*

**18:30**

Inscripción: [www.tabakalera.eu](http://www.tabakalera.eu) o en el punto de información.

📍 Sala de exposiciones

Estas visitas son un conjunto de miradas experimentales a la exposición con el fin de abrirla a nuevas interpretaciones.

**22 JUNIO** (miércoles)

## Visita

**VISITA EXPERIMENTAL**

**18:30**

Inscripción: [www.tabakalera.eu](http://www.tabakalera.eu) o en el punto de información.

📍 Sala de exposiciones

El equipo de mediación, propondrá un acercamiento a la exposición desde el uso del lenguaje y su performatividad.



2016

Exposición

**MAÑANA GOODBYE.  
GRUPO DE MUJERES  
QUE TRABAJAN  
JUNTAS.**

Cápítulo 7, Cápítulo 8, Cápítulo 9  
Coordinación: Marión Cruza,  
Pablo Marte  
📍 Bodega

Serie de 12 capítulos que indaga el cambio de modelo productivo por el cual la antigua fábrica de tabacos se convirtió en el actual Centro Internacional de Cultura Contemporánea. Al acecho, dos grandes interrogantes: ¿qué necesitamos del pasado cuando se trata de trabajo? y ¿Cómo y desde dónde se puede hablar de memoria? Tabakalera encarna estas y otras muchas cuestiones, sin perjuicio de las cuales ha destinado un pequeño espacio, la Bodega, en el edificio, en el que la serie se expone a modo de instalación audiovisual, añadiéndose un capítulo cada mediado de mes, desde la inauguración el 11 de septiembre de 2015 hasta septiembre de 2016. El proyecto se acompaña con un programa paralelo de actividades públicas.

**PROGRAMA DE ACTIVIDADES****DESPUÉS DE LA SALIDA DE  
LA FÁBRICA**

*Después de la salida de la fábrica* es un programa de actividades que acompaña a lo largo de 2016 *Mañana Goodbye* de Cruza Marte en La Bodega de Tabakalera, y parte de las escenas fuera de plano que siguen a dos películas que inauguran la historia del cine en 1895: La llegada de un tren a la estación y Salida de los obreros de la fábrica Lumière en Lyon de Louis Lumière. Se desarrolla a través de cuatro encuentros. Cada uno de ellos parte de una escena posible del "después de la salida de la fábrica". En todos se verán películas. También se dejará de verlas un rato como mejor manera de prestar atención. *Después de la salida de la fábrica* tiene como objetivo hablar de asuntos como cine y trabajo, trabajo y género, experiencia y memoria, sujeto individual y sujeto colectivo o lo productivo y lo improductivo.

7 ABRIL (jueves)

Conversación

**DESPUÉS DE LA SALIDA DE  
LA FÁBRICA 2**

*Miren Jaio: Otzarutxu bat, otzarutxu bi*  
19:00  
📍 Bodega

"Las obreras salen de la fábrica. Algunas corren al mercado antes de que cierre. Otras van a recoger a los niños de camino a casa. Todas van a algún sitio y llevan prisa. El trabajo no parece terminar nunca".

Instalación

**MEETING OF THE  
PROJECT ROOM**

23/01/2016 &gt; 15/05/2016

URSUS&lt;—&gt; TABAKALERA

Artista: Jasmina Wójcik

27/05/2016 &gt; 04/09/2016

Artista: Michał Frydrych

De lunes a domingo: 10:00-20:00

📍 Hall planta 2

Estas dos exposiciones se enmarcan dentro del proyecto *Meeting of the Project Room*, comisariado por Magda Kardasz, que presenta el trabajo de tres jóvenes creadores polacos con los que la comisaria ya trabajó en Zacheta National Gallery of Art de Varsovia. Los artistas invitados —Jasmina Wójcik, Michał Frydrych y Natalia Bażowska—, representan diferentes perspectivas creativas. Todos ellos presentarán el resultado de los procesos de trabajo realizados especialmente para ser expuestos en Tabakalera.

Este proyecto ha sido producido para Tabakalera con la colaboración del Instituto Polaco en Madrid.

ABRIL

Instalación

**LA PARED: ONLSD**

De lunes a domingo: 10:00-20:00

📍 Pasillo planta 1

**Eden's Edge/ Tres cortos sobre  
el desierto de California**

"*Eden's Edge* es un retrato filmico, dividido en tres partes, sobre el icono probablemente más destacado de Hollywood desde el punto de vista de la gente que vive allí. Marcado desde el principio por una dirección extraordinariamente sobria, vemos escenas minimalistas a vista de pájaro, ordenadas con meticulosidad en las arenas grises del desierto, la mayoría de las veces con muy pocos accesorios. En ese contexto, los habitantes, que apenas alcanzan el tamaño de insectos, se mueven entre ermitaños, personas bohemias y demás bichos raros, en sentido figurado. Todos ellos se han retirado al desierto para reinventar sus vidas en los márgenes de una sociedad cada vez más insoportable. Pocas veces se han dibujado de forma tan incisiva las fronteras de lo idílico; pocas veces se han ubicado con tanta precisión los lugares de retiro que quedan para inconformistas". Christian Höller.





**Dos disparos**  
Martin Rejtman

# CINE

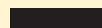

Entradas:  
· [www.tabakalera.eu](http://www.tabakalera.eu)  
· En el punto de información  
· En taquilla, 30' antes de la sesión  
· Precio: 3,50€



**ABRIL**  
**FOCOS: CHARLES BURNETT**

En colaboración con el Festival Internacional de Cine Documental Play-Doc.

“Creo que se puede decir rotundamente que Charles Burnett es el más talentoso e importante director afroamericano que este país haya jamás tenido. Pero hay muchas posibilidades de que nunca hayas oído hablar de él...”

Jonathan Rosenbaum, crítico de cine estadounidense.

Watts era, y sigue siendo, uno de esos barrios duros de Los Angeles donde las bandas y las comunidades de minorías étnicas conviven en un equilibrio frágil con la policía. Burnett (Vicksburg, Mississippi, 1944) llegó a Watts en 1947, por lo que todos sus recuerdos de infancia y juventud están asociados al barrio y se convertirían después en material para sus películas. Es en la Universidad de California, en el departamento de cine y etno-comunicaciones, donde Burnett comienza a dar forma a su imaginario y donde, junto a otros realizadores, crean la L.A. Rebellion, un espacio creativo y político para dar voz a las comunidades más desfavorecidas. Burnett es considerado un director neorrealista: retrata en sus películas una realidad directa y cruda, pero sin dejar nunca de lado el lirismo, la estética y una búsqueda humanista. Mediante su método de “acercarse a a realidad y mostrar lo que esconde”, Burnett ha sido siempre un director político y en este repaso a su filmografía vamos a poder conocer su pensamiento y obras más emblemáticas.

El foco a sus películas y la visita del autor se completan con la edición (junto con el Festival de Cine Documental Play-Doc) y presentación de la primera monografía mundial dedicada al autor afroamericano: *Charles Burnett, full of anger but without hate*.

Contaremos con la presencia de Charles Burnett y de Víctor Paz, coordinador de la publicación.

**15 ABRIL** (viernes)  
**Killer of Sheep**, EUA, 1977, 80'  
**21:00** ♡ Cine

**22 ABRIL** (viernes)  
**My Brother's Wedding**, EUA/Alemania, 1983, 81'  
**Presentación y charla entre el director Charles Burnett y el editor del libro sobre su obra Víctor Paz.**  
**21:00** ♡ Cine

**30 ABRIL** (sábado)  
**When it rains**, 1995, EUA, 13'  
**To sleep with anger**, 1990, EUA, 102'  
**19:00** ♡ Cine

**MAYO**  
**FOCOS: TERESA VILLAVERDE**  
**CICLOS: OHPORTUGAL!**

La pregunta que da sentido a este foco es muy clara: ¿por qué no conocemos las películas de Teresa Villaverde? Directora lisboeta (1966) presente con sus cinco largometrajes en el circuito internacional de festivales, cabeza visible junto a Pedro Costa de la llamada tercera generación del cine portugués, pero totalmente desconocida en nuestros cines. Es el momento, por lo tanto, de dedicar nuestra pantalla y el mes del ciclo Oh Portugal! a Teresa

Villaverde: proyectaremos tres de sus largometrajes e invitamos a la directora a que programe un clásico del cine portugués.

**6 MAYO** (viernes)  
**Teresa Villaverde 1**  
**21:00** ♡ Cine

**13 MAYO** (viernes)  
**Teresa Villaverde 2**  
**21:00** ♡ Cine

**20 MAYO** (viernes)  
**Teresa Villaverde 3**  
**21:00** ♡ Cine

**27 MAYO** (viernes)  
Teresa Villaverde elige una película de la historia del cine portugués.  
**21:00** ♡ Cine

**JUNIO**  
**FOCOS: MARTIN REJTMAN**

“Mi trabajo es mirar, escuchar y, en base a eso, escribir o filmar. Trabajo mucho con la observación, con cosas que me pasan, que me cuentan o que veo. Todo eso lo proceso de una manera extraña y se convierte en cuentos o en guiones. Y antes de ponerme a escribir o decidir lo que voy a filmar, estudio el territorio”.  
Martin Rejtman.

Escritor, guionista y director de cine argentino (Buenos Aires, 1961), Rejtman es uno de esos directores del que uno puede ser muy fan. Nosotros lo somos: de sus películas y de sus personajes, de sus comedias raras, de cómo filma Buenos Aires, de cómo pasean, bailan, escuchan música y corren sus protagonistas, de sus retratos, de su ritmo “especial” (ni muy rápido, ni muy lento), de los

títulos de sus obras, de esa manera de combinar escritura, cine y estilo propio, de lo cotidiano y mínimo de sus argumentos, de cómo crecen después sus películas, y de su manera, en definitiva, de entender y hacer cine y literatura. Esto es el territorio Rejtman: retrospectiva a su obra, taller de cine y escritura y una carta blanca.

**3 JUNIO** (viernes)  
**Doli vuelve a casa**, Martin Rejtman, Argentina, 1986, 30'  
**Rapado**, Martin Rejtman, Argentina, 1992, 75'  
**20:00** ♡ Cine

**10 JUNIO** (viernes)  
**Silvia Prieto**, Martin Rejtman, Argentina, 1999, 92'  
**20:00** ♡ Cine

**11 JUNIO** (sábado)  
**Los guantes mágicos**, Martin Rejtman, Argentina, 2003, 90'  
**21:00** ♡ Cine

**17 JUNIO** (viernes)  
**Dos disparos**, Martin Rejtman, Argentina, 2014, 105'  
**20:00** ♡ Cine  
**Presentación y charla con el director.**

**18 JUNIO** (sábado)  
**Entrenamiento elemental para actores**, Martin Rejtman y Federico León, Argentina, 2009, 52'  
**19:00** ♡ Cine

**Copacabana**, Martin Rejtman, Argentina, 2006, 56'  
**21:00** ♡ Cine

**24 JUNIO** (viernes)  
**Carta blanca a Martín Rejtman**  
**20:00** ♡ Cine

## OHPORTUGAL!

Una vez al mes invitamos a un cineasta portugués contemporáneo a que presente su obra y a que elija además una película de la historia del cine portugués que haya sido referente en su trabajo.

**1 ABRIL** (viernes)

**Ceci n'est pas**, Gabriel Abrantes: selección de sus trabajos cortos. 87' 20:00 ♡ Cine  
Presentación y charla con el director.

**Taprobana**, Gabriel Abrantes, Portugal, 2014, 23'

**Ennuï Ennuï**, Gabriel Abrantes, Francia, 2013, 34'

**A History of mutual respect**, Gabriel Abrantes y Daniel Schmith, Portugal, 2010, 23'

**Olympia I**, Gabriel Abrantes, Portugal, 2008, 3'

**Olympia II**, Gabriel Abrantes, Portugal, 2008, 4'

**29 ABRIL** (viernes)

Película elegida por Gabriel Abrantes. **Tras os Montes**, Antonio Reis y Margarida Cordeiro, Portugal, 1976, 111' 20:00 ♡ Cine

Mayo: Teresa Villaverde (+info: Foco dedicado a la directora)

Junio: Ciclo OhPortugal! (autor por confirmar)

## EUROPA, FUTURO ANTERIOR

Programa comisariado por Pablo La Parra bajo el marco de la residencia de investigación que Tabakalera y Donostia San Sebastian 2016 Fundazioa han lanzado de manera conjunta. El proyecto *Europa, futuro anterior* explora las transferencias entre el archivo fílmico militante y las prácticas visuales y artísticas contemporáneas.

**21 MAYO** (sábado)

**Nightcleaners**, Berwick Street Collective, 1975, Reino Unido, 90' 19:00 ♡ Cine

Presentación de la profesora y programadora Elena Oroz.

**4 JUNIO** (sábado)

**À bientôt j'espère**, Chris Marker y Mario Marret, 1967-1968, Francia, 45'

**La charnière** (Sólo audio), Antoine Bonfanti y Pol Cèbe, 1969, 13'

**On ira à Neully Inch'Allah**, Anna Salzberg y Mehdi Ahoudig, 2015. 19:00 ♡ Cine

Presentación a cargo de Amador Fernández-Savater y David Cortés.

## LA ERA ATÓMICA

Seguimos con el ciclo sobre imaginarios de la infancia, adolescencia y juventud en el cine. Combinamos en este programa estrenos de películas que están ahora mismo girando por festivales, revisión de clásicos y una sesión programada y presentada al mes por el colectivo de adolescentes ZOOM laboratorio de video, activado por el área de Mediación de Tabakalera y el Instituto Usandizaga.

**3 ABRIL** (domingo)

**Next**, Elia Urquiza, EUA/España, 72' 18:00 ♡ Cine

Charla (Skype) con la directora.

**10 ABRIL** (domingo)

**La clase (Entre les murs)**, Lauren Cantet, Francia, 2008, 128' 18:00 ♡ Cine

**17 ABRIL** (domingo)

**Mes petites amoureuses**, Jean Eustache, Francia, 1974, 123' 18:00 ♡ Cine

**24 ABRIL** (domingo)

**Sesión ZOOM** 18:00 ♡ Cine

**1 MAYO** (domingo)

**Pather Panchali (La canción del camino)**, Satyajit Ray, India, 1955, 115' 18:00 ♡ Cine

**8 MAYO** (domingo)

**Apajarito (El invencible)**, Satyajit Ray, India, 1956, 105' 18:00 ♡ Cine

**15 MAYO** (domingo)

**Apur Sansar (El mundo de Apu)**, Satyajit Ray, India, 1959, 117' 18:00 ♡ Cine

**22 MAYO** (domingo)

**Paperboys**, Mike Mills, EUA, 2001, 41'

**Amarillo by morning**, Spike Jonze, EUA, 1998, 29' 18:00 ♡ Cine

**29 MAYO** (domingo)

**Sesión ZOOM** 18:00 ♡ Cine

**5 JUNIO** (domingo)

**Poto y Cabengo**, Jean Pierre Morin, EUA, 1980, 73' 18:00 ♡ Cine

**12 JUNIO** (domingo)

**Bienvenue a F.L.**, Genevieve Dulude-DeCelles, Canadá, 2015, 75' 18:00 ♡ Cine

**19 JUNIO** (domingo)

**En Kärlekshistoria (Una historia de amor sueca)**, Roy Andersson, Suecia, 1970, 115' 18:00 ♡ Cine

**26 JUNIO** (domingo)

**Sesión ZOOM** 18:00 ♡ Cine

## CARTAS BLANCAS

Invitación a festivales, críticos, artistas y programadores internacionales para que activen nuestra pantalla. Queremos saber cómo trabajan y programan otros equipos que consideramos referentes y con quienes queremos establecer lazos de colaboración y diálogo.

**2 ABRIL** (sábado)

Cecilia Barrionuevo, Festival Internacional de Cine de Mar de Plata

**El movimiento**, Benjamín Naishtat, Argentina y Corea del Sur, 2015, 70', DCP 19:00 ♡ Cine

Presentación y charla con Cecilia Barrionuevo.

## CINE CONTEMPORÁNEO

Películas provenientes del circuito internacional de festivales y de distribuidoras independientes.

**8 ABRIL** (viernes)

**AKOSUA ADOMA OWUSU: SELECCIÓN DE SUS TRABAJOS CORTOS. 68'**

Akosua Adoma Owusu (1984) es una directora ghanesa-americana que explora en sus trabajos la tensión creativa y crítica entre sus raíces y su experiencia en la diáspora norteamericana. Temas como la cultura, el género, la identidad o la historia africana postcolonial se hacen presentes en sus trabajos, proponiendo una reflexión sobre lo que la autora denomina la warring consciousness (conciencia en lucha) del emigrante africano en los Estados Unidos.

**Intermittent Delight**, EUA, 2007, 5'  
**Me Broni Ba (My White Baby)**, Ghana/EUA, 2009, 22'  
**Drexciya**, Ghana/EUA, 2010, 12'  
**Split Ends, I Feel Wonderful**, EUA, 2012, 4'  
**Kwaku Ananse**, Ghana/México, EUA, 2013, 25'

20:00 ♡ Cine

Presentación y charla entre la directora Akosua Adoma Owusu y la comisaria del ciclo Beatriz Leal.

16 ABRIL (sábado)

**Informe general**, Pere Portabella, España 1976, 154'  
 19:00 ♡ Cine

23 ABRIL (sábado)

**Informe General II, el nuevo rapto de Europa**, Pere Portabella, 2015, España, 126'  
 19:00 ♡ Cine

7 MAYO (sábado)

**Malpartida Fluxus Village**, María Pérez, España, 2015, 73'

Presentación y charla con la directora.

19:00 ♡ Cine

14 MAYO (sábado)

**Lu Bian Ye Can (Kaili Blues)**, Bi Gan, China, 2015, 110'  
 19:00 ♡ Cine

28 MAYO (sábado)

CINE CONTEMPORÁNEO  
 19:00 ♡ Cine

25 JUNIO (sábado)

**Yo no soy de aquí**, Maite Alberdi, Chile, 2016, 25'

**La once**, Maite Alberdi, Chile, 2014, 70'  
 19:00 ♡ Cine

## MATINALES

La Sala Z es nuestra sala más experimental, donde puede suceder cualquier cosa: presentación de proyectos audiovisuales, cine en formato original de 16mm y nuevos públicos.

24 ABRIL (domingo)

**MATINAL FAMILIAR 70'**  
 12:00 ♡ Sala Z

1 MAYO (domingo)

**BRUCE BAILLIE**  
 La comisaria Garbiñe Ortega presenta la obra en 16mm de este cineasta americano.  
 12:00 ♡ Sala Z

**PRIMERA PARTE: NO NOS TOMEMOS EL ARTE TAN EN SERIO, LA COMUNIDAD DE CANYON CINEMA.**

**The Bed**, James Broughton, 1968, 20'  
**Angel Blue Sweet Wings**, Chick Strand, 1966, 3'  
**Riverbody**, Anne Severson, 1971, 7'

**SEGUNDA PARTE: ALL MY LIFE, EL CINE DE BRUCE BAILLIE.**

**Mr Hayashi**, Bruce Baillie, 1961, 3'  
**Mass for Dakota Sioux**, Bruce Baillie, 1964, 20'  
**Valentin de las Sierras**, Bruce Baillie, 1971, 10'  
**To Parsifal**, Bruce Baillie, 1963, 16'  
**All my Life**, Bruce Baillie, 1966, 3'

8 MAYO (domingo)

**PANTALLA FANTASMA, PRESENTACIÓN DE LA V MUESTRA DE CINE EXTRAÑO.**  
 Jorge Núñez + Elvis Rever + Sergi Botella  
 12:00 ♡ Sala Z

Pantalla Fantasma es una muestra audiovisual que explora los límites

de la imagen y del sonido. Por tercer año consecutivo, Jorge Núñez, su director, presenta en Donostia un resumen de la última edición e invita a artistas relacionados con los trabajos proyectados.

5 JUNIO (domingo)

**MATINAL FAMILIAR 70'**  
 12:00 ♡ Sala Z

12 JUNIO (domingo)

**FOTOGRAMA A FOTOGRAMA: UNA SELECCIÓN COMISARIADA POR ELENA DUQUE.**  
 12:00 ♡ Sala Z

La comisaria Elena Duque presenta una selección de trabajos realizados fotograma a fotograma en soporte 16mm.

**Persian Pickles**, Jodie Mack, 2012, 3'  
**Trial Balloons**, Robert Breer, 1982, 6'  
**3/60 Trees in Autumn**, Kurt Kren, 1960, 3'

**La Pêche Miraculeuse**, Cécile Fontaine, 1995, 10'  
**Sidewinder's Delta**, Pat O'Neill, 1976, 20'

**Bouquets 25-27**, Rose Lowder, 2002-2003, 4'  
**Thunder**, Takashi Ito, 1982, 5'  
**Cineblatz**, Jeff Keen, 1968, 3'

## LABORATORIOS

Inscripción: [www.tabakalera.eu](http://www.tabakalera.eu) o en el punto de información.

### LABORATORIO 04: COLECTIVO ONLSD

25 - 29 ABRIL (lunes-viernes)  
 10:00-14:00

¿Y si la naturaleza del paisaje fuera narrativa? ¿Qué nos contaría? Laboratorio impartido por el colectivo Office for Narrative Landscape Design (ONLSD): "El objetivo de nuestro taller es cuestionar la separación entre ficción y realidad. Queremos explorar y renegociar con técnicas cinematográficas el mundo en el que vivimos".

ONLSD ganó en Gran Premio de la sección Labo de la edición 2016 del festival de cortometrajes de Clermont Ferrand.

### LABORATORIO 05: OPTICAL PRINTER

23 - 26 MAYO (lunes-jueves)

Luis Macías, del colectivo Crater-Lab de Barcelona, dirige un taller sobre Optical printer (impresora óptica), una pequeña máquina de efectos especiales usada por cineastas experimentales para la creación de sus películas en 16mm. Esto es puro analógico, esto es copiar y pegar sobre celuloide, esto es cine sin cámara, esto es revelar en el estudio de Tabakalera, esto es jugar con las manos y con la imaginación.

### LABORATORIO 06:

13 - 17 JUNIO (lunes-viernes)

Taller de escritura y cine con el realizador argentino Martin Rejtman.

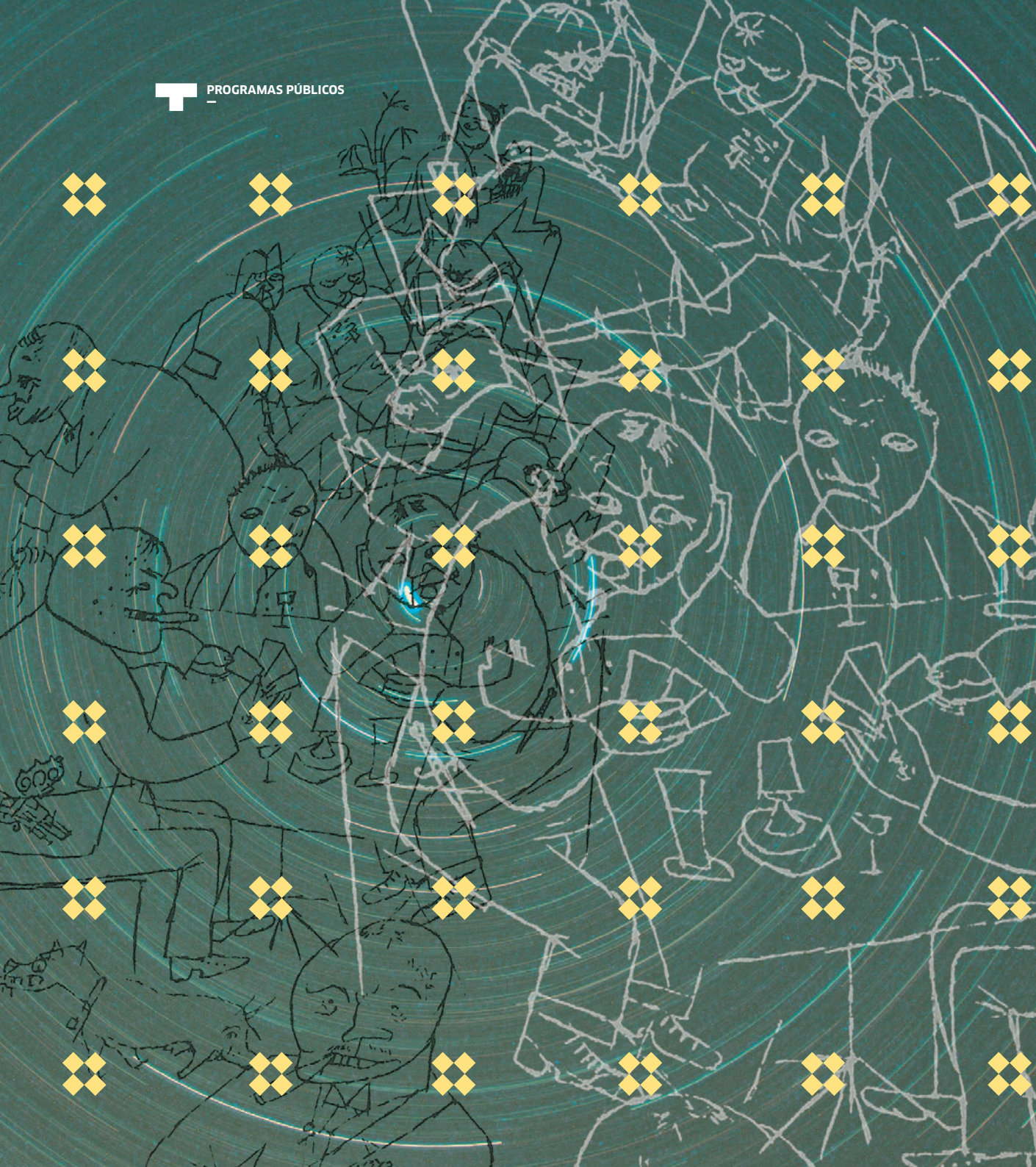

# PROGRA- MAS PÚ- BLICOS





## ESTIMULANTES: CIRCULACIÓN Y EUFORIA

*Estimulantes: circulación y euforia* es un programa que gira en torno a estimulantes modernos y que incluye discusiones públicas, ensayos expositivos, festivales de música, grupos de trabajo, seminarios, proyecciones de películas y publicaciones. Este programa se prolongará hasta el año 2017.

**21 - 22 ABRIL** (miércoles-jueves)

Encuentros

### CAFÉ COMLOT

18:00-21:00

📍 Sala Z

Esta propuesta de Ignacio Echeverría para *Estimulantes: Circulación y Euforia* propone una reflexión coral sobre el café en dos direcciones fundamentales: por una parte, como sustancia que a menudo sirve para sustraerse al tiempo del trabajo, y por otra parte, «el Café» como ámbito embrionario de la llamada «esfera pública», lugar de encuentro, en el siglo XVIII, de una burguesía contestataria que en los cafés urdió su programa emancipador y democratizador y en el que se señalaron los rumbos en que habían de evolucionar las ideologías y las corrientes literarias y artísticas de la modernidad.

**21 ABRIL** (jueves)

*Ignacio Echeverría, Adan Kovicic, Antonio Martí Monterde, Gonzalo Torné, Oier Etxeberria.*

Tomarse un café constituye por sí solo un ritual que implica una ruptura del tiempo lineal y productivo, de ahí que el consumo del café, tanto en el

ámbito doméstico como en el público, haya dado lugar a nuevas formas de sociabilidad, pero también de soledad. En esta primera sesión se reflexionará sobre el "tiempo" del café, sobre el Café como "interior" de la ciudad, sobre la escritura y las poéticas del Café, sobre la relación entre el café y la literatura.

**22 ABRIL** (viernes)

*Ignacio Echeverría, Harkaitz Cano, Cecilia Dreymuller, Nora Catelli y Oier Etxeberria*

En la Inglaterra del siglo XVIII, los Cafés articularon la conciencia de la burguesía emergente y constituyeron el germen de lo que se entiende por "esfera pública". A partir de entonces, el Café, con sus múltiples mutaciones y sus diferentes modalidades según los países, ha sido el escenario clave de muchos de los episodios decisivos de la modernidad. En esta mesa se reflexionará sobre los alcances culturales, políticos y sociológicos del Café, y sobre sus diferentes "versiones" en el ámbito europeo. También sobre la dimensión subversiva del Café y sobre sus relaciones con la vanguardia.

ABRIL - JUNIO

Programa de conferencias

### POLÍTICAS DEL HUMO

19:00

📍 Sala Z

*Políticas del humo*, es un programa de conferencias mensuales impartidas por artistas, antropólogos, escritores e historiadores del arte que se realiza en colaboración con la antropóloga Olatz González Abrisketa y que se enmarca dentro del proyecto *Estimulantes: Circulación y Euforia*.

*Políticas del humo* es también un ejercicio de invocación y posesión en el que las voces de filósofos, poetas, políticos o químicos ocuparán los cuerpos de los invitados al programa.

**28 ABRIL** (jueves)

### DROGAS Y EUFORIA EN LA OBRA DE ERNST JÜNGER

*Xabier Arakistain / Albert Hofmann*

Se trata de una conferencia que Albert Hofmann impartió en Bilbao el 18 de octubre de 1989 en un simposio-homenaje al filósofo, escritor e historiador alemán Ernst Jünger. Ambas personas compartían el interés por alterar las percepciones y los estados de ánimo a través del uso de sustancias, con el objetivo de ensanchar los horizontes de la conciencia y el pensamiento humano. La conferencia insiste en la importancia de estas experiencias en la configuración del pensamiento de Ernst Jünger y los vínculos que se pueden establecer con los problemas que en ese momento se estaban planteando en el campo de la filosofía y la ciencia.

**26 MAYO** (jueves)

### ZER DA URA?

*Danele Sarriugarte / David Foster Wallace*

“David Foster Wallace inicia la conferencia que impartió a los alumnos graduados del Kenyon College con una fabula. Los peces y el agua son los protagonistas, como mientras nadamos no nos percatamos de la presencia del agua, de su obligatoriedad. Sarriugarte sugiere poner notas al pie a Wallace, de forma que aparezcan algunos elementos que componen el agua que lo soporta a él”.

**30 JUNIO** (jueves)

### LOS SUEÑOS Y LA CREACIÓN LITERARIA

*Valentín Roma / María Zambrano*

El pensamiento de María Zambrano ha sido persistentemente invocado desde tres formas de nostalgia: nostalgia política por los efectos que tuvo la guerra civil y el exilio para algunos de los más importantes intelectuales del momento; nostalgia filosófica de una escuela estrictamente española que recapitulase la tradición y el futuro; nostalgia poética de un lenguaje que yendo hacia la espiritualidad no excluye la precisión, que tratando de nombrar lo sagrado no evita ser punzante. Unas perspectivas que conforman una imagen reduccionista que esta puesta en escena tratara de sortear.

**15-17 JUNIO** (miércoles-viernes)

Ciclo de conferencias

### ESTIMULANTES, COLONIALISMO Y CRUCE DE ITINERARIOS ENTRE GUINEA ECUATORIAL Y EL PAÍS VASCO

El propósito de estas jornadas propuestas por Juan Aranzadi es ofrecer –bajo la forma de palabras, imágenes y música- información y elementos de reflexión sobre el entrecruzamiento de dos tipos de relación entre Guinea Ecuatorial, España y el País Vasco: la relación entre sus respectivas poblaciones y la relación entre sus respectivos productos (de importación y de exportación) con especial atención a los estimulantes y, dentro de éstos, al cacao, el alcohol y el eboga, así como sus muy diferentes usos, efectos y significaciones entre colonizadores y colonizados.

**15 JUNIO** (miércoles)

Conferencia

**CA CAO, ALCOHOL Y EBOGA**

Juan Aranzadi

19:00

📍 Taller

Esta introducción se centrará en los distintos usos, significaciones e implicaciones antropológicas de tres estimulantes en sus distintas idas y venidas: el cacao, los alcoholes nativos y coloniales, y sobre todo el eboga en el período colonial y en la era de la globalización postcolonial.

Conferencia

**LOS VASCOS EN LA COLONIZACIÓN ESPAÑOLA DE GUINEA ECUATORIAL**

Donato Ndongo Bidyogo

20:00

📍 Taller

Breve estudio centrado en la reflexión sobre las realidades del colonialismo español en Guinea Ecuatorial y sus estereotipos, inoculados en las mentes de los nativos, sujetos de la acción colonial. Un análisis objetivo y pormenorizado del papel histórico de personajes de ascendencia vasca -civiles y religiosos- en las relaciones entre la metrópolis y la colonia, así como en la forja de la conciencia nacional, desde las exploraciones decimonónicas de Manuel Iradier hasta la independencia del nuevo país.

**16 JUNIO** (jueves)

Conferencia

**LOS VASCOS DE AFRICA, LOS BUBIS DE EUROPA Y EL PADRE SCHMIDT**

Juan Aranzadi

12:00

📍 Sala Z

Esta conferencia propone reflexionar sobre la gran influencia que las teorías antropológicas de la Escuela de Viena, liderada por el Padre Schmidt, han tenido en la elaboración ideológica de la etnicidad vasca por el Padre Barandiarán y de la etnicidad bubi por el Padre Martín del Molino.

Conferencia

**USOS Y RESIGNIFICACIÓN DEL MEDICAMENTO BIOMÉDICO EN GUINEA ECUATORIAL**

Alvar Jones Sanchez

17:00

📍 Sala Z

El uso de medicamentos industriales, iconos de la tecnología biomédica, se inscribe en la cotidianidad de la mayor parte de los hogares en Guinea Ecuatorial. Su adquisición y administración sin la supervisión de los profesionales de la salud, es el primer y más extendido mecanismo de respuesta frente a la enfermedad. La utilización de medicamentos se sustenta en la producción y movilización de saberes específicos, que dan cuenta de procesos de reapropiación y resignificación en ocasiones muy alejados de las recomendaciones emitidas desde las instancias sanitarias oficiales.

Conferencia

**ESTIMULANTES EN IMÁGENES: PRODUCIENDO Y REPRODUCIENDO COLONIALISMO**

19:00

Alba Valenciano Mañé

📍 Sala Z

En esta sesión se mostrarán una serie de imágenes y se discutirá sobre el papel de los estimulantes en la colonia en su dimensión tanto productiva - base de la economía colonial - como reproductiva - esencial para la reproducción del sistema social colonial-.

**17 JUNIO** (viernes)

Conferencia

**CA CAO, CAFÉ Y MADERA EN LA COLONIZACIÓN ESPAÑOLA DE GUINEA ECUATORIAL**

Gonzalo Alvarez-Chillida

12:00

📍 Sala Z

Café, cacao y madera fueron las tres grandes producciones de la colonia. El cacao comenzó a explotarse en Fernando Poo a partir de la década de 1880, inicialmente por los criollos enriquecidos (procedentes de Sierra Leona), que terminaron siendo desplazados por los colonos españoles.

Conferencia

**ESCLAVITUD Y TRÁFICO DE ESCLAVOS EN GUINEA ECUATORIAL**

Gustau Nerín

17:00

📍 Sala Z

Las sociedades de la actual Guinea Ecuatorial permanecieron durante siglos al margen de la trata atlántica de

esclavos. Finalmente, entre 1785 y 1845 se implicaron a fondo en ella, hasta el punto que algunas zonas del país llegaron a sufrir un fuerte impacto demográfico.

Conferencia

**CA CAO Y MÚSICA EN GUINEA ECUATORIAL**

Isabela de Aranzadi

18:00

📍 Sala Z

En las sociedades urbanas emergentes, la música se inserta en las relaciones entre sectores sociales, sean éstos vinculados a factores étnicos, de clase u origen. El cultivo del cacao en Fernando Poo durante el siglo XIX y XX aglutinó a trabajadores africanos (criollos, bubis, africanos de las costas, krumanes, cubanos, etc.) en una confluencia de encuentros que darían lugar a intercambios de géneros musicales como el cumbé, el bonkó, o la maringa.

Ciclo de conferencias

**OBSERVATORIO DE LA ESCUCHA**

📍 Sala Z

Formulando la idea de un observatorio de la escucha de un modo casi literal, esta propuesta pretende generar un espacio para el debate y el diálogo sobre el paisaje sonoro. A través de la participación de personas provenientes de experiencias diversas (arte, cultura, urbanismo, ciencias sociales...), el programa incluye conversaciones, conferencias, conciertos, audiciones y otras actividades públicas.

Proyecto en colaboración con DSS2016EU, comisariado por Xabier Erkizia, Mikel R. Nieto y Jose Luis Espejo.

**8 ABRIL** (viernes)

Conferencia

**USOS Y ABUSOS DEL AGUA**

Peter Cusack

19:00

📍 Sala Z

El proyecto denominado *Usos del agua y paisajes sonoros de sus abusos* pretende analizar el efecto del uso del agua en el medio ambiente y el ser humano. Pone la atención en los lugares en los que quedan expuestos los contrastes entre prácticas sostenibles y no sostenibles y las interdependencias entre las inquietudes locales, nacionales y globales. Es un proyecto nacido con vocación de ser una colaboración entre disciplinas diversas -sonido, periodismo, artes plásticas, geografía, ciencia- y entre las personas participantes a distintos niveles.

**Peter Cusack:** Es músico y artista sonoro.  
En colaboración con Cristina Enea Fundazioa

**16 ABRIL** (sábado)

Conferencia

**SONIDOS DEL CAMPO Y RUIDO DE ARTISTAS**

Luis Costa

19:00

📍 Sala Z

En esta conferencia Costa expondrá un punto de vista crítico basado en la experiencia de muchos años en la organización del paisaje y del sonido, con la intención de mostrar cómo se han desarrollado las relaciones con el paisaje cultural investigado.

**7 MAYO** (sábado)

Conferencia

**ESPACIALIDADES AUMENTADAS**

Maria Andueza

20:00

📍 Sala Z

«Augmented Spatiality» es el nombre de un proyecto dedicado al arte público que se celebró en 2015 en Estocolmo. En él, las obras de arte, las performances y otras actividades se funden con otros procesos espaciales que suelen producirse en la esfera pública. El proyecto reúne en el mismo marco a artistas, ciudadanos, instituciones e infraestructuras públicas, haciendo surgir en los lugares donde se celebra la cultura, la educación y otros sucesos económicos y políticos. Entre los temas tratados encontramos paseos críticos, procesos de gentrificación, ideas de la presencia, y sus consecuencias en el paisaje sonoro.

**14 MAYO** (sábado)

Conferencia y concierto

Invitados: Michael Pisaro, Stéphane

Garin, Didier Aschour

20:00

📍 Taller

Programa concierto:  
Hearing metal 4 (birds in space)\_2011  
Grounded cloud\_2015

En sus composiciones Michael Pisaro ha demostrado una especial sensibilidad a la combinatoria de instrumentos acústicos, objetos y texturas sonoras provenientes del *field recording*. En la conferencia Pisaro hablará de los impulsos que le llevan a la investigación en estos campos y los resultados formales obtenidos en ellas.

**15 MAYO** (domingo)

Taller y concierto

Invitado: Michael Pisaro

16:00 - 20:00

📍 Taller

Aprovechando la presencia del compositor, en este excepcional taller de un solo día, tendremos la ocasión de trabajar en grupo y en vivo una composición suya. Para participar no es necesario tener ningún conocimiento previo sobre música.

**18 JUNIO** (sábado)

Conferencia

**DEL ARCHIVO SONORO AL ACONTECIMIENTO**

Xoan Xil

19:00 ES

📍 Sala Z

Hay muchas maneras de analizar el paisaje sonoro, o de representarlo o escenificarlo. Partiendo de una serie de ejemplos, la conferencia nos adentrará en ellos.

**3 - 4 JUNIO** (viernes-sábado)

Conferencia

**CIUDAD Y OTRAS POLÍTICAS V: "LA INSTITUCIÓN COMO CIUDAD"**

Ethel Baraona, Itziar Gonzalez, Miguel

Mesa del Castillo, Jule Goikoetxea, Koldo

Tellería, Marc Badal y Andoni Egia

viernes: 18:00-20:00

sábado: 11:00-13:00

📍 Taller

*Ciudad y Otras Políticas* nace de la necesidad de mirar de forma crítica la producción de espacio público y la construcción de la ciudad para debatir

otros modos de hacer y pensar las prácticas espaciales.

En esta quinta edición la ciudad y el territorio nos devuelven la más nítida imagen en forma de reflejo de los modelos políticos y las maneras de ejercer el poder: se convierten en el mejor soporte físico donde desplegar todo tipo de estrategias de gobierno y control sobre lo público. Si la calle, el espacio público, es ya parte de la maquinaria-institución, resulta paradójico que las políticas culturales que recuperan edificios para nuevos usos organicen sus espacios con idea de reproducir una ciudad entre sus viejos muros.

El "ecosistema" Tabakalera esconde debajo de sus nuevas capas de reforma toda la complejidad y las contradicciones que proyecta la ciudad contemporánea. El nuevo "ecosistema" es una pequeña ciudad. Tomémosla como espacio crítico, como soporte todavía con "grietas" donde trabajar y problematizar la gestión de lo heredado, sus significados y las relaciones y/o dominaciones que establecen con y entre los espacios recuperados; y la ciudad.

Posiciones teóricas y prácticas desde el territorio, la ciudad, la política o la economía, se cruzaran en esta mesa de diálogo, coordinada por Ibon Salaberria y Ula Iruretagoiena.



# HIRIKI- LABS

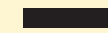

**HIRIKILABS. LABORATORIO DE  
CULTURA DIGITAL Y TECNOLOGÍA.**  
Proyecto creado en colaboración entre  
Tabakalera y San Sebastián 2016, Capital  
Europea de la Cultura.

## HIRIKIKAS

**5, 12 ABRIL** (martes)

Taller

### HIRIKIKAS, INTRODUCCIÓN CNC

17:00 - 20:00 EU

Colaboradores: Joseba Egia

Inscripción: [www.tabakalera.eu](http://www.tabakalera.eu) o en el punto de información.

📍 Hirikilabs

Sesión de aprendizaje sobre programación y manejo de fresadoras controladas por Control Numérico (CNC), orientado a la realización de un proyecto.

Contenidos: ¿Qué es el fresado?.

Tipos de fresas. Órdenes para Gcode.

Librerías con ejemplos digitales.

Software para la edición vectorial.

Preparación de archivo para fresado.

Pruebas de fresado.

**8, 15, 29 ABRIL** (viernes)

**11, 13 MAYO** (miércoles y viernes)

Taller

### HIRIKIKAS. ENCENDER LOS PUNTOS NEGROS

17:00 - 20:00 EU / ES

Colaboradores: Olatu Talka

Inscripción: [www.tabakalera.eu](http://www.tabakalera.eu) o en el punto de información.

📍 Hirikilabs

La próxima edición del festival Olatu Talka nos propone la intervención por parte de la ciudadanía en varios de los 41 lugares recogidos en el documento Mapa de Puntos Críticos de Donostia - San Sebastián.

Hirikilabs se suma a la propuesta y propone en colaboración con Olatu Talka el taller Encender los puntos negros orientado al diseño y fabricación

colaborativa de una instalación luminosa que deberá dar respuesta a una problemática concreta desde un uso creativo de la tecnología.

**26 ABRIL; 3 DE MAYO** (martes)

Taller

### HIRIKIKAS: ESCANEADO 3D Y CREACIÓN DE MOLDES

17:00 - 20:00 ES

Colaboradores: Arquimaña

Inscripción: [www.tabakalera.eu](http://www.tabakalera.eu) o en el punto de información.

📍 Hirikilabs

Aprenderemos técnicas para diseñar y fabricar moldes para poder conseguir los conocimientos básicos que nos permitan materializar nuestras ideas.

**27 ABRIL; 18 MAYO; 8, 17 JUNIO**

(miércoles, viernes)

Taller

### GUIFINET

17:00 - 20:00 EU

17 Junio: 16:00 - 19:00 taller, 19:00

charla (Hall 1ª planta)

Colaboradores: Gisa Elkarte, Ping

Inscripción: [www.tabakalera.eu](http://www.tabakalera.eu) o en el punto de información.

📍 Hirikilabs

Guifi.net es una red de telecomunicaciones libre, abierta y neutral. A partir de cuatro talleres abiertos podremos conocer cómo funciona esa red y su tecnología.

### CICLO. ACCESO A LA INFORMACIÓN: NEUTRALIDAD Y DATOS

Continuando el ciclo que comenzó en marzo, ahora centraremos nuestra atención en los datos abiertos. El concepto de datos abiertos (open

data, en inglés) es una filosofía y práctica que persigue que determinados tipos de datos estén disponibles de forma libre para todo el mundo, sin restricciones de derechos de autor, de patentes o de otros mecanismos de control.

**19, 20, 21 ABRIL** (martes-jueves)

Taller

### HIRIKIKAS: TALLER DE ANÁLISIS Y VISUALIZACIÓN DE DATOS PARA NO PROGRAMADORES

17:00 - 20:00 ES

Colaboradores: Oscar Marín + Alejandro González - Outliers.es

Inscripción: [www.tabakalera.eu](http://www.tabakalera.eu) o en el punto de información.

📍 Hirikilabs

El objetivo del taller es introducir el ecosistema de herramientas para el análisis y la visualización de datos. Para asistir no es necesario tener conocimientos de programación previos.

**MAYO** (Fecha por confirmar)

Taller

### PERIODISMO DE DATOS, BIG DATA Y ACTIVISMO CIUDADANO

17:00 - 20:00 ES

Colaboradores: Miren Gutierrez + Stefania Milan

Inscripción: [www.tabakalera.eu](http://www.tabakalera.eu) o en el punto de información.

📍 Hirikilabs

Recabar y analizar grandes cantidades de datos mediante software especializado, hacer comprensible la información a través de infografías visualizaciones de datos... y entender cómo el manejo y la comprensión de datos es una herramienta para la

ciudadanía es lo que trabajaremos en este taller.

**6 MAYO** (viernes)

Presentación

### CASEANDO

19:00 ES

Colaboradores: VIC Vivero de iniciativas ciudadanas

📍 Hall de la 1ª planta.

A partir del 6 de mayo, Tabakalera acoge Caseando, proyecto itinerante desarrollado por el Vivero de Iniciativas Ciudadanas y producido por La Casa Encendida, que ya ha pasado por espacios como Intermediae (Matadero) y Etopia (Zaragoza). De la mano de Hirikilabs se extenderá al distribuidor de la primera planta compartiendo en este espacio encuentros, charlas y talleres.

**17 MAYO** (martes)

Taller

### HIRIKIKAS: IFTTT + PHOTON

17:00 - 20:00 ES

Colaboradores: Joseba Egia

Inscripción: [www.tabakalera.eu](http://www.tabakalera.eu) o en el punto de información.

📍 Hirikilabs

Mediante Photon es posible conectar las cosas a internet y con IFTTT se pueden crear conexiones entre aplicaciones y cosas. Juntas, abren multitud de posibilidades a nuestra imaginación. En este taller aprenderemos a utilizar las dos tecnologías para la creación de proyectos.

**14, 15 JUNIO** (martes, miércoles)

**Taller**
**HERRAMIENTAS PARA LA CREACIÓN SONORA**
**17:00 - 20:00 ES**

 Inscripción: [www.tabakalera.eu](http://www.tabakalera.eu) o en el punto de información.

 Hirikilabs

Este taller se plantea como un espacio abierto, donde los asistentes explorarán las posibilidades que ofrecen diferentes herramientas de software en la creación sonora, diseño de sonido y música electrónica.

**21, 22 JUNIO** (martes - miércoles)

**Taller**
**PROYECTO SONORO DE HARDWARE ABIERTO**
**17:00 - 20:00 ES**

 Inscripción: [www.tabakalera.eu](http://www.tabakalera.eu) o en el punto de información.

 Hirikilabs

Un taller en el que desarrollaremos un proyecto sonoro a partir de hardware abierto.

## JOLABS

**2, 9, 16 ABRIL** (sábados)

**Taller para familias**
**JOLABS: ELECTRÓNICA CREATIVA**
**11:00 - 13:00 / Edad: 5-12 años**

 Inscripción: [www.tabakalera.eu](http://www.tabakalera.eu) o en el punto de información.

 Hirikilabs

¿Cómo funciona la electricidad? ¿Qué es la electrónica? Aprenderemos conceptos básicos sobre estos temas y usando la creatividad realizaremos pequeños proyectos: diseñaremos juguetes con circuitos eléctricos, jugaremos a videojuegos usando placas electrónicas...

**23, 30 ABRIL; 7 MAYO** (sábados)

**Taller para familias**
**JOLABS: SCRATCH**
**11:00 - 13:00 / Edad: 5-12 años**

 Inscripción: [www.tabakalera.eu](http://www.tabakalera.eu) o en el punto de información.

 Hirikilabs

Scratch es un lenguaje para programar videojuegos de una forma sencilla. Para calentar los motores del Scratch Eguna que celebraremos en Tabakalera el 14 de mayo, los sábados previos veremos las bases de Scratch. Aprenderemos cómo se usa y qué posibilidades nos ofrece y crearemos diferentes videojuegos.

**28 MAYO, 4 JUNIO** (sábados)

**Taller para familias**
**JOLABS: MARIONETAS DIGITALES**
**11:00 - 13:00 / Edad: 7-14 años**

 Inscripción: [www.tabakalera.eu](http://www.tabakalera.eu) o en el punto de información.

 Hirikilabs

Vamos a unir contenido digital y el movimiento de nuestro cuerpo a partir de sensores, creando así marionetas digitales interactivas.

**11, 18 JUNIO** (sábados)

**Taller para familias**
**JOLABS: SONIDO**
**11:00 - 13:00 / Edad: 7-14 años**

 Inscripción: [www.tabakalera.eu](http://www.tabakalera.eu) o en el punto de información.

 Hirikilabs

Durante todo el mes de junio, en diferentes talleres, nos adentraremos en el mundo del sonido. Usando la electrónica, juguetes o elementos que tenemos en casa crearemos instrumentos musicales.

**24, 25 JUNIO** (viernes, sábado)

**Taller para familias**
**JOLABS: MÚSICA ELECTRÓNICA HECHA A MANO**
**Junio 24, 17:00 - 20:00**
**Junio 25, 11:00 - 13:00**
**Edad: +7 años**
*Invitado: Mateo Mena*

 Inscripción: [www.tabakalera.eu](http://www.tabakalera.eu) o en el punto de información.

 Hirikilabs

La música electrónica no está sólo en los ordenadores, también se puede reproducir físicamente.

Este taller nos ayudará a aprender a crear con nuestras propias manos los componentes básicos que hacen falta para hacer música electrónica: resistencias, condensadores, transistores, baterías y altavoces.

## GRUPOS ABIERTOS

**ABRIL, MAYO, JUNIO**

(todos los jueves)

**Grupo abierto**
**GRUPO DE DISEÑO NODO MÓVIL DE GUIFI.NET**
**Colaboradores: GISA**
**16:00 - 20:00**
 Hirikilabs

Guifi.net es una iniciativa para construir una red de telecomunicaciones, abierta, libre y neutral. El grupo que se reunirá en Hirikilabs tendrá como objetivo diseñar en abierto el nodo móvil desarrollado por el grupo de Guifinet en Egia y Donostia.

**ABRIL, MAYO, JUNIO**

(todos los jueves)

**Grupo abierto**
**DISEÑO ABIERTO**
**16:00 - 20:00**
 Hirikilabs

Este grupo se reúne con la idea de investigar las posibilidades de la creación y fabricación digital.

**ABRIL, MAYO, JUNIO**
**Grupo abierto**
**STEAM. LABORATORIOS EN EL ÁMBITO EDUCATIVO**
 Hirikilabs

En los últimos años diferentes profesores y centros educativos de forma autogestionada y autodidacta han creado verdaderos laboratorios abiertos para los/las alumnos/as, en los que lo primero era el desarrollo y el empoderamiento de las personas siendo la tecnología un medio.

Este grupo abierto se ha creado para compartir y visibilizar estas buenas prácticas de manera que sirvan como alternativa para todas aquellos centros que piensen en crear un laboratorio vinculado al desarrollo de proyectos tecnológicos.

**6 ABRIL** (miércoles)

**Encuentro**
**CÓMO UNIR EL GÉNERO Y LA TECNOLOGÍA EN LA EDUCACIÓN? EN BUSCA DE UNA PROPUESTA PRÁCTICA**
**18:00 - 20:00 EU**
**Colaboradores: Danel Solabarrieta**

 Inscripción: [www.tabakalera.eu](http://www.tabakalera.eu) o en el punto de información.

 Hirikilabs

Este encuentro será un espacio de debate en torno al género y la

tecnología. A parte de la sensibilización y la reflexión se trabajarán propuestas prácticas. También se presentarán algunos recursos a los profesores o monitores de tecnología.

**1 JUNIO** (miércoles)

**Encuentro**

**STEM TO STEAM**

**18.00 - 20.00 ES**

*Colaboradores: Paola Guimerans*

Inscripción: [www.tabakalera.eu](http://www.tabakalera.eu) o en el punto de información.

📍 Hirikilabs

El taller tiene como objetivo mostrar nuevos modelos de investigación educativa que ya contemplan la progresiva integración de las artes en el marco de las disciplinas científicas.

## ENCUENTROS

**13 ABRIL** (miércoles)

**Encuentro**

**ACCESS CLINIC IREKIA: INCORPORACIÓN DE LA CIUDADANÍA CON DIVERSIDAD FUNCIONAL EN LA PARTICIPACIÓN ONLINE**  
**10:00**

*Colaboradores: Dirección de Gobierno Abierto de Lehendakaritzza*

Inscripción: [www.tabakalera.eu](http://www.tabakalera.eu) o en el punto de información.

📍 Hirikilabs

La llegada de las tecnologías de la información en el ámbito de la diversidad funcional ha traído consigo mejoras evidentes, pero sigue dejando muchas dudas. La realidad de la accesibilidad en Internet nos demuestra que queda camino por recorrer.

Desde la Dirección de Gobierno Abierto de Lehendakaritzza, consciente

de la necesidad de hacer llegar los contenidos publicados en el sitio web Irekia a toda la ciudadanía se propone este encuentro en Hirikilabs para testear tres prototipos de aplicaciones que permitan un mayor acceso a la web.

**11, 12, 13 MAYO** (miércoles-viernes)

**Encuentro**

**OSLE // ENCUENTRO EUROPEO DE INTERCAMBIO DE APRENDIZAJE EN TORNO AL OPEN SPACE.**

*Colaboradores: Gune Irekien Lagunak*

Inscripción: [www.tabakalera.eu](http://www.tabakalera.eu) o en el punto de información.

📍 Sala Z

Encuentro en torno a la metodología Open Space para trabajar en cómo hacer evolucionar y extender esta técnica.

**14 MAYO** (sábado)

**Encuentro**

**SCRATCH DAY**

📍 Tabakalera

Scratch Day es una red de eventos que se celebra en todo el mundo. En él los estudiantes de las escuelas mostrarán sus proyectos hechos con Scratch, y habrá diferentes talleres para aprender y divertirnos con este lenguaje de programación.

**21 MAYO** (sábado)

**Encuentro**

**OLATU TALKA**

Como cada año Hirikilabs se une a Olatu Talka, este año participa en tres actividades diferentes:

**URBAN ZIENTZIA**

El entorno de la calle Iztueta y la plaza Teresa de Calcuta, entre Gros y Egia, acogerá el primer encuentro

Urbanzientzia. Se trata de un encuentro en el que se abordará la divulgación científica en un espacio alejado del entorno académico y desde una perspectiva accesible y amena para la ciudadanía. Durante toda la jornada se combinarán presentaciones, exposiciones, talleres y laboratorios tanto infantiles como para adultos.

**ENCENDIENDO INSTALACIÓN PUNTOS NEGROS**

Al final de la jornada se encenderá la instalación que se ha construido en Hirikilabs.

**MAPPING COLLECTIVE**

Un encuentro en el que cualquier persona podrá, sin conocimientos previos, generar una composición de luz a partir de la técnica del videomapping. Todos juntos haremos una composición colectiva.

📍 Plaza

**10 JUNIO** (viernes)

**Encuentro**

**HOW TO MAKE 10**

**18:30**

📍 Hall 1ª planta

How To Make es un encuentro mensual de creativos, arquitectos, ingenieros, científicos y ciudadanos en general interesados en conocer la cultura maker, aprender y compartir. A través de una serie de charlas Hirikilabs se convierte en un espacio de formación y de reflexión teórico-crítica en torno a la cultura, la creación y la fabricación digital. Definimos como nuevos artesanos a la comunidad o grupo de personas que desde Hirikilabs investiga y comparte las posibilidades de la tecnología digital aplicada de modo artesanal a sus diferentes ámbitos de interés o trabajo.

En esta sesión trataremos sobre la astronomía DIY.

## PLAZA

(Todos los jueves)

**SESIONES DE TRABAJO ABIERTAS DE LOS PROYECTOS EN MARCHA DE LA 5ª CONVOCATORIA**

**16:00 - 20:00**

📍 Hirikilabs

Hirikilabs plaza es un espacio de encuentro y de desarrollo de proyectos que se construyen a partir de la interacción con personas, colectivos y comunidades de práctica del entorno. De febrero de 2016 a julio de 2016 estarán trabajando en Hirikilabs los proyectos de la 5ª convocatoria de Plaza.

**10 JUNIO** (viernes)

**Convocatoria**

**HIRIKILABS PLAZA: 6ª CONVOCATORIA DE PROYECTOS ABIERTOS**

Web. Del 6 de junio al 8 de septiembre. Inscripción: [www.tabakalera.eu](http://www.tabakalera.eu)

La convocatoria Hirikilabs-Plaza de proyectos abiertos es un proceso en el que cualquiera puede proponer proyectos relacionados con la tecnología y/o la cultura digital para su desarrollo en Hirikilabs junto con otras personas. La filosofía de esta convocatoria es la del fomento de la cultura libre, el diseño abierto y el conocimiento compartido. Informate y presenta tu proyecto en la web de Tabakalera.

# MEDIA- CIÓN

—

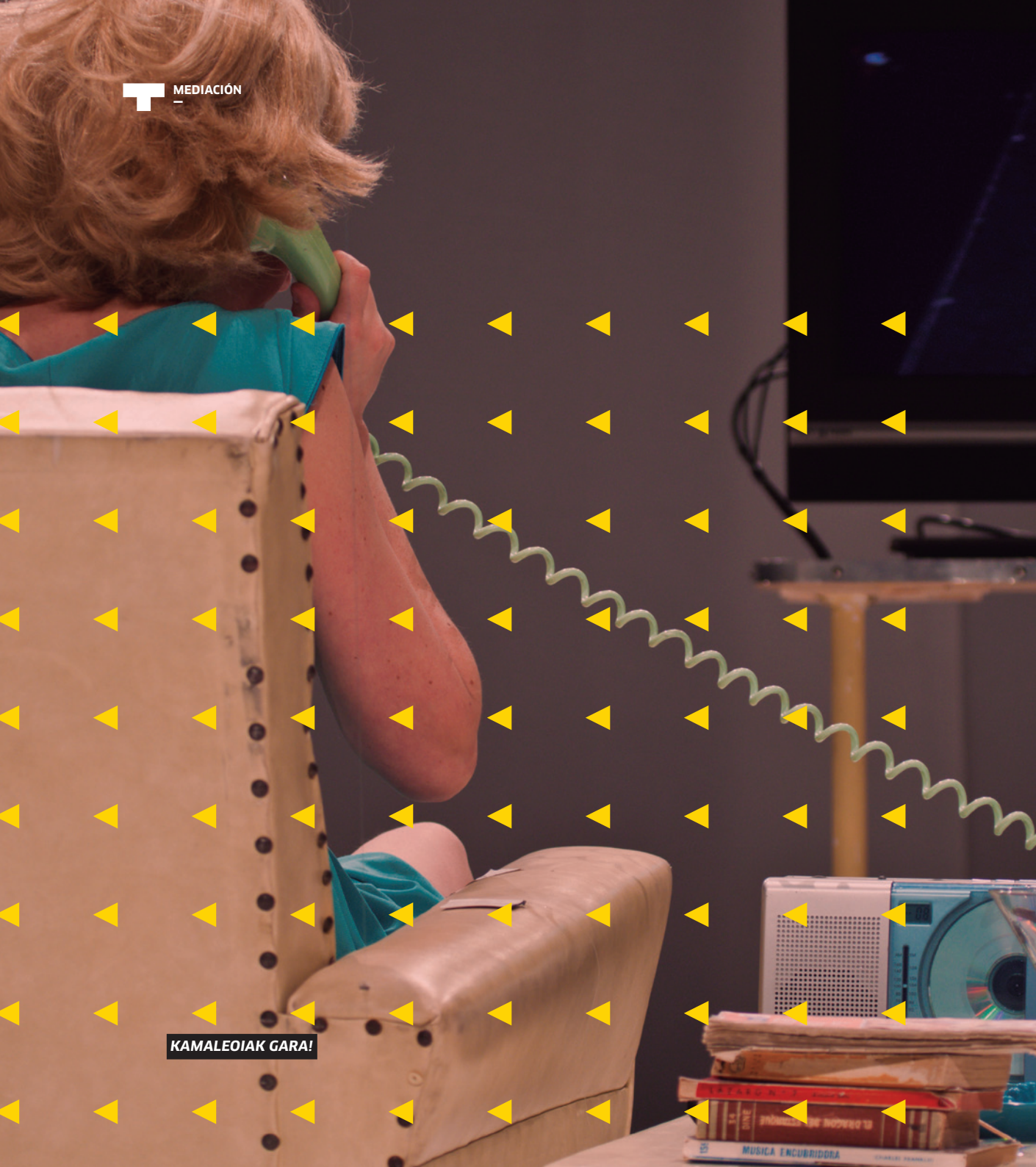

**KAMALEOIAK GARA!**

De miércoles a viernes

Taller para grupos

### PASEOS - TALLER

10:00 - 14:00 / 16:00 - 20:00

Inscripción: [www.tabakalera.eu](http://www.tabakalera.eu), 943 011 311

Destinatarios: Centros educativos y asociaciones.

Los paseos-taller permiten un acercamiento a Tabakalera con la posibilidad de trabajar áreas temáticas que tengan que ver con el espacio arquitectónico, las exposiciones, los laboratorios o el cine. Son sesiones dinámicas en las que nos adecuamos a las necesidades e intereses de los grupos y buscamos la participación activa de los mismos. Así, se crean diferentes situaciones de aprendizaje con momentos de diálogo, de investigación práctica y de juego.

\* Opción de realizar el Taller de los nombres. + Info en el apartado de exposiciones.

Taller para grupos

### 3 +1 PROGRAMAS DE MEDIO PLAZO

Durante el curso escolar/ Fechas y horarios: A definir con la persona responsable del grupo. **Duración:** Cuatro sesiones de trabajo. La duración de las visitas en Tabakalera será de 2 horas, mientras que el trabajo en las aulas se adaptará a las necesidades horarias de cada grupo. **Inscripción:** [www.tabakalera.eu](http://www.tabakalera.eu), 943 011 311 / **Destinatarios:** Centros educativos y asociaciones del área de Donostialdea.

Los programas de medio plazo están pensados para centros escolares que quieran colaborar con el equipo de mediación de Tabakalera en una relación prolongada. La experiencia directa con las prácticas artísticas y culturales (exposiciones, cine, música, artes vivas) nos servirán como punto de partida para trabajar con los grupos en función de sus intereses y necesidades.

2, 9, 16, 23 y 30 ABRIL  
7, 14, 21 (ILSE) y 28 MAYO  
4, 11, 18 y 25 JUNIO

(sábados)

Visita

### CONOCE TABAKALERA

11:00-12:00 (EU)/ 12:00-13:00 (ES)

Información puntua / Punto de información/ Info point

Inscripción: [www.tabakalera.eu](http://www.tabakalera.eu) o en el punto de información.

Visitas sobre la historia y el proyecto cultural de Tabakalera

24 ABRIL; 29 MAYO; 26 JUNIO (domingos)

Cine

### ZOOM+ERA ATÓMICA

18:00

Cine

Sesión de cine propuesta por el grupo *Zoom laboratorio* de vídeo, activado por el área de mediación de Tabakalera y el Instituto Usandizaga. Este trimestre elegiremos la programación junto con los jóvenes del Equipo SUB-21 del Centro de Arte Dos de Mayo (Móstoles).



Visita a la exposición ARENZANA IMAZ INTXAUSTI MONTÓN PERAL

25 MAYO (miércoles)

Conversación

### ESPACIO 0-6. REPENSANDO LOS ESPACIOS DE JUEGO

Invitadas: *Ttipi studio (Ane Abarrategi eta Maddi Texeiro), Iñaki Larrea (Mondragon Unibertsitatea, HUEZI). Presentación del proyecto Elkartoki.*

17:00 EU

Taller

Tabakalera inicia un proceso de reflexión en torno a espacios donde niñas y niños entre 0 y 6 años y adultos co-habiten y reflexionen en torno a la educación y la crianza. Se diseñarán y construirán esos recursos de manera colaborativa en los laboratorios Hirikilabs. El proceso de construcción irá acompañado de sesiones públicas donde reflexionar sobre diversos temas vinculados a la educación entre 0 y 6 años. La primera sesión abierta será en mayo. Para participar en el proceso escribe a [hezkuntza@tabakalera.eu](mailto:hezkuntza@tabakalera.eu).

3 JUNIO (viernes)

Inauguración

### IKASTOLATIK AUZORA! INAUGURACIÓN DEL PASADIZO

17:00

Jakintza Ikastola, Heriz pasealekua 109 (Antiguo)

La convocatoria de proyectos a largo plazo "Ciudad, Educación y Prácticas Colaborativas" empezó el pasado mes de septiembre, con la puesta en marcha del proyecto presentado por Jakintza Ikastola. A lo largo de todo el curso escolar, para estrechar los lazos de la ikastola y el barrio, estamos reactivando de manera colectiva un pasado, que se convertirá en un lugar para el intercambio cultural. Dicho espacio se inaugurará el próximo 3 de junio, donde se compartirá el proceso del proyecto.

## KAMALEOIAK GARA!

Kamaleoiak gara! es un programa de actividades abierto a cualquier niño y niña acompañado de una persona adulta. Madres con hijos, padres con sobrinas, abuelas con nietos... un espacio para habitar Tabakalera juntos, compartir saberes y aprender con una comunidad formada por personas de muy distintas edades.

**17 ABRIL; 15 MAYO** (sábado)

Taller

### KAMALEOIAK GARA! TALLER

11:00 EU

📍 Sala mediación

Taller dirigido a pequeños y adultos. Nos sumergiremos en la exposición "The Day After" de Maryam Jafri trabajando temas como la memoria, el archivo y el cuerpo.

**28 MAYO; 11 JUNIO** (sábado)

Taller

### KAMALEOIAK GARA! BIZIGARRIAK

¿DE DÓNDE VIENE TU DESAYUNO?

11:00-13:00 EU

📍 Sala mediación

Bajo el título *¿De dónde viene tu desayuno?* desde el área de mediación nos sumamos al proyecto *Estimulantes: circulación y euforia*. Los talleres de Kamaleoiak gara! Se centrarán, a lo largo de 2016, en abordar los orígenes, los procesos de producción y las posibles transformaciones de alimentos que consumimos habitualmente.

**28 de mayo:** ¿De dónde viene el chocolate?

**11 de junio:** Gominolas!

**24 ABRIL; 5 JUNIO** (domingos)

Cine + Taller

### KAMALEOIAK GARA! CINE

12:00 EU

Inscripción: [www.tabakalera.eu](http://www.tabakalera.eu) o en el punto de información.

📍 Cine

Al programa Kamaleoiak gara! Se le suma un nuevo formato a partir de abril. En el cine de Tabakalera, una vez al mes, presentamos una programación audiovisual para todos los públicos (animación, cine experimental, cortometrajes...). Tras la proyección, realizaremos un taller para trabajar colectivamente temas y técnicas relacionadas con el cine.

**23 ABRIL**, (sábado)

Performance

### KAMALEOIAK GARA! PROGRAMA EL CASO DEL ESPECTADOR

Invitada: *María Jerez*

17:00 ES (45') + 7 años

Inscripción: [www.tabakalera.eu](http://www.tabakalera.eu) o en el punto de información.

📍 Sala Z

Unos libros, una televisión, una cámara y un sillón de espaldas al espectador. Una mujer pone en movimiento todo este dispositivo y al hacerlo, crea una película en directo de la cual ella misma es espectadora. El espectador observa una espectadora observada que observa. A través del uso de la cámara, aparecen dos realidades que transcurren simultáneamente; desdoblado así la realidad en una situación en vivo y una situación cinematográfica.

**14 MAYO** (sábado)

Teatro de sombras

### KAMALEOIAK GARA! PROGRAMA NO TOQUEN MIS MANOS

Invitada: *Compañía Valeria Guglietti*

17:00 (45') sin diálogos

Inscripción: [www.tabakalera.eu](http://www.tabakalera.eu) o en el punto de información.

📍 Sala Z

Las sombras chinas se encuentran con el cine mudo, el títere, el cómic y la música para crear múltiples historias que nos transportarán a otros mundos.

**18 JUNIO** (sábado)

Taller + Espectáculo

### KAMALEOIAK GARA! PROGRAMA REZIKLANTES

Invitados: *Compañía Turukutupa (Sergio López de Landache eta Víctor García de la Torre)*

16:00 Taller EU

17:00 Espectáculo (40')

Inscripción: [www.tabakalera.eu](http://www.tabakalera.eu) o en el punto de información.

📍 Sala Z

En esta ocasión presentamos un taller-concierto donde los asistentes construirán los instrumentos musicales con residuos para posteriormente colaborar en el concierto, donde haremos un recorrido por diversos estilos musicales como la percusión africana y latina, así como el hip-hop y la música contemporánea.



NO TOQUEN MIS MANOS, Compañía Valeria Guglietti

# UBIK

---



**Horario UbiK:**  
De martes a sábado: 12:00 - 14:00, 16:00 - 20:00  
Domingo y festivos: 10:00 - 14:00



**ABRIL, MAYO, JUNIO**

**Encuentro mensual**

**SOINUTEGIA**

**18:00-20:00**

*Dinamiza: Xabier Erkizia*

📍 Ubik

SOINUTEGIA es un desván. Más que almacén, escondrijo. Más que fonoteca, sonoteca. Sin necesidad de tener que realizar distinciones entre todas las formas que pueden adoptar los sonidos, este espacio pretende ser escaparate para músicas, ruidos, voces o frecuencias puras por igual. Se podrán escuchar archivos, colecciones, discos, discografías, casetes, testimonios, tonos, inharmonías y otros tantos audios. Podríamos llamarlo auditorio sin graderío o concierto sin escenario, pero también podríamos llamarlo sala de conciertos privada o escaparate para grabaciones sonoras. Igual que existen miradores y observatorios, también deberíamos de ser capaces de construir espacios de escucha. En definitiva, SOINUTEGIA es un lugar donde esta prohibido no escuchar.

**ABRIL, MAYO, JUNIO**

(Todos los miércoles)

**Taller semanal**

**MIÉRCOLES EN UBIK**

**17:30-19:00 / Edad: 6-10 años**

Inscripción: [www.tabakalera.eu](http://www.tabakalera.eu) o en el punto de información.

📍 Ubik, Taller

Cada miércoles realizaremos talleres en los que podremos descubrir diferentes temáticas que abordamos en la biblioteca de creación de Tabakalera, Ubik. Dirigidos a niños y niñas, se impulsará la creación y pasar el tiempo de forma divertida.

**8 ABRIL; 13 MAYO; 10 JUNIO** (viernes)

**Taller mensual**

**LA ESCUELA DE NELL. TALLER DE CAPACITACIÓN EN EL MANEJO DE LAS TECNOLOGÍAS E INTERNET**

**18:00-20:00 EU**

*Dinamiza: Gorka Julio*

Inscripción: [www.tabakalera.eu](http://www.tabakalera.eu) o en el punto de información.

📍 Ubik, Taller

Nell, es el nombre de la protagonista de la novela de Neal Stephenson “La era del diamante”. En el libro, Nell consigue un libro electrónico avanzado e inteligente que le ayuda a aprender por su cuenta. Gracias a ese libro, consigue capacitación y diseñar su propio camino.

En esta escuela que continua con el espíritu de Nell, mediante talleres, buscamos la capacitación en el empleo de las tecnologías e internet. Mediante talleres teórico-practico-participativos, cada mes se tratará un tema:

**Abril:** Gestión de la información

**Mayo:** Gestión de las redes sociales

**Junio** Seguridad en los dispositivos móviles

**9 ABRIL; 14 MAYO; 11 JUNIO** (sábados)

**Taller**

**HORKONPON. TALLER DE REPARACIÓN.**

**10:00-14:00**

📍 Ubik, Taller

HorKonpon es un taller abierto que tiene como objetivo contribuir a que la ciudadanía sea más autónoma (*do it yourself*) y comparta conocimiento. Toma como eje la reparación y reutilización de las herramientas que utilizamos en la vida cotidiana incentivando el trabajo colectivo (*do it yourself*). ¡Coge los aparatos y dispositivos estropeados y ámate a arreglarlos con nosotros!

Esta actividad se realiza en colaboración con DSS2016EU.

**12, 26 ABRIL; 10, 24 MAYO; 14, 28 JUNIO** (martes)

**Encuentro**

**¡YO TAMBIÉN QUIERO!**

**11:00-12:30 / Edad: +50 años**

Inscripción: [www.tabakalera.eu](http://www.tabakalera.eu) o en el punto de información.

📍 Ubik, Rincón del videojugo

¿Quién dijo que los videojuegos fueran cosa de jóvenes? Para jugar, intentar, probar y disfrutar no hay edad. ¡Ven a descubrir el mundo de los videojuegos!

**15 - 17 ABRIL** (viernes-domingo)

**Presentación**

**LOAD”” HISTORIA DEL VIDEOJUEGO VASCO (1985-2009). PRESENTACIÓN CAPÍTULOS 6 Y 7 18:30-20:00**

📍 Gipuzkoa Encounter

Para mostrar el imprescindible papel de las diferentes “partys” en la producción y el desarrollo del videojuego en el País Vasco, el escritor Julen Zaballa estará en la Gipuzkoa Encounter presentando los capítulos 6 y 7 de LOAD”” Historia del videojuego vasco (1985-2009).

**14 ABRIL; 12 MAYO; 9 DE JUNIO** (martes)

**Presentación**

**NUDOS. ESTIMULANTES: CIRCULACIÓN Y EUFORIA**

*Ion Munduate, German Sigwald, Cristina Camara*

📍 Ubik

En relación con el proyecto *Estimulantes: circulación y euforia*, que ha puesto en marcha el área de proyectos artísticos de Tabakalera y que aborda desde

diferentes perspectivas diversos aspectos de los estimulantes modernos como el café, azúcar, tabaco y cacao, hemos querido desarrollar desde Ubik *Nudos*, un programa que propone a diversos profesionales la selección de cinco objetos que forman parte de los fondos de la Biblioteca de creación. Las personas invitadas harán una presentación publica argumentando el recorrido que han trazado.

**Invitados:**

**14 de abril:** *Ion Munduate*. Artista

**12 de mayo:** *German Sigwald*. Escritor

**9 de junio:** *Cristina Camara*. Conservadora de cine y video.

**15 ABRIL; 20 MAYO; 17 JUNIO** (viernes)

**Encuentro mensual**

**VIDEO KILLED THE RADIO STAR**

**17:00-19:00 EU + ES / Edad: + 16**

*Dinamiza: Itziar Orbeago*

Inscripción: [www.tabakalera.eu](http://www.tabakalera.eu) o en el punto de información.

📍 Ubik

Desde que en 1981 MTV programó el primer videoclip, hemos podido ver diferentes canciones, creadores, directores, técnicas y formatos. Podemos revivir diferentes momentos de nuestra vida a través de estos cortometrajes: clásicos, contemporáneos, en blanco y negro, pioneros, analógicos, digitales, experimentales, modestos... Todos los estilos caben en estos pequeños trabajos audiovisuales. ¿Te gustan los videoclips? Si quieres ver, disfrutar, analizar y experimentar, ¡Este es tu punto de encuentro! Let's get rocked!

**17 - 22 ABRIL** (domingo-viernes)

**Taller**

**ENCUENTRO JUVENIL INTERNACIONAL EN CINE Y DERECHOS HUMANOS**

📍 Ubik

Este encuentro busca impulsar la reflexión sobre la vulneración de los derechos humanos y el potencial de las artes audiovisuales para favorecer la garantía de su ejercicio.

El grupo de trabajo lo compondrán 33 estudiantes y jóvenes profesionales que se están formando en el ámbito de los derechos humanos o en el cine; 10 son vascos, 19 proceden de Europa y 4 del Sahara Occidental.

Durante seis días, las personas participantes trabajarán en Ubik en el desarrollo de una pieza audiovisual que tratará una temática vinculada a los derechos humanos. En ese proceso, contarán con la ayuda de facilitadores del área de cine y derechos humanos.

Esta iniciativa está organizada por el Festival de Cine y Derechos Humanos de San Sebastián y DSS2016EU.

**19 ABRIL; 17 MAYO; 21 JUNIO** (martes)

**Encuentro mensual**

**PANTALLA EXPERIMENTAL**

**18:30-20:00 EU + ES / Edad: +16**

*Dinamiza: Aitor Gametxo*

Inscripción: [www.tabakalera.eu](http://www.tabakalera.eu) o en el punto de información.

📍 Ubik, Pantalla experimental

"El cine experimental aglutina, bajo ese amenazante término, prácticas cinematográficas de lo más variadas. Pese a las diferencias, la exaltación de la forma, la lejanía respecto al circuito comercial, su carácter de experimento y el rechazo a la narrativa convencional son, entre otras, algunas de las características que comparten las películas que se consideran

experimentales. De esta forma, el cine experimental, como práctica para expresar ideas y reunir experiencias, se autodefine por lo que no es, es decir por ser lo otro respecto a un tipo de cine mayoritario. Pero la existencia de este tipo de cine convencional, omnipresente y omnipotente, más allá de ir en detrimento de la propia práctica experimental, ensalza y le da sentido.

*Pantalla Experimental* es un punto de encuentro de esas miradas particulares, con la intención de acercar a la ciudadanía este tipo de material. Una forma, no solo de entender sino de experimentar el propio cine experimental".

**21 ABRIL** (jueves)

**Presentación**

**UBIK BISITARIAK. EUSKAL HARRIAREN ABD-AK**

**19:00-20:00 EU**

📍 Ubik, Pantalla experimental

*Euskal Harriaren ABDak* es un film colectivo compuesto por cortometrajes de miedo, ciencia ficción y fantasía creados por 26 directores de País Vasco.

En el verano de 2014 a cada uno se le asignó una de las 26 letras del alfabeto vasco y partiendo de dicha letra, se les pidió que crearán un cortometraje. Cineastas de las 7 provincias, cada uno trabajando por su lado, crearon un film compuesto por 26 cortometrajes. Las únicas condiciones eran: grabar en euskera, que estuvieran basados en elementos vascos y que estuvieran producidas, en su totalidad, en País Vasco.

En Ubik se proyectará una selección de esos cortometrajes y podremos conversar con algunos de los cineastas.

**23 ABRIL** (sábado)

**Intervención**

**BOOKCROSSING**

**Todo el día**

📍 Tabakalera

Como cada año, celebraremos el día del libro con un bookcrossing. Ven a Tabakalera y encuentra los libros. ¡Te llevaras una sorpresa cuando descubras las personas que se esconden tras los libros liberados!

**24 ABRIL; 29 MAYO; 26 JUNIO**

(domingos)

**Encuentro mensual**

**SALTO. FAMILIA ELEKETAK**

**11:30-13:00 / Edad: +6 + adultos**

*Invitados: Ainhoa Artxanko, Amaia Urzain*

Inscripción: [www.tabakalera.eu](http://www.tabakalera.eu) o en el punto de información.

📍 Ubik

Compartiremos momentos en familia para hacer, decir, escuchar, crear, y por lo tanto, pensar en torno a temas de actualidad. Activaremos el encuentro mensual SALTO para explorar y descubrir los diferentes recursos que nos ofrece la biblioteca de creación Ubik.

**27 ABRIL** (miércoles)

**Encuentro**

**ATLAS. CONOCIENDO LAS CONDICIONES PARA ESTAR EN LAS LIBRERÍAS**

**18:30-20:00 ES**

*Invitado: Garikoitz Fraga, Belleza Infinita argitaletxea*

📍 Ubik, Rincón de autoedición

En la sesión de abril, el objetivo será aclarar dudas entorno a lo que supone vender trabajos autoeditados: albaranes, facturas, control de stock, relación con

las librerías, modos de exposición... Para ello contaremos con Garikoitz Fraga de la editorial Belleza Infinita, que compartirá su experiencia y consejos.

**30 ABRIL; 28 MAYO; 25 JUNIO** (sábados)

**Encuentro mensual**

**OUTLINE. PENSAMIENTO CRÍTICO**

**11:30-13:30 / Edad: +15 años**

*Dinamiza: Martxel Mariskal*

Inscripción: [www.tabakalera.eu](http://www.tabakalera.eu) o en el punto de información.

📍 Ubik, Salón

"El ser humano postmoderno se mueve en un baile esquizofrénico, si bien a menudo no es consciente de ello, si bien a menudo no quiere ser consciente de ello: ¿Qué es lo real? ¿Dónde está la privacidad? ¿Dónde el poder? ¿Quién define nuestros gustos? ¿Está nuestra identidad en riesgo? ¿Podemos soportar tanta complejidad?... Esquizofrenia y cansancio pero enormes sonrisas. ¡Sálvese quien pueda! STOP".

**14 MAYO** (sábado)

**Presentación**

**DÍA SCRATCH. PRESENTACIÓN DE LOS BIDEOJUEGOS REALIZADOS EN UBIK**

**12:00-14:00 EU + ES**

📍 Ubik, Rincón del videojuego

Ubik se une a las celebraciones por el día del scratch. Presentaremos los videojuegos creados por un grupo de jóvenes en el taller de Ubik en marzo y además, tendremos la oportunidad de jugar con ellos.

**19 MAYO** (jueves)

**Presentación**

**UBIK BISITARIAK. OKELA SORMEN LANTEGIA**

**19:00-20:00 EU**

📍 Ubik

Con la intención de dar visibilidad a proyectos especiales e independientes, tendremos en Ubik presentaciones de proyectos externos. Esta vez invitamos a los integrantes de Okela, laboratorio de creación, que esta realizando un mapeo de artistas en el País Vasco, para presentarnos sus trabajos y proyectos como *Artisten Meeting Pointa* entre otros.

**25 MAYO** (miércoles)

**Encuentro**

**ATLAS. HAPPYENDING STUDIO, DESCUBRIENDO LOS RECURSOS DEL DISEÑO**

**18:30-20:00 ES**

*Invitado: Happyending Studio*

📍 Ubik, Rincón de la autoedición

Papeles, texturas, impresiones, tintas, tipo de encuadernación... todo cuenta a la hora de dar acabado a una publicación. Creando un perfecto equilibrio entre contenido y forma, conseguiremos que nuestra autoedición sea más completa y refleje todas las ideas y objetivos que nos hemos propuesto. Cuando los materiales potencian el mensaje.

**1 JUNIO** (miércoles)

**Presentación**

**LOAD"" HISTORIA DEL VIDEOJUEGO VASCO (1985-2009). PRESENTACIÓN CAPÍTULOS 8 Y 9**

*Invitado: Jose María Martínez Burgos "Hafo"*

**18:30-20:00 ES**

📍 Ubik

El papel de la empresa fue fundamental en la creación de los videojuegos producidos en el País Vasco. Para conocer el trabajo que desarrollaron entre los años 1985-2009 y para hablar de la evolución de las empresas de videojuegos en Euskal Herria tendremos la conferencia del director de Animatu Jose María Martínez Burgos, "Hafo". Conociendo de primera mano el contexto y el desarrollo, presentaremos los contenidos de los capítulos 8 y 9 de *LOAD"" Historia del videojuego vasco (1985-2009)*.

**29 JUNIO** (miércoles)

**Encuentro**

**ATLAS. CONOCIENDO LA COLECCIÓN DE GABRIELA CENDOYA**

**18:30-20:00**

📍 Ubik, Rincón de la autoedición

¿Cual es la motivación que se esconde detrás de una colección? ¿En que momento es uno consciente de que todos esos libros que ha ido adquiriendo empiezan a tomar forma y crean algo mayor? ¿Cómo gestionarlo, ordenarlo, y sobre todo, mostrarlo? Además de poder hablar de estos temas, tendremos el placer de disfrutar de algunas de las autoediciones que componen la colección de Gabriela Cendoya.

**30 JUNIO** (jueves)

**Presentación**

**UBIK BISITARIAK. JON URIARTE. LIBRO EN BRUTO + WHP**

**19:00-20:00**

📍 Ubik

De la mano de Jon Uriarte, fotógrafo y profesor de fotografía tendremos la presentación de las publicaciones *Libro en Bruto* y *WHP*.

*Libro en Bruto* es una obra autoeditada en la que Uriarte reúne los artículos publicados en *En bruto: blog sobre fotografía*. Además de sus palabras se recogen las de otros 32 autores, entre los que podemos destacar Ignasi López, Julián Barón, Olmo González o Manuel Rivas.

*WHP* es el resultado de un trabajo colectivo. En esta publicación se recogen las conversaciones e intercambio de opiniones sobre la fotografía de Jon Uriarte, Alberto Feijóo, Erik von Frankenberg y Carlos Chavarria.

Una sesión interesante para charlar sobre fotografía y autoediciones.



**Salto. Familia eleketak**



# ESPACIO DE CREA- DORES



**20 - 24 JUNIO** (lunes > viernes)

Taller

## PROGRAMA DE COMISARIADO: EL COMISARIADO DE PROYECTOS

**10:00 - 13:00 y 16:00 - 19:00**

Inscripción: [www.tabakalera.eu](http://www.tabakalera.eu), selección por convocatoria

📍 Taller

La relación entre comisaria/o y artista está llena de matices y acepciones. Este primer módulo busca complejizar y matizar estas cuestiones en la teoría y en la práctica, posibilitando una mirada productiva al trabajo que realizan en común los comisarios y artistas. Exploraremos la noción de lo curatorial como una instancia teórica, al mismo tiempo que se entrelaza con la praxis en ejemplos concretos. El módulo incluirá sesiones teóricas, proyección de películas, una visita a alguna exposición y dos sesiones con personas relevantes invitadas a intervenir.

Coordinado por Catalina Lozano, contará con la colaboración de Michele Horrigan y Sean Lynch, artistas y curadores responsables de Askeaton Contemporary Arts en Irlanda.

El Espacio de creadores puso en marcha el año pasado el programa de comisariado, una línea de trabajo dedicada al estudio y reflexión de las prácticas comisariales así como a aquellas materias, que transversal o tangencialmente, establecen contacto con la crítica, la investigación, la producción o la mediación. Este programa está dirigido a personas, de ámbito local, nacional e internacional, que tengan intención de dedicarse profesionalmente a la práctica comisarial.

**25 MAYO** (miércoles)

Conversación

## CONVERSACIÓN ENTRE COMISARIOS

Catalina Lozano, Tamara Díaz Bringas, Sabel Gavaldón, Aimar Arriola  
📍 Taller

*Komisario Berriak* es una iniciativa de DSS2016EU que apoya la formación de nuevos comisarios con un objetivo final de producción de un proyecto comisarial. Tabakalera acogerá el primero de los tres laboratorios y aprovechando la ocasión abriremos al público una conversación entre los comisarios de este programa, Tamara Díaz Bringas, Sabel Gavaldón, y Aimar Arriola, con Catalina Lozano, comisaria independiente, y coordinadora de nuestra primera sesión de programa de comisariado.

## EN RESIDENCIA

Durante los meses de abril y junio tendremos en residencia a los siguientes agentes culturales:

**Pablo la Parra, investigador.**

Fue seleccionado en la convocatoria conjunta de residencia de investigación lanzada por Tabakalera y DSS2016. Su proyecto, *Europa, futuro anterior*, explora las transferencias entre el archivo fílmico militante y las prácticas visuales y artísticas contemporáneas. Durante su estancia, profundizará en la investigación y organizará una serie de actividades para poder visibilizar el proyecto. Más información p.18 (cine).

**Fran Meana, artista.**

La Historia del laboratorio de formas. El objetivo del proyecto es recuperar y reactivar el legado de *El Laboratorio de Formas* de Isaac Díaz Pardo tomando como punto de partida el libro *Discusión* sobre la organización de las Industrias Manufactureras. Publicado en 1960 por Díaz Pardo, el libro analiza la dimensión social y política de su producción artística, y explora las conexiones entre arte y trabajo.

**Harvey Martínez, artista.**

El proyecto *La ciudad dispersa* es parte de *El milagro*, un proyecto multidisciplinar que, en este caso, se plantea como primer trabajo investigar y documentar sobre la huella del Desarrollismo en la ciudad donostiarra, la realización de una publicación/ensayo, y al mismo tiempo, de un conjunto escultórico/instalación de referencia a la huella desarrollista en Gipuzkoa.

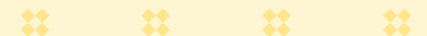

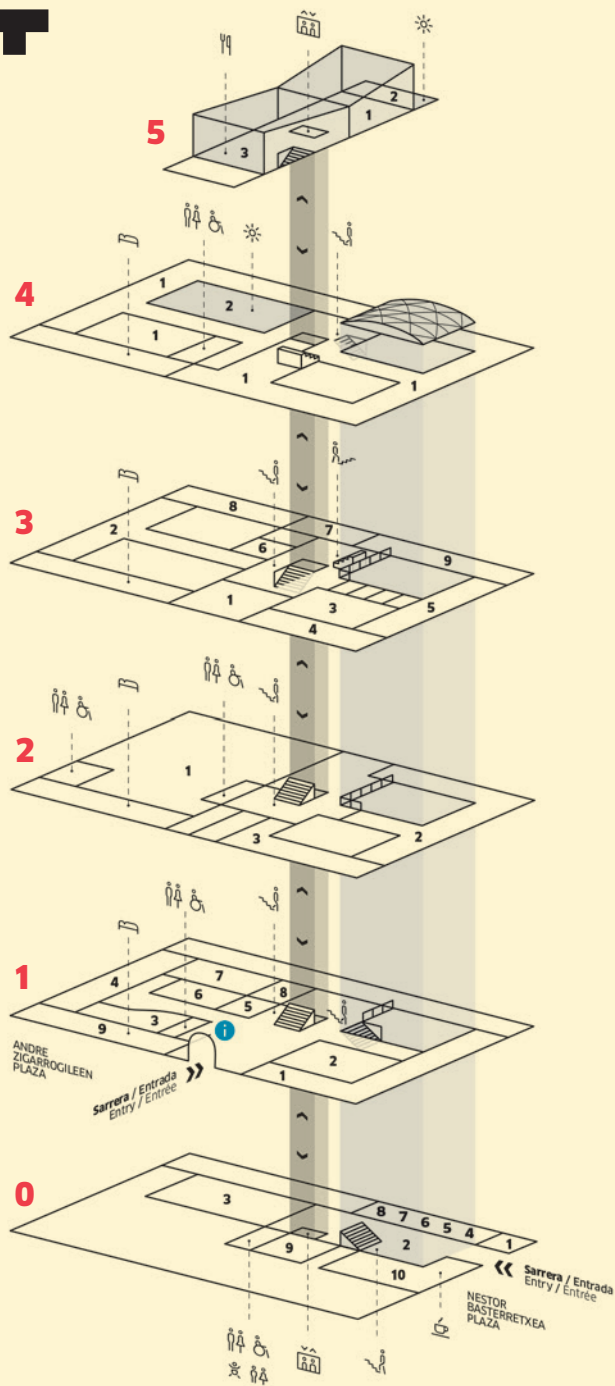

Punto de info



Ascensores



WC



Cambiador



Escaleras



KUPULA Restaurante



TABA



Hotel-Residencia

+info  
[www.tabakalera.eu](http://www.tabakalera.eu)

## PLANTA

0

- 1 BODEGA
- 2 PLAZA
- 3 KUTXA KULTUR ARTEGUEA
- 4 NANA
- 5 LÄNTOKI
- 6 ARTEUPARTE
- 7 NON GALLERY
- 8 EL SEKADERO
- 9 KABIAGUNEA
- 10 TABA

1

- 1 SALA DE EXPOSICIONES DE TABAKALERA
- 2 PATIO
- 3 CINE
- 4 SALA Z
- 5 ESPACIO DE MEDIACIÓN
- 6 KUTXA KULTUR KLUBA
- 7 KUTXA KULTUR ARTEGUEA
- 8 MISCELANEA
- 9 HOTEL-RESIDENCIA  
Próximamente

2

- 1 UBIK  
Biblioteca de creación de Tabakalera
- 2 FESTIVAL DE SAN SEBASTIÁN
- 3 FILMOTECA VASCA

3

- 1 OFICINA DE TABAKALERA
- 2 HIRIKILABS
- 3 TALLER
- 4 PRODUCCIÓN
- 5 ESTUDIOS
- 6 SALA K
- 7 ZINEUSKADI
- 8 INSTITUTO VASCO ETXEPARE
- 9 IMPACT HUB DONOSTIA

4

- 1 KUTXA KULTURGUNEA
- 2 AZOTEA

5

- 1 PRISMA
- 2 TERRAZA
- 3 KUPULA  
Restaurante

Tabakalera es un espacio público de acceso gratuito donde disfrutar de la cultura contemporánea. Opción de adquirir la tarjeta Tabakalera en Ubik.

**TABAKALERA**



**CENTRO  
INTERNACIONAL  
DE CULTURA  
CONTEMPORÁNEA**

---

**Horario del centro.**

De lunes a jueves:  
**08:00 - 22:00**

Viernes:  
**08:00 - 23:00**

Sábado:  
**10:00 - 23:00**

Domingos y festivos:  
**10:00 - 22:00**

**UBIK.**

**Biblioteca de creación.**

**Horario.**

De martes a sábado:  
**10:00 - 14:00, 16:00 - 20:00**

Domingos y festivos:  
**10:00 - 14:00**

**+Info**

info@tabakalera.eu  
943 11 88 55

Andre zigarrogileen plaza 1,  
20012 Donostia / San Sebastián  
Gipuzkoa

**tabakalera.eu**

---



Gipuzkoako Foru Aldundia



Donostiako Udala  
Ayuntamiento de San Sebastián



DSS2016.EU