

TABAKALERA



PROGRAMA EU



APIRILAZA MAIATZA EKAINA

2016

Donostia / San Sebastián

tabakalera.eu

TABAKALERA



KULTURA
GARAIKIDEAREN
NAZIOARTEKO
ZENTROA

APIRILA MAIATZA EKAINA



Azala

THE DAY AFTER, Maryam Jafri



AURKIBIDEA

04. ERAKUSKETAK

14. ZINEA

22. PROGRAMA
PUBLIKOAK

30. HIRIKILABS

38. HEZKUNTZA

44. UBIK

52. SORTZAILEEN
GUNEA

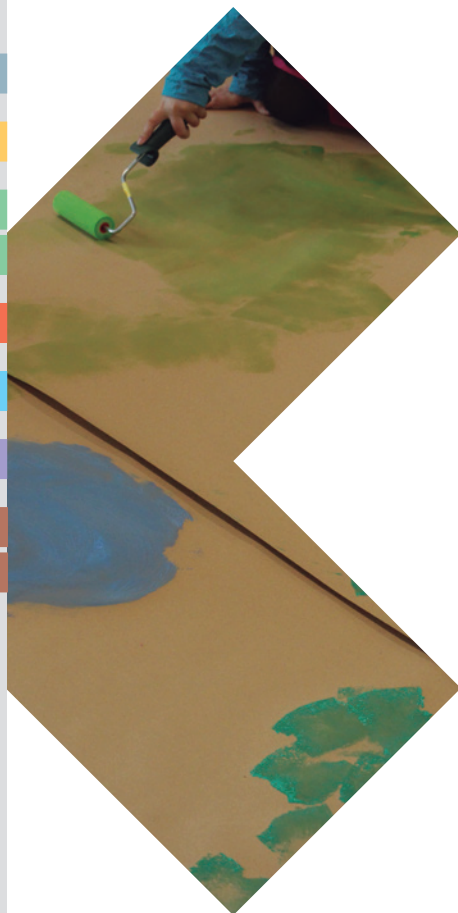

SARRERA

Apirilaren 15ean inauguratuko diren bi erakusketekin emango diogu hasiera hiruhilekoari: Maryam Jafriren *Anarchivo SIDA* eta The Day After. Lehena Equipo re-k kultur ekoizpenaren eta hiesaren politiken inguruan egindako ikerketa baten emaitza da, eta hezkuntza programa berezi batek gaian sakontzen lagunduko digu. Bigarrena artxibo kontzeptuaren inguruko da, eta Jafriren *Independence Day* lana du abiapuntu, Afrikako eta Asiako kolonien independentzia egunetako argazki bilduma bat; horrek artxiboaren eta gure iragan kolonialaren gainean gogoeta egiteko aukera emango digu, eta gogoeta hedatu egingo da *Bizigarriak*, *kolonialismoa eta bidegurutzeak Ekuatore Ginearen eta Euskal Herriaren artean* jardunaldietan, *Bizigarria: zirkulazioa eta euforia* proiektuaren baitan. Beste topaketa sorta baten bitartez ere sakonduko dugu proiektuan, haien artean *Kafe Konplot* eta *Kearen politikak*.

Zine alorrean, Charles Burnett, Teresa Villaverde eta Martin Rejtmanengan jarriko dira fokuak,

eta denen presentzia izango dugu uneren batean. Laborategiekin jarraituko dugu, oraingoan Clermont-Ferranden saritutako ONLSD kolektiboarekin, Crater-Lab kolektiboarekin eta Rejtmanekin berarekin ere.

Hirikilabsek arreta berezia jarriko dio soinuari eta elektronikarekin duen erlazioari, informazioa eskuratzeari eta datuen neutraltasunari; proiektu irekien bosgarren deialdia ere egingo da.

Familiarekin gozatzeko, *JoLab*ekin eta *Kamaleoiak gara!* sorta osoarekin jarraituko dugu, Maria Jerez bezalako gonbidatuekin. Apirilean *Kamaleoiak gara!*ren goizeko emankizun bertsioa estreinatuko dugu.

Ubiken irekierarekin, proiektuaren kultur edukietara hurbiltzeko zerbitzu jarraitu bat ere eskaintzen dugu, eta zenbait sorkuntza tresna probatzeko aukera, edukietan sartzen lagunduko diguten programez gain.

Asko dago egiteko eta gozatzeko. Eta dena kontatzeko astirik ez dugu izan.

ERAKUS- KETAK



Argitaipena : Nunca me imaginé... (Detalle portada). Concepción, Chile: CEPSS, 1995. Kortesia: Cristian Rodriguez

ANARCHIVO SIDA
15/04/2016 > 26/06/2016

Erakusketa aretoaren ordutegia:
Asteartetik ostegunera: 12:00 - 20:00
Ostirala: 12:00 - 21:00
Larunbata: 10:00 - 21:00
Igandeak eta jaiegunak: 10:00 - 20:00



2016/01/15 > 2016/04/03

Erakusketa

ARENZANA IMAZ INTXAUSTI MONTÓN PERAL

Komisarioak: Beatriz Herráez, Peio Aguirre / Artistak: Miren Arenzana, Iñaki Imaz, Gema Intxausti, Idoia Montón, Alberto Peral
 Erakusketa aretoa

Talde erakusketa honek euskal testuinguruari lotutako laurogeitamarreko hamarkadan bere karrera hasi zuten bost artisten ibilbideak biltzen ditu: Miren Arenzan, Iñaki Imaz, Gema Intxausti, Idoia Montón eta Alberto Peral. Erakusketan parte hartzen duten artistak pintura eta eskultura lantzeagatik bereizten dira, baina beste praktika batzuetara irekitzen dituzte artelanak: idazkera, argazkia, bideoa edo diseinura hain zuzen. Artista bakoitzaren berezitasun estetikoak bada nahikoa arrazoi euskal panorama artistikoan pasatu denaren erradiografia bat egiteko.

APIRILAK 1 (ostirala)

Bisita

BISITA SOLASALDIAK

18:00-19:00 ES / 19:00-20:00 EU

Izen-ematea: www.tabakalera.eu edo informazio puntuan.

Erakusketa aretoa

Bisita honetan, erakusketaren edukiak ezagutzeko askotariko eztabaidak eta ibilbideak proposatzen ditugu.

APIRILAK 2 (larunbata)

Aurkezpena

KATALOGOAREN AURKEZPENA

Komisario eta artisten parte-hartzearekin.

11:00

Erakusketa aretoa

2016/04/15 > 2016/06/26

Erakusketa

THE DAY AFTER MARYAM JAFRI ARTISTAREN ERAKUSKETA ETA IKERKETA PROPOSAMENA

Kontzeptualizazioa: Bétonsalon
 Ekoizpena: Tabakalera, Bétonsalon (Paris), Blackwood Gallery (Mississauga, Kanada)
 Elkarlana: Arte Ederren fakultatea (UPV/EHU)

Erakusketa aretoa

Tabakalerak *The Day After* erakusketa aurkezten du. Erakusketa honetan Maryam Jafri artistak iraganean europar koloniak izan diren Afrika eta Asiako herrialdeen independentzia aldarrikatze egunak deskribatzen dituzten zenbait artxibo fotografiko ikertzen ditu. Deskolonizazio prozesuek eta haien inguruan sortutako diskurtsoek osatzen dute proiektu honen muina. Arreta berezia jarri irudi fotografikoari eta bere zirkulazioari, baita haren irakurketari ere, Maryam Jafri zenbait faktorek eta protagonistak parte hartzen duten historiaren irakurketa desberdinak proposatzen ditu.

The Day After. Maryam Jafriren erakusketa Parisen kokatutako Bétonsalon arte eta ikerketa zentroaren eta Tabakaleraren arteko koprodukzioa da, Danish Art-en elkarlanarekin.

LOTUTAKO EKINTZAK

APIRILAK 15 (ostirala)

ERAKUSKETAREN INAUGURAZIOA

19:00

Erakusketa aretoa

APIRILAK 16 (larunbata)

GOSARIA ARTISTAREKIN

Maryam Jafri eta Elvira Dyangani Ose
 11:00

Erakusketa aretoa, kontsulta gunea

Maryam Jafri artistaren eta Elvira Dyangani Oseren arteko solasaldia. Artistak eta komisarioak, lehenago ere beste proiektu batzuetan elkarrekin lan egindakoak, erakusketaren inguruan mintzatuko dira.

MAIATZAK 5 eta 6

Lantegia eta mahai ingurua

ESPAINIA KOLONIALAREN IRUDIA ETA OROIMENA

Ines Plasenciaren proposamen bat
 Gonbidatuak: Francesca Bayre, Suset Sanchez eta Carlos Ndungmandum

«Artxibo koloniala» esan zaionaren zenbait alderdik osatzen dute jarduera sorta honen ildoak, batez ere ikusizko materialari dagokionez, bai zinema, bai argazkigintza. Honako hauek dira alderdi horiek: oroimen koloniala eta artxibo-materiala; materialaren kudeaketa eta narrazioa artxibo digitaletan; eta artxibo-materialaren «biritza soziala» eta etorkizuna.

MAIATZAK 5 (osteguna)

Lantegia

ARTXIBOKO INDARKERIAK. LANTEGIA ARGAZKI KOLONIALEEN ARTXIBOEN INGURUAN

Ines Plasenciak emana

10:00-14:00

Izen-ematea: www.tabakalera.eu edo informazio gunean

Erakusketa aretoa

MAIATZAK 6 (ostirala)

Proiektzioak eta mahai ingurua

ESPAINIA KOLONIALA. MANUEL HERNANDEZ SANJUANEREN GINEA EKUATORIALI BURUZ EGINDAKO DOKUMENTALAK

17:00-20:00

Erakusketa aretoa

Film labur sorta baten proiektzioa eta mahai ingurua Francesca Bayre (antropologoa), Suset Sanchez (kritikaria eta erakusketa komisarioa) eta Carlos Ndungmandum (argazkilaria) parte-hartzaile direla, Ines Plasenciak moderatua.

MAIATZAK 19 eta 20

Mintegia

UKITZEAREN GAILUAK: KOMISARIOTZA ALORREKO IKERKETA BAT ESPANIAR SUBIRANOTASUNEN AFRIKAKO LURREN INGURUAN

Leire Vergararen proposamena

Mintegi honen helburua *Ukitzearen gailuak: komisariotza alorreko irudimena muga hedatuaren garaian* proiektuaren sarrera izatea da. Proiektu hura 2015ean ekoitzi

zen, Trankat Résidence d'artistes en médina de Tétouan-ekin elkarlanean, eta Goldsmiths College University of Londoneko *Visual Cultures* saileko *Curatorial/Knowledge* programaren barruan Leire Vergarak egindako doktore alorreko ikerketaren parte bat da. Komisario-praktikaren eta ikerketa akademikoaren artean gertatzen den gurutzaketa aztertzen du lantegi honek, eta zenbait gonbidatu hartuko ditu, denak ikerketa honen garapeneko une desberdinetan inplikatuak, aipatu prozesutik harago sortzen diren bazter guneen berri emango dutenak.

Gonbidatuak: Younes Rahmoun (Tetuan), Mohamed Larbi Rahhali (Tetuan), Marion Cruza Le Bihan (Bilbo), Xabier Salaberria (Donostia) eta Irit Rogoff (Londres).

MAIATZAK 19 (osteguna)
IRIT ROGOFFEN HITZALDIA
19:00
📍 Z aretoa

MAIATZAK 20 (ostirala)
INSTALACIÓN EFÍMERA DE MOHAMED LARBI RAHHALI
19:00 - 21:00
📍 Lantegia

19:00 **Younès Rahmoun**
19:30 **Xabier Salaberria**
20:00 **Marion Cruza Le Bihan**

EKAINAK 4 (larunbata)
Deialdi publikoa + Ikustaldia
FILIPINAK. GURE FAMILIAREN ARGAZKI ALBUMAK
12:00
📍 Z aretoa

Erakusketa aretoan Filipinei eskainitako aztertze kasuari dagokionez, egun Filipinekin harremana duten edo izan duten pertsonak gonbidatuta daude beren famili argazki albumekin etortzera familia alorreko esperientziak eta bizipenak partekatuz, mikro-historiak izanagatik ere, Historia osatzen dutelako.

HEZKUNTZA PROGRAMA

APIRILAK 29; MAIATZAK 13 (ILSE zerbitzua), 27; EKAINAK 10, 24 (ostiralak)

Bisita
BISITA SOLASALDIAK
18:00-19:00 ES / 19:00-20:00 EU
Izen-ematea: www.tabakalera.eu edo informazio puntuan.
📍 Erakusketa aretoa

Bisita honetan, erakusketaren edukiak ezagutzeko askotariko eztabaidak eta ibilbideak proposatzen ditugu.

APIRILAK 27 (asteazkena)
Bisita
BISITA ESPERIMENTALA
18:30
Izen-ematea: www.tabakalera.eu edo informazio puntuan.
📍 Erakusketa aretoa

Bestelako interpretazioei atea irekitzeko asmoz, bisitok erakusketei begirada esperimental ezberdinak emateko aukera eskaintzen digute.

EKAINAK 8 (asteazkena)
Bisita
BISITA ESPERIMENTALA
18:30
Jeanne-Rolande Dacogna Minkette
Izen-ematea: www.tabakalera.eu edo informazio puntuan.
📍 Erakusketa aretoa

Jeanne Rolande Dacogna. Ikerlaria eta aktibista feminista, senegaldarra eta donostiarra. Erakusketaren edukiak prozesu migratzaileei gerturatzeko erakusketarekin elkarriketa bat proposatuko du.

2016/04/15 > 2016/06/26
Erakusketa
ANARCHIVO SIDA
Komisarioak: Equipo re (Aimar Arriola, Nancy Garín eta Linda Valdés)
Diseinua: Carme Noguiera
Parte hartzaileak:
ACT UP (Barcelona & Latino Caucus NY), Águeda Bañón, Miguel Benlloch, CEPSS Centro de Educación y Prevención en Salud Social y SIDA - Chile, Francisco Copello, Diego del Pozo Barriuso, Santiago Echeverry, EHGAM - Euskal Herriko Gay-Les Askapen Mugimendua, Pepe Espaliú, Rafael França, Antonio Gagliano, Iñaki Garmendia, La Radical Gai, Las Pekinesas, Las Yeguas del Apocalipsis (Archivo Web D21), LSD, Nicolás Malevé, Pepe Miralles, Guillermo Moscoso, MUMS Movimiento por la Diversidad Sexual - Chile, José Osorio, Daniel Palma, Miguel Parra Urrutia, Andrés Senra, The Carrying Society, TV SIDA.

Anarchivo sida erakusketa Equipo re taldearen ikerketa eta ekoizpen prozesu baten emaitza da. Europako hegoaldean eta Latino Amerikan izandako hies krisialdiaren inguruko kultur ekoizpena hartzen du abiapuntu. *Natura / kultura* artikulazio klasikoa aztertzen du erakusketak hiru auziren laguntzaz: gizakia animaliarengandik bereizteko joera historikoa; heriotzaren kultur dimentsioa; eta osasuna, gorputz batzuk normaltzat eta beste batzuk gaixotzat jotzeko konbentzioa bezala ulertua. Horrela bada, laurogeiko hamarkadako erdialdetik hasi eta orain arteko materialak, lehenago inoiz elkartu gabekoak, aurkezten dira.

Anarchivo sida erakusketa Equipo re taldeak zuzendutako ikerketa eta ekoizpen prozesua da, erakusketa formatuan eta jarduera programa batekin aurkeztua, DSS2016EUk eta Tabakalera elkarrekin ekoiztua.

LOTUTAKO EKINTZAK

APIRILAK 15 (ostirala)
KOMISARIOEKIN SOLASALDIA
17:00 - 18:00
Sarrera libre aforoa bete arte
📍 Z aretoa

APIRILAK 15 (ostirala)
INAUGURAZIOA
19:00
📍 Erakusketa aretoa

MARTXOA > EKAINA

Lantegia

IZENEN TAILERRA

Ordutegia eta tokia taldeekin zehaztuko da. Nori zuzendua: elkarteak, kolektibo sozialak eta eskola taldeak.

Izendatu eta izendatua izatea izaera politikoa duen auzia da. GIB/HIESAren politiken testuinguruak “afektatua”, “eramailea”, “gaixoa”, “kutsatua” bezalako deitzaileak gorputz batzuen eta beste batzuen arteko mugak eta abantailak adierazten ditu. *Izenen tailerrak* alor honetan egiten du lan eta berrikusketa eta protesta proposamen bezala planteatzen da. Lantegi honen emaitzak Josune Urrutia ilustratzaileak jasoko ditu mapa batean.

APIRILA > EKAINA

Aurkezpenen programa

OSASUNA/JAKINTZA/BOTEREA

Jakintza medikalean arakatzeko beharra funtsezkoa izan zen GIBen diagnostiko goiztiarra izan zuten pertsonentzat. Hiesaren inguruko lehen aktibismoak ekarri zuen osasunaren, jakintzaren eta boterearen arteko harremanen aldaketa da gorputzaren kudeaketa politikoaren inguruko jakintza praktikozko molde desberdinen arteko truke-sare bat aktibatzea bilatzen duen jarduera horren abiapuntua. Bost jardunalditan gauzatuko da jarduera, eta haietan solastu eta eztabaidatu egingo da zenbait gairen inguruan, hala nola, GIB/hiesa, ekologia

eta elikadura, aniztasun funtzionala, sistema juridikoa eta migrazioa. Programaren tokio koordinatzailea: Josebe Iturrioz.

Apirilak 16. GIB/HIESA. Gonbidatuak: Christian Rodriguez eta Harribeltza elkarteak

17:00 ♻️ Lantegia.

Maiatzak 7. Ingurugiroa / Elikadura.

Edurne Epelde eta Consuelo Infante. 14:30 ♻️ Lantegia.

Maiatzak 27. Aniztasun funtzionala eta gorputz ez-aratuak, Las Raras eta Urko (Post Op).

17:00 ♻️ Lantegia.

Ekainak 11. Zuzenbide-sistema, Hibiari Arbide eta Juana Balmaseda.

17:00 ♻️ Lantegia.

Ekainak 25. Gorputzen mugikortasuna / Inmigrazioa / Mugen kudeaketa, Brais Varela

Salvamento Marítimo Humanitario, Nadia Jabr.

17:00 ♻️ Garoa

MAIATZAK 28 (larunbata)

ENTZUTEAREN PROTOKOLOAK: TRUE IN MY BODY

Miren Jaio, Jesús Jeletón, Héctor Rey, Susana Talayero, Maia Villot

10:00 - 14:00 y 16:00 - 19:00

Sarrera librea aforoa bete arte.

♻️ Erakusketa aretoa

Equipo re-k Jesus Jeletón gonbidatu zuenean *Anarchivo sida*-n interbentzio bat sortzeko «entzuketako protokoloak» ideiatik abiatuta, berak dei egin zien Miren Jaio, Hector Rey, Susana Talayero eta Maia Villoti erakusketaren «pasibazio» sorta bat egin zezaten gorputzetik eta entzuketaren ahalmen politikitik.

MAIATZA > EKAINA

Performance programa

GORPUTZAK ARRAKALAN

Performance programa honek gorputza esploratzen du «diskurtsoaren eta materialtasunaren arteko arrakalatik» (Peggy Phelan), zenbait estrategiatik abiatuta, hala nola gorputz esplizitua, aberetasuna erresistentzia gisa hartua, edo ukimenera jotzea.

Maiatzak 7: Miguel Benlloch,

Dererumnatura: quien canta su mal espanta.

18:00 ♻️ Erakusketa aretoa.

Ekainak 10: Aimar Perez-Gali, *The Touching Community.*

19:00 ♻️ Z aretoa.

Ekainak 24 junio: Quimera Rosa, S.I. *performance duracional one by one.*

19:00 ♻️ Erakusketa aretoa.

HEZKUNTZA PROGRAMA

APIRILAK 26; MAIATZAK 10;

EKAINAK 14 (astarteak)

Lantegia

TESTU-INGURUAN

18:00-20:30 EU+ES

Izen-ematea: www.tabakalera.eu edo informazio puntuan.

Testu-inguruan Tabakalerako erakusketekin batera funtzionatzen duen ikerketa taldea da. Hilero elkartzen gara erakusketen edukietan sakondu eta bestelako ideia eta eztabaidak aktibatzeko

helburuarekin. Testuak, filmak edo erakusketetako pieza zehatzak aztertuko ditugu arte garaikidearekin lotutako gaien gainean gure buruak trebatzeko.

MAIATZAK 18 (asteazkena)

Bisita

BISITA ESPERIMENTALA

Gonbidatua zehazteko

18:30

Izen-ematea: www.tabakalera.eu o en el punto de información.

♻️ Erakusketa aretoa

Erakusketak interpretazio berrietara irekitzeko helburuarekin, bisitok erakusketetara begirada esperimentalak eskeintzen dituzte.

EKAINAK 22 (asteazkena)

Bisita

BISITA ESPERIMENTALA

18:30

Izen-ematea: www.tabakalera.eu o en el punto de información.

♻️ Erakusketa aretoa

Hezkuntza arloak, hizkuntza eta bere erabiliera performatibotik erakusketara hurbiltzera proposatuko digu.



2016

Erakusketa

MAÑANA GOODBYE. ELKARREKIN LAN EGITEN DUEN EMAKUME TALDEA

7, 8, 9. Kapituluak
Kordinazioa: Marión Cruza,
Pablo Marte
📍 Sotoa

Garai bateko tabako fabrika, produkzio moduen aldaketak bultzatuta, gaur egungo Kultura Garaikidearen Nazioarteko Zentroaren bilakaera ikertzen duen 12 kapituloko seriea da. Bere baitan, bi galdera garrantzitsu: lanari dagokionean, zer behar dugu iraganetik? Eta, nola eta nondik hitz egin memoriaren inguruan? Tabakalera galdera hau eta beste hainbaten ikur da, eta eraikineko espazio txiki bat, Sotoa, bideratu du proiektu hau hartzeko. Bertan, ikus-entzunezko instalazio moduan erakusten da seriea. Hilero kapitulu bat gehituzten da, bere irekieratik hasi, irailaren 11an, eta 2016ko irailararte. Proiektua ekintza publiko programa batekin osatzen da.

LOTUTAKO EKINTZAK

LANTEGITIK ATERA ETA GERO

Lantegitik atera eta gero jarduera-programa bat da, eta bere helburua da Cruza Marteren *Mañana Goodbye* proiektuaren bidelagun izatea, 2016an, Tabakalerako Sotoan. 1895ean zine-historiari hasiera eman zioten bi filmeen planoz kanpoko eszenak ditugu abiapuntu: Trena geltokira iristen eta Langileak Lyongo Lumière lantokitik ateratzen, Louis Lumière-k sortuak biak. Programaren barruan lau topaketa egingo dira. Lantegitik atera eta geroko balizko eszena batetik abiatuko dira denak. Topaketa guztietan ikusiko ditugu filmak. Era berean, tarte batez ez ditugu filmak ikusiko, arreta emateko modurik onena delakoan. *Lantegitik atera eta gero* proiektuaren helburua da hainbat gairen inguruan hitz egitea, hala nola zinea eta lana, lana eta generoa, bizipenak eta memoria, banakako subjektua eta subjektu kolektiboa, emankorra eta ez-emankorra.

APIRILAK 7 (osteguna)

Solasaldia

LANTEGITIK ATERA ETA GERO 2

Miren Jaio: Otzarutxu bat, otzarutxu bi

19:00

📍 Sotoa

"Langileak lantegitik ateratzen dira. Batzuk korrika doaz azokara, itxi aurretik. Beste batzuk umeen bila doaz, etxera bidean. Guztiak ere badoaz norabait, presaka. Badirudi lana ez dela sekula amaitzen".

Instalazioa

MEETING OF THE PROJECT ROOM

2016/01/23 > 2016/05/15

URSUS<—> TABAKALERA

Artista: *Jasmina Wójcik*

2016/05/27 > 2016/09/04

Artista: *Michał Frydrych*

Astelehenetik igandera: 10:00-20:00

📍 2.solairuko hall-ean

Bi instalazio hauek Magda Kardasz-ek komisariatutako *Meeting of The Project Room* ekimenaren barne kokatzen dira. Bertan, komisarioarekin aurretik Zacheta National Gallery of Art, Varsovian, lan egin duten hiru sortzaile poloniar gazteen obra aurkezten da. Horien obra aurkezteko hiru erakusketa bereizi egingo dira 2016an zehar. Artista gonbidatuek, hots, Jaśmina Wójcikek, Michał Frydrychek eta Natalia Bażowska, sormen-ikuspegi ezberdinak erakusten dituzte. Tabakalerako bereziki egindako lanaren emaitzak aurkeztuko dituzte.

Proiektu hau Tabakalerako ekoiztua izan da Madrilgo Poloniar Institutoaren elkarlanarekin.

APIRILA

Instalazioa

HORMA: ONLSD

Astelehenetik igandera: 10:00-20:00

📍 1. solairuko pasilloan.

Eden's Edge/ Hiru film labor Kaliforniako basamortuaz

"*Eden's Edge* potreta filmiko bat da, hiru zatitan banatua, Hollywoodeko ikonorik ziur aski nabarmenenaren inguruan bertan bizi den jendearen ikuspuntutik. Hasieratik zuzendaritza izugarri soil batek markatua, eszena minimalistak ikusten ditugu goitik begiratuta, zehaztasun handiz ordenatuak basamortuko hondar grisén gainean, aldi gehienetan oso osagarri gutxierekin. Testuinguru horretan, biztanleak, ozta-ozta intsektuen tamainakoak, eremutarren, pertsona bohemioren eta bestelako jende xeblearen artean mugitzen dira. Denak erretiratu dira basamortura gero eta jasangaitzagoa den gizarte baten ertzetan beren bizitzak berrasmatzera. Gutxitan marratu dira halako zorroztasunaz idilikotasunaren mugak; gutxitan kokatu dira halako zehaztasunaz inkonformistentzako geratzen diren bakartegiak". Christian Höller.

ZINEA



Dos disparos
Martin Rejtman

Sarrerak:

- www.tabakalera.eu
- Informazio puntuan
- Leihatilan emanaldia baino 30' lehenago
- Prezioa: 3,50€



APIRILA

FOKUAK: CHARLES BURNETT

Play-Doc Film Dokumentaleko Nazioarteko Zinemaldiarekin elkarlanean.

«Uste dut irmoki esan daitekeela Charles Burnett lurralde honek inoiz izan duen zuzendari afroamerikar talentudunen eta garrantzitsuena dela. Baina oso litekeena da inoiz hartaz entzun ez izana...» Jonathan Rosenbaum, estatubatuar zinema kritikaria.

Watts zen, eta izaten jarraitzen du, Los Angeleseko auzo gogor horietako bat, zeinean elkarrekin bizi baitira bandak eta gutxiengo etnikoetako komunitateak, poliziarekin oreka hauskor batean. Burnett (Vicksburg, Mississippi, 1944) 1947an iritsi zen Wattsera; beraz, haurtzaroko eta gaztaroko oroipen guztiak auzoari lotuak dira, eta gerora haren filmetarako material bihurtu ziren. Kaliforniako Unibertsitatean, zinema eta etno-komunikazio sailean, Burnett hasi zen bere iruditeriari forma ematen, eta, beste zenbait zuzendarirekin batera, L.A. Rebellion sortu zuen, komunitate txiroenei hitza emateko gune kreatibo eta politikoa bera. Burnett zuzendari neorealizatzaletzat jotzen da: errealitate zuzen eta gordin bat deskribatzen du bere filmetan, baina betiere lirismoa, estetika eta bilaketa humanista bat alboratu gabe. «Errealitatera hurbildu eta ezkututzen duena erakutsi» ildoko bere metodoaren bidez, Burnett beti izan da zuzendari politiko bat, eta haren filmografiari egingo diogun errepasoan haren pentsamendua eta lan emblematikoenak ezagutzeko parada izango dugu.

Haren filmetan jarritako fokua eta egilearen bisitaren osagarri izango dira egile afroamerikarrari eskainitako mundu alorreko lehen monografiaren (*Charles Burnett, full of anger but without hate*) ko-edizioa (Play-Doc Film Dokumentaleko Nazioarteko Zinemaldiarekin batera) eta aurkezpena.

Charles Burnetten eta argitalpenaren koordinatzaile Victor Pazen presentzia izango dugu.

APIRILAK 15 (ostirala)

Killer of Sheep, EAEB, 1977, 80' 21:00 ♀ Zinema

APIRILAK 22 (ostirala)

My Brother's Wedding, AEB/Alemania, 1983, 81' **Aurkezpena eta Charles Burnett zuzendariaren eta haren lanaren inguruko liburuaren egile Victor Pazen arteko solasaldia.** 21:00 ♀ Zinema

APIRILAK 30 (larunbata)

When it rains, To sleep with anger, 1990, AEB, 102' 19:00 ♀ Zinema

MAIATZA

FOKUAK: TERESA VILLAVERDE ZIKLOAK: OHPORTUGAL!

Foku honi zentzua ematen dion galdera oso argia da: zergatik ez ditugu ezagutzen Teresa Villaverderen filmak? Lisboako zuzendari hau (1966) presente egon da bere bost film luzeekin zinemaldien nazioarteko zirkuituan, Pedro Costarekin batera ordezkatzeko du portugaldar zinemaren hirugarren belaunaldia delakoa, baina erabat ezezaguna da gure zinema aretoetan. Horrenbestez, bada garaia Teresa

Villaverderi eskaintzeko gure pantaila eta OhPortugal! zikloaren hilabetea: haren film luzeetako hiru proiektatuko ditugu, eta zuzendaria gonbidatu dugu portugaldar zinemako klasiko bat programatu dezan.

MAIATZAK 6 (ostirala)

Teresa Villaverde 1 21:00 ♀ Zinema

MAIATZAK 13 (ostirala)

Teresa Villaverde 2 21:00 ♀ Zinema

MAIATZAK 20 (ostirala)

Teresa Villaverde 3 21:00 ♀ Zinema

MAIATZAK 27 (ostirala)

Teresa Villaverdek portugaldar zinemaren historiako film bat aukeratuko du. 21:00 ♀ Zinema

EKAINA

FOKUAK: MARTIN REJTMAN

«Begiratzea da nire lana, entzutea, eta, horretan oinarrituta, idaztea edo filmatzea. Lan asko egiten dut behaketarekin, gertatzen zaizkidan, kontaktzen dizkidan edo ikusten ditudan gauzekin. Hori guztia era bitxiren batean prozesatzen dut, eta ipuinak edo gidoiak bilakatzen dira. Eta idazten edo zer filmatuko dudan erabakitzen hasi baino lehen, lurraldea aztertzen dut». Martin Rejtman.

Argentinan idazle, gidoigile eta film zuzendaria (Buenos Aires, 1961), zaletasun handia izan diezaiokezun zuzendari horietako bat da. Gu ere oso zaleak gara: haren filmenak eta haren pertsonaiarenak, haren komedia arraroenak, Buenos Aires filmatzeko haren moduarenak, haren protagonistek pasiera egin, dantzatu, musika entzun

eta lasterka egiteko duten moduarenak, haren erretratuenak, haren erritmo «bereziarenak» (ez oso azkarra, ezta oso mantsoa ere), haren lanen izenburuenak, idazketa, zinema eta bere estiloa konbinatzeko modu horrenak, haren argumentuen egunerokotasun eta txikitasunarenak, haren filmak ondoren hazteko duten moduarenak, eta, azken batean, zinema eta literatura egiteko haren moduarenak. Hauxe da Rejtman lurraldea: haren lanaren atzera begirakoa, zinema eta idazketa lantegia eta gutun zuri bat.

EKAINAK 3 (ostirala)

Doli vuelve a casa, Martin Rejtman, Argentina, 1986, 30' **Rapado**, Martin Rejtman, Argentina, 1992, 75' 20:00 ♀ Zinema

EKAINAK 10 (ostirala)

Silvia Prieto, Martin Rejtman, Argentina, 1999, 92' 20:00 ♀ Zinema

EKAINAK 11 (larunbata)

Los guantes mágicos, Martin Rejtman, Argentina, 2003, 90' 21:00 ♀ Zinema

EKAINAK 17 (ostirala)

Dos disparos, Martin Rejtman, Argentina, 2014, 105' 20:00 ♀ Zinema **Aurkezpena eta zuzendariarekin solasaldia.**

EKAINAK 18 (larunbata)

Entrenamiento elemental para actores, Martin Rejtman eta Federico León, Argentina, 2009, 52' 19:00 ♀ Zinema

Copacabana, Martin Rejtman, Argentina, 2006, 56' 21:00 ♀ Zinema

EKAINAK 24 (ostirala)
Gutun zuria Martin Rejtmani.
20:00 ♡ Zinema

OHPORTUGAL!

Hilabetean behin zinemagile garaikide bat gonbidatzen dugu bere obra aurkez dezan eta bere lanean erreferente izan den eta Portugalekin lotura duen pelikula bat aukera dezan.

APIRILAK 1 (ostirala)
Ceci n'est pas Gabriel Abrantes: haren film laburren aukera. 87'
20:00 ♡ Zinema

Aurkezpena eta zuzendariarekin solasaldia.

Taprobana, Gabriel Abrantes, Portugal, 2014, 23'
Ennuï Ennuï, Gabriel Abrantes, Frantzia, 2013, 34'
A History of mutual respect, Gabriel Abrantes y Daniel Schmith, Portugal, 2010, 23'
Olympia I, Gabriel Abrantes, Portugal, 2008, 3'
Olympia II, Gabriel Abrantes, Portugal, 2008, 4'

APIRILAK 29 (ostirala)
Gabriel Abrantesek aukeratutako film bat.
Tras os Montes, Antonio Reis eta Margarida Cordeiro, Portugal, 1976, 111'
20:00 ♡ Zinema

Maiatza: Teresa Villaverde + info: zuzendariari eskainitako fokuan
Ekaina: Ciclo OhPortugal! (autorea konfirmatzeko)

EUROPA, GEROALDI BURUTUA

Programa honen komisarioa Pablo La Parra da, Tabakalerak eta DSS2016EU Fundazioak elkarrekin sortu duten ikerketa-egonaldiaren baitan. *Europa, geroaldi burutua* proiektuak film artxibo militantearen eta gaur egungo ikusizko eta arte praktiken arteko transferentziak esploratzen ditu.

MAIATZAK 21 (larunbata)
Nightcleaners, Berwick Street Collective, 1975, Erresuma Batua, 90'
19:00 ♡ Zinema

Elena Oroz irakasle eta programatzailearen aurkezpena.

EKAINAK 4 (larunbata)
À bientôt j'espère, Chris Marker eta Mario Marret, 1967-1968, Frantzia, 45'
La charnière (audioa soilik), Antoine Bonfanti eta Pol Cebe, 1969, 13'
On ira à Neully Inch'Allah, Anna Salzberg eta Mehdi Ahoudig, 2015.
19:00 ♡ Zinema

Amador Fernandez-Savater eta David Cortesen aurkezpena.

ARO ATOMIKOA

Haurtzaro, nerabezaro eta gazte imajinarioa islatzen duten zinearen zikloarekin jarraituko dugu. Programa honetan, gaur egun zinemaldietan dauden filmak, filma klasikoaren berrikusketa eta *ZOOM Bideo laborategia* taldeko gazteek aukeratutako eta aurkeztutako filmak batzen ditugu. ZOOM taldea Tabakalerako hezkuntza arloaren eta Usandizagako Instituoaren artean aktibatutako taldea da.

APIRILAK 3 (igandea)
Next, Elia Urquiza, AEB/Espainia, 72'
18:00 ♡ Zinema
Solasaldia (Skype) zuzendariarekin.

APIRILAK 10 (igandea)
La clase (Entre les murs), Lauren Cantet, Frantzia, 2008, 128'
18:00 ♡ Zinema

APIRILAK 17 (igandea)
Mes petites amouuses,, Jean Eustache, Frantzia, 1974, 123'
18:00 ♡ Zinema

APIRILAK 24 (igandea)
ZOOM jardunaldia
18:00 ♡ Zinema

MAIATZAK 1 (igandea)
Pather Panchali (Bideko kantua), Satyajit Ray, India, 1955, 115'
18:00 ♡ Zinema

MAIATZAK 8 (igandea)
Apajarito (Gaindiezina), Satyajit Ray, India, 1956, 105'
18:00 ♡ Zinema

MAIATZAK 15 (igandea)
Apur Sansar (Apuren mundua), Satyajit Ray, India, 1959, 117'
18:00 ♡ Zinema

MAIATZAK 22 (igandea)
Paperboys, Mike Mills, AEB, 2001, 41'
Amarillo by morning, Spike Jonze, AEB, 1998, 29'
18:00 ♡ Zinema

MAIATZAK 29 (igandea)
ZOOM jardunaldia
18:00 ♡ Zinema

EKAINAK 5 (igandea) ♦♦♦
Poto y Cabengo, Jean Pierre Morin, AEB, 1980, 73'
18:00 ♡ Zinema

EKAINAK 12 (igandea) ♦♦♦
Bienvenue a F.L., Genevieve Dulude-DeCelles, Kanada, 2015, 75'
18:00 ♡ Zinema

EKAINAK 19 (igandea) ♦♦♦
En Kärlekshistoria (Amodio istorio suediar bat), Roy Andersson, Suedia, 1970, 115'
18:00 ♡ Zinema

EKAINAK 26 (igandea)
ZOOM jardunaldia
18:00 ♡ Zinema

GUTUN ZURIAK

Tabakalerako pantaila gure kolaboratzaileen sareari, egonaldietako artistei, nazioarteko kultur zentroei, festibalei, programatzaile gonbidatuei eta abar eskaintzen diegu programazioa aberasteko eta nazioarteko sare horiekin elkarlana bultzatzeko.

APIRILAK 2 (larunbata)
Cecilia Barrionuevo, Mar de Platako Nazioarteko Zinemaldiaren programatzailea

El movimiento, Benjamin Naishtat, Argentina eta Hego Korea, 2015, 70', DCP
19:00 ♡ Zinema
Aurkezpena eta solasaldia Cecilia Barrionuevorenkin.

ZINE GARAIKIDEA

Nazioarteko jaialdi zirkuitotik eta banatzaile independenteengandik datozen filmak.

APIRILAK 8 (ostirala) ♦♦♦
AKOSUA ADOMA OWUSU: HAREN LAN LABURREN AUKERA. 68'

Akosua Adoma Owusu (1984) ghanatar-estatubatuar zuzendaria da, bere lanetan bere sustraian eta diaspora iparramerikarrean izan duen esperientziaren arteko tentsio kreatibo eta kritikoa esploratzen duena. Kultura, generoa, identitatea edo kolonialismo osteko afrikar historia presente egiten dira haren lanetan, eta egileak Estatu Batuetako etorkin afrikarraren warring consciousness (kontzientzia borrokan) esaten dionaren inguruko gogoeta bat proposatzen du. ♦♦♦

Intermittent Delight, AEB, 2007, 5'
Me Broni Ba (My White Baby), Ghana/AEB, 2009, 22'
Drexciya, Ghana/AEB, 2010, 12'
Split Ends, I Feel Wonderful, AEB, 2012, 4'
Kwaku Ananse, Ghana/Mexiko, AEB, 2013, 25'

20:00 ♀ Zinema

Aurkezpena eta Akosua Adoma Owusu zuzendariaren eta Beatriz Leal zikloaren komisarioaren arteko solasaldia.

APIRILAK 16 (larunbata)

Informe general, Pere Portabella, Espainia 1976, 154'
 19:00 ♀ Zinema

APIRILAK 23 (larunbata)

Informe General II, el nuevo rapto de Europa, Pere Portabella, 2015, Espainia, 126'
 19:00 ♀ Zinema

MAIATZAK 7 (larunbata)

Malpartida Fluxus Village, Maria Perez, Espainia, 2015, 73'
Aurkezpena eta solasaldia zuzendariarekin.
 19:00 ♀ Zinema

MAIATZAK 14 (larunbata)

Lu Bian Ye Can (Kaili Blues), Bi Gan, Txina, 2015, 110'
 19:00 ♀ Zinema

MAIATZAK 28 (larunbata)

ZINEMA GARAIKIDEA
 19:00 ♀ Zinema

EKAINAK 25 (larunbata)

Yo no soy de aquí, Maite Alberdi, Txile, 2016, 25'
La once, Maite Alberdi, Txile, 2014, 70'
 19:00 ♀ Zinema

GOIZEKOAK

Z aretoa gure areto esperimentalena da, edozer gauza gerta daiteke bertan: ikus-entzunezko proiektuen aurkezpenak, zinea 16mmko jatorrizko formatuan eta publiko berriak.

APIRILAK 24 (igandea)

FAMILIENTZAKO GOIZEKO EMANKIZUNA 70'
 12:00 ♀ Z aretoa

MAIATZAK 1 (igandea)

BRUCE BAILLIE
 Garbiñe Ortega komisarioak zinemagile estatubatuar honen 16mmko lana aurkeztuko du.
 12:00 ♀ Z aretoa

LEHENBIZIKO PARTEA: EZ DEZAGUN ARTEA HORREN SERIO HARTU, CANYON CINEMAKO KOMUNITATEA.

The Bed, James Broughton, 1968, 20'
Angel Blue Sweet Wings, Chick Strand, 1966, 3'
Riverbody, Anne Severson, 1971, 7'

BIGARREN PARTEA: ALL MY LIFE, BRUCE BAILLIEN ZINEMA.

Mr Hayashi, Bruce Baillie, 1961, 3'
Mass for Dakota Sioux, Bruce Baillie, 1964, 20'
Valentin de las Sierras, Bruce Baillie, 1971, 10'
To Parsifal, Bruce Baillie, 1963, 16'
All my Life, Bruce Baillie, 1966, 3'

MAIATZAK 8 (igandea)

PANTALLA FANTASMA, ZINEMA ARRAROAREN V. ERAKUSKETAREN AURKEZPENA.

Jorge Núñez + Elvis Rever + Sergi Botella
 12:00 ♀ Z aretoa

Pantalla Fantasma irudiaren eta soinuaren mugak esploratzen dituen

ikus-entzunezko erakusketa bat da. Hirugarren urtez segidan, haren zuzendari Jorge Nuñezek Donostian aurkezten du azken gertaldiaren laburpen bat eta proiektatutako lanekin erlazioatutako artistak gonbidatu ditu.

EKAINAK 5 (igandea)

FAMILIENTZAKO GOIZEKO EMANKIZUNA 70'
 12:00 ♀ Z aretoa

EKAINAK 12 (igandea)

FOTOGAMAZ FOTOGRAMA: ELENA DUQUE KOMISARIO DUEN FILM AUKERA.
 12:00 ♀ Z aretoa

Elena Duque komisarioak aurkezten du fotogramaz fotograma 16mmko euskarrian egindako lanen hautaketa bat.

Persian Pickles, Jodie Mack, 2012, 3'
Trial Balloons, Robert Breer, 1982, 6'
3/60 Trees in Autumn, Kurt Kren, 1960, 3'

La Pêche Miraculeuse, Cécile Fontaine, 1995, 10'
Sidewinder's Delta, Pat O'Neill, 1976, 20'

Bouquets 25-27, Rose Lowder, 2002-2003, 4'
Thunder, Takashi Ito, 1982, 5'
Cineblatz, Jeff Keen, 1968, 3'

LABORATEGIAK

Izen-ematea: www.tabakalera.eu edo informazio gunean.

04 LABORATEGIA: ONLSD KOLEKTIBOA

APIRILAK 25 - 29

(astelehenetik ostiralera)

10:00-14:00

Eta paisaiaren izaera narratiboa izango balitz? Zer kontatuko liguke? Office for Narrative Landscape Design (ONLSD) kolektiboak emandako laborategia: «Fikzioaren eta errealitatearen arteko bereizketa zalantzan jartzea da gure lantegiaren xedea. Bizi garen mundua esploratu eta teknika zinematografikoez birnegoziatu nahi dugu».

ONLSDk 2016ko Clermont Ferrandeko film laburren zinemaldiko Labo saileko Sari Nagusia irabazi zuen.

05 LABORATEGIA OPTICAL PRINTER

MAIATZAK 23 - 26

(astelehenetik ostegunera)

Bartzelonako Crater-Lab kolektiboko Luis Macias Optical printer (inprimagailu optikoa) delakoaren inguruko lantegi bat zuzentzen du, zinemagile esperimentalak 16mmko beren filmak sortzeko erabilitako efektu berezietako makinatxo bat. Analogiko hutsa da hau, zeluloide gainean kopiatu eta itsastea, kamerarik gabeko zinema, Tabakaleraren estudioan errebelatzea, eskuekin eta irudimenarekin jolastea.

06 LABORATEGIA

EKAINAK 13 - 17

(astelehenetik ostiralera)

Idazketa eta zinema lantegia argentinarr zuzendari Martin Rejtmanekin.

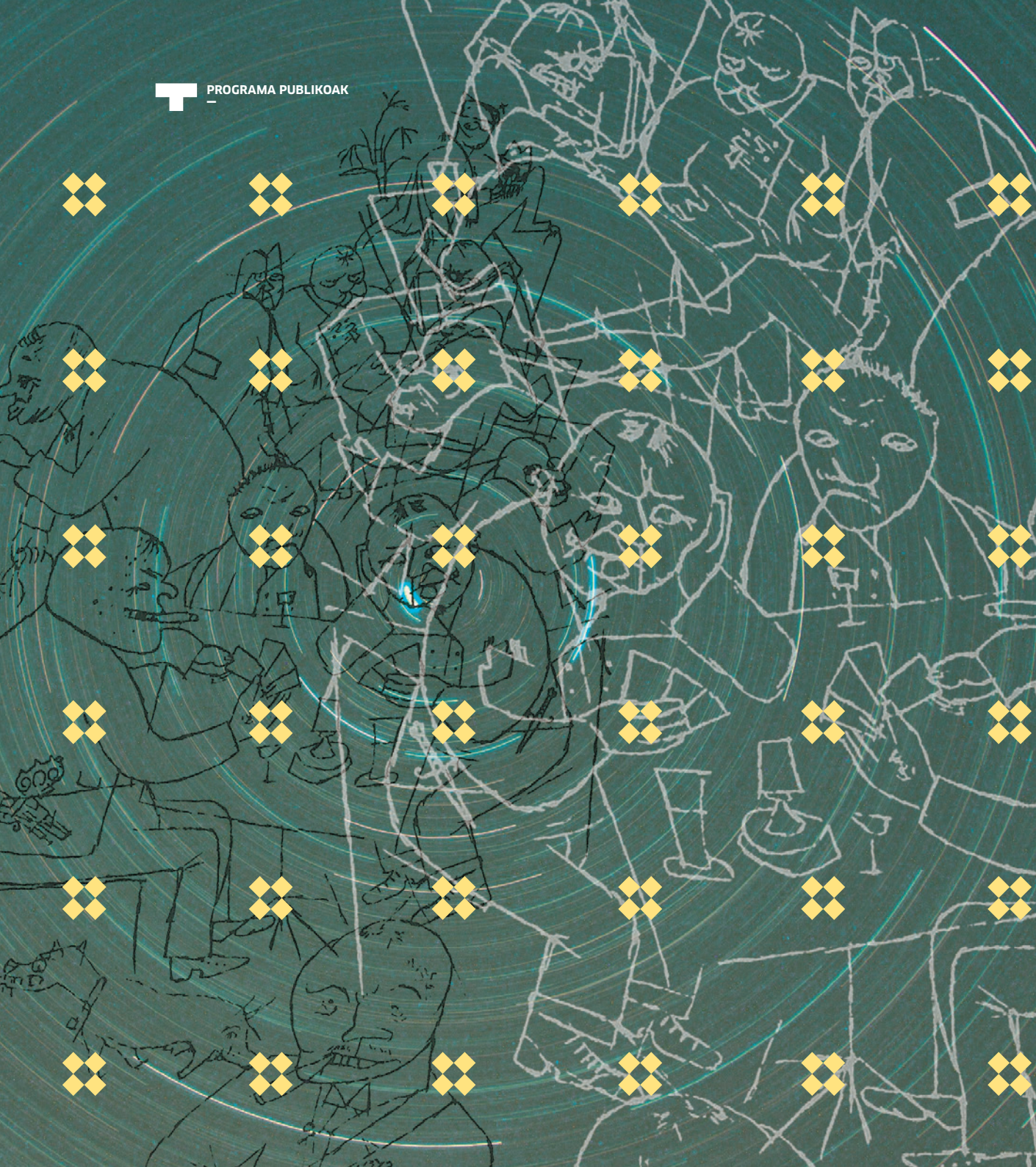

PROGRA- MA PU- BLIKOAK





BIZIGARRIAK: ZIRKULAZIOA ETA EUFORIA

Bizigarriak: zirkulazioa eta euforia bizigarri modernoengatik inguruan 2017ra arte luzatuko den programa da. Eztabaida publikoak erakusketa entseguak, musika jaialdiak, lantaldeak, mintegiak, film proiektzioak eta argitalpenak barne hartzen ditu.

APIRILAK 21-22 (asteazkena-osteguna)

Topaketak

CAFÉ COMPLIT

18:00-21:00

📍 Z aretoa

Bizigarriak: Zirkulazioa eta Euforia izeneko proiektuarentzat Ignacio Echeverriak komisariatutako proposamen honek kafearen inguruko hausnarketa koral bat proposatzen du, bi oinarritzko norabideetan: batetik kafea askotan lan denboratik ihes egiteko balio duen substantzia, bezela eta bestetik, "Kafea" "esfera publiko" gisa ulertzen den horren hastapeneko leku bezela, XVIII mendean, topaleku gisa, burgesia inkonformista batek bere programa askatzaile eta demokratizatzailea azpilanean egin zueneko, modernitatearen joera artistiko eta literarioak eta ideologikoak garatuko zireneko norabideak seinalatuz.

APIRILAK 21 (osteguna)

Ignacio Echeverria, Adan Kovasics, Antonio Martí Monterde, Gonzalo Torné, Oier Etxeberria.

Kafe bat hartzea erritu bat da berez, denbora lineal eta emankorra etetea ekartzen duena; horregatik kafe kontsumoak, nola etxeko esparruan

hala esparru publikoan, soziabilitate molde berriak sortu ditu, bai bakardade molde berriak ere. Lehen jardunaldi honetan gogoeta egingo da kafearen «denboraz», kafetegiaz hiriaren «barnealdea» den aldetik, kafetegiaren idazketa eta poetikez, kafearen eta literaturaren arteko erlazioaz.

APIRILAK 22 (ostirala)

Ignacio Echeverria, Harkaitz Cano, Cecilia Dreymuller, Nora Catelli eta Oier Etxeberria

XVIII. mendeko Ingalaterran, kafetegiak orduantxe sortzen ari zen burgesiaren kontzientzia artikulatu zuten, eta «esparru publiko» esaten zaionaren ernamuina izan ziren. Harrezkero, kafetegia, bere mutazio anitzekin eta herrialdeen araberako modalitateekin, modernitatearen gertakari erabakigarri askotako eszenategi funtsezkoa izan da. Mahai inguru honetan gogoeta egingo da kafetegiaren kultura, politika eta soziologia alorreko lorpenez, eta haren «bertsio» desberdinez europar eremuan. Baita kafetegiaren dimentsio subertsiboak eta abangoardiarekin dituen erlazioez ere.

APIRILAK 28, MAIATZAK 26, EKAINAK 30

(osteguna)

Hitzaldia programa

KEAREN POLITIKAK

19:00

📍 Z aretoa

Kearen politikak programa Bizigarriak: *Zirkulazioa eta Euforia* proiektuaren barne kokatzen da eta Olatz González Abrisqueta antropologoaren elkarlanarekin, hilean behin artista, antropologo, idazle eta arte historialariek emango dituzten

hitzaaldi publikoak eskaintzen ditu. *Kearen politikak* hel egite eta posesio ariketa bat da, filosofo, poeta, politikari, edo kimikalariz ezberdinek urte honetako gonbidatuen gorputzak okupatuko dituztelarik.

APIRILAK 28 (osteguna)

DROGAK ETA EUFORIA ERNST JÜNGEREN OBRAN

Xabier Arakistain / Albert Hofmann

Ernst Jünger idazle, filosofo eta historiagile alemanari Euskal Herriko Unibertsitatean antolatutako zitaion sinposio-omenaldian, Albert Hofmann-ek 1989ko urriaren 18an emandako hitzaldia da. Bi autoreak sustantzia ezberdinek sorturiko gogo eta pertzepzioen eraldaketetan interesatuak zeuden, kontzientziaren ibilbide eta giza pentsamenduaren eremuak zabaltzeko asmoarekin. Hitzaldiak Jüngerren pentsamenduaren eraketan esperientzia hauen garrantzia azpimarratzen du baita ere momentuko filosofia eta zientzia planteatzen ari ziren arazo ezberdinekin hauek zuten lotura ere.

MAIATZAK 26 (osteguna)

ZER DA URA?

Danele Sarriugarte / David Foster Wallace

Fabula bat kontatuz abiatzen da David Foster Wallace Kenyon College-ko ikasle graduatuei 2005ean eman zien hitzaldia. Arrainak eta ura dira protagonista, nola igerian gabiltzalarik ez garen ohartzen uraren presentziaz, uraren ezinbestez. Oin-oharrak ipiniko dizkio Sarriugartek Wallaceri, berari eusten dion ura zerk osatzen duen azalera ekarriz.

EKAINAK 30 (osteguna)

AMETSAK ETA LITERATUR SORKUNTZA

Valentin Roma / María Zambrano

Maria Zambranoren pentsaera behin eta berriz aldarrikatu izan da hiru nostalgia moldetik: nostalgia politikoa, gerra zibilak eta erbesteratzeak garaiko intelektual garrantzitsuenetako batzuentzat izan zuten eraginagatik; tradizioa eta etorkizuna laburbilduko zituen eskola zorrotz espainiar baten nostalgia filosofikoa; espiritualetasunerantz doalarik zehaztasuna salbuesten ez duen, sakratua izendatu nahian zorrotza izatea saihesten ez duen hizkuntza baten nostalgia poetikoa. Ikuspegi horiek irudi erredukzionista bat eratzen dute, eszenaratze «berri» hau saihesten saiatuko dena.

EKAINAK 15-17 (asteazkena-ostirala)

Hitzaldi zikloa

BIZIGARRIAK, KOLONIALISMOA ETA BIDE GURUTZEAK EKUATORE GINEAREN ETA EUSKALHERRIAREN ARTEAN

Juan Aranzadik proposatutako jardunaldi hauen asmoa -hitz, irudi eta musika ezberdinen bitartez- Ekuatorial Ginea, Espainia eta Euskal Herriaren arteko gurutzaketa mota ezberdinen inguruko informazio eta hausnarketa batetarako elementu ezberdinak aurkeztea da: lurralde hauetako bakoitzaren biztanlego eta baita produktuen arteko harremanak (inportazio eta esportazioak, bizigarrietan arreta berezia ipiniak, eta hauen barruan kakaoa, alkohola eta eboga, hauen erabilpen ezberdinak, efektuak eta esanahiak kolonizatzaile eta kolonizatuen artean.



EKAINAK 15 (asteazkena)

Hitzaldia

KAKAOA, ALKOHOLA ETA EBOGA

Juan Aranzadi

19:00

📍 Lantegia

Jardunaldietako hitzaldien arteko erlazioaren aurkezpen labur baten ondoren, sarrera hau hiru gai suspergarrik beren joan-etorrian izandako erabilera, esanahi eta ondorio antropologikoetan zentratuko da: kakaoa, alkoholak, bertakoak eta kolonialak, eta, batez ere, eboga, garai kolonialean eta kolonizazio osteko globalizazioaren garaian.

Hitzaldia

EUSKALDUNAK GINEA EKUATORIALEKO ESPAINIAR KOLONIZAZIOAN

Donato Ndongo Bidyogo

20:00

📍 Lantegia

Azterketa labur hau espainiar kolonialismoaren errealitateen eta ekintza kolonialaren objektu izandako bertakoen gogoetan txertatutakoaren estereotipoen gaineko gogoetan zentratzen da. Aztertu egiten da era objektibo eta xehakatu batean euskal jatorriko pertsonaiek -zibilek zein erlijiosoek- jokatu duten paper historikoa metropoliaren eta koloniaren arteko harremanetan, baita kontzientzia nazionalaren eratzean ere, Manuel Iradierren XIX. mendeko esplorazioetatik herrialde berriak independentzia lortu arte.

EKAINAK 16 (jueves)

Hitzaldia

AFRIKAKO EUSKALDUNAK, EUROPAKO BUBIAK ETA AITA SCHMIDT

Juan Aranzadi

12:00

📍 Z aretoa

Hitzaldi honen asmoa da gogoeta egitea Aita Schmidt lider duen Vienako Eskolako teoria antropologikoen Aita Barandiaranek euskal etnizitatearen eta Aita Martin del Molinok bubi etnizitatearen lantze ideologikoa izandako eragin handiaz.

Hitzaldia

BOTIKA BIOMEDIKALAREN ERABILERAK ETA BERRESANGURA GINEA EKUATORIALEAN

Alvar Jones Sanchez

17:00

📍 Z aretoa

Teknologia biomedikalaren ikonoak diren botika industrialen erabilera etxe gehienetako egunerokotasunean inskribatzen da Ginea Ekuatorialean. Osasun alorreko profesionalen ikuskerik gabe erostea eta hartzea da gaixotasunaren aurreko erantzun mekanismo lehena eta zabalduena. Botikaren erabilera jakintza espezifikoen ekoizpen eta mobilizazioan oinarritzen da, batzuetan osasun alorreko instantzia ofizialeatik igorritako gomendioetatik oso urrun dauden birjabetze eta berresangura prozesuen bitartez.

Hitzaldia

GAI SUSPERGARRIAK IRUDIETAN: KOLONIALISMOA SORTUZ ETA ERREPRODUZITUZ

Alba Valenciano Mañé

19:00

📍 Z aretoa

Jardunaldi honetan irudi sorta bat erakutsiko da eta suspergarriek kolonian jokatutako paperaz eztabaidatuko da, dimentsio bai produktiboan -ekonomia kolonialaren oinarria- bai erreproduktiboan -funtsezkoa sistema sozial kolonialaren erreproduzioarentzat-.

EKAINAK 17 (ostirala)

Hitzaldia

KAKAOA, KAFEA ETA ZURA ESPAINIAR GINEA EKUATORIALEAN GARATUTAKO KOLONIZAZIOAN

Gonzalo Alvarez-Chillida

12:00

📍 Z aretoa

Kafea, kakaoa eta zura izan ziren koloniarren hiru ekoizpen handiak. Fernando Poon kakaoa ustiatzen hasi ziren 1880ko hamarkadatik aurrera, hasieran (Sierra Leonatik zetozen) kreole aberastuak, baina gerora espainiar kolonoek hartu zuten haien lekua.

Hitzaldia

ESKLABOTZA ETA ESKLABO TRAFIKOA GINEA EKUATORIALEAN

Gustau Nerin

17:00

📍 Z aretoa

Egungo Ginea Ekuatorialeko gizarteek mendeak eman zituzten atlantiar esklabo trafikotik kanpo. Azkenik, 1785 eta 1845 artean, buru-belarri parte hartu zuten,

herrialdeko gune batzuetan apaltze demografiko handia eragiteraino.

Conferencia

KAKAOA ETA MUSIKA GINEA EKUATORIALEAN

Isabela de Aranzadi

18:00

📍 Sala Z

Goraka ari diren hiri-gizarteetan, gizarte sektoreen arteko harremanetan agertzen da musika, sektore horiek faktore etnikoei, klasekoei edo jatorri alorrekoei lotuak izanik. Fernando Poon XIX. eta XX. mendeetan izandako kakao landatzeak afrikar langileak (kreoleak, bubiak, krumandarrak, kubatarrak, etab.) aglutinatu zituen, eta topaketa haietatik gertatuko ziren musika generoen arteko trukeak, cumbé, bonkó, edo maringa delakoak, adibidez.

Hitzaldia zikloa

ENTZUMENAREN BEHATOKIA

📍 Z aretoa

Proposamen honek, entzumenaren behatoki izan nahi duen egitasmoaren ideia bera ia modu literalean jorratuz, soinu paisaiari buruzko eztabaida eta elkarriketa espazio egonkorra ezberdinetako pertsonekin (arte, kultura, industria, hirigintza, gizarte zientziak..) elkarlanean, topaketa informalean bidez osatutako elkarriketa, hitzaldi, kontzertu, entzunaldi eta bestelako ekitaldi publikoek osatzen dute egitaraua.

DSS2016EU rekin elkarlanean garatutako proiektua eta Xabier Erkizia, Mikel R. Nieto eta Jose Luis Espejok komisariatua.



APIRILAK 8 (ostirala)

Hitzaldia

URAREN ERABILERAK ETA GEHIEGIERIAK

Peter Cusack

19:00

📍 Z aretoa

Uraren erabilerak eta gehiegikerien soinu paisaiak izeneko egitasmoak uraren erabilerak ingurumenarengan eta gizakiengan duen eragina aztertu nahi du. Bereziki praktika jasangarri eta jasanezinen arteko kontrasteak eta kezka lokal, nazional eta globalen arteko interdependentziak agerian geratzen diren lekuetan jartzen du arreta. Diziplina anitzen arteko -soinua, kazetaritza, ikusizko arteak, geografia, zientzia- eta maila ezberdinetan parte hartzen duten pertsonen arteko elkarlana izateko bokazioz jaiotako egitasmoa da.

Peter Cusack: Musikaria eta soinu-artista da. Cristina Enea Fundazioarekin elkarlanean.

APIRILAK 16 (larunbata)

Hitzaldia

LANDAREN SOINUAK ETA ARTISTEN ZARATAK

Luis Costa

19:00

📍 Z aretoa

Hitzaldi honetan Costak paisaia eta soinuaren inguruko antolamenduan hainbat urtetako esperientziak emandako ikuspegi kritiko bat azalduko du, ikertu duen kultur paisaiarekiko harremanak nola garatu duen erakusteko asmoz.

MAIATZAK 7 (larunbata)

Hitzaldia

ESPAZIALTASUN AREAGOTUAK

Maria Andueza

20:00

📍 Z aretoa

«Augmented Spatiality» 2015ean Estokolmon ospatu zen arte publikoari eskainitako egitasmo baten izena da. Bertan, artelaneak, performanceek eta bestelako ekitaldiek esfera publikoan gertatu ohi diren bestelako prozesu espazialekin bat egiten dute. Egitasmoak artista, hiritar, erakunde eta azpiegitura publikoak marko berean batzen ditu, hauek ospatzen diren lekuetan gertatzen diren kultur, hezkuntza eta bestelako gertakizun ekonomiko nahiz politikoak azalerratzuz. Landutako gaien artean, ibilaldi kritikoak, gentrifikazio prozesuak, bertakotasunaren ideiak eta hauek soinu paisaiarengan dituzten ondorioak topa ditzazkegu.

MAIATZAK 14 (larunbata)

Hitzaldia eta kontzertua

Gonbidatuak. Michael Pisaro, Stéphane Garin, Didier Aschour

20:00

📍 Lantegia

Kontzeruaren egitaraua: Hearing metal 4 (birds in space)_2011
Grounded cloud_2015

Bere konposiziotan, Michael Pisarok sentsibilitate berezia erakutsi du field recording-etik datozen tresna akustikokoak, objektuak eta soinu testurak konbinatzerakoan. Hitzaldi honetan, gai hauen inguruan ikerketzera eraman zuten bultzadez eta haien lanketatik lortutako emaitza formalez hitz egingo digu Pisarok.

MAIATZAK 15 (igandea)

Hitzaldia eta kontzertua

Gonbidatua: Michael Pisaro

16:00 - 20:00

📍 Lantegia

Konpositorearen presentzia aprobetxatuz, egun bakarreko lantegi honetan, taldean eta zuzenean bere konposizioetako bat lantzeko aukera izango dugu. Parte hartzeko ez da beharrezkoa musikan ezagutzarik izatea.

EKAINAK 18 (larunbata)

Hitzaldia

SOINU ARTXIBOTIK GERTAKIZUNERA

Xoan Xil

19:00 ES

📍 Z aretoa

Soinu paisaira hurbiltzeko, edo bera errepresentatzeko edo eszenifikatzeko, modu asko dago. Hainbat adibide aintzakotzat hartuz, hauetan barneratuko gaitu hitzaldi honek.

EKAINAK 3 - 4 (ostirala-larunbata)

Conferencia

HIRIA ETA BESTELAKO POLITIKAK. HIRIA INSTITUZIO GISA

Ethel Baraona, Itziar Gonzalez, Miguel Mesa del Castillo, Jule Goikoetxea, Koldo Telleria, Marc Badal, Andoni Egia

ostirala: 18:00-20:00

larunbata: 11:00-13:00

📍 Lantegia

Hiria eta bestelako politikak sortzen da espazio publikoaren ekoizpenari eta hiriaren eraikuntzari era kritiko begiratzeko premiatik, praktika

espazialak egin eta pentsatzeko beste molde batzuk eztabaidatzeko. Bosgarren gertaldi honetan, hiriak eta lurraldeak eredu politikoan eta agintea erabiltzeko moldeen isla gisa itzultzen digute irudi ezin argiago bat. Gobernu estrategia eta publikoa denaren gaineko kontrol mota guztiak hedatzeko euskarri fisikorik onena bihurtu dira. Kalea, espazio publikoa dagoeneko makineria-instituzioaren parte baldin bada, paradoxikoa gertatzen da eraikinak erabilera berrietarako berreskuratzen dituzten kultur politikek beren guneak antolatzea haren horma zaharren barruan hiri bat erreproduzitzeko asmoz.

Tabakalera «ekosistemak» gaur egungo hiri batek proiektatzen dituen konplexutasun eta kontraesan guztiak ezkutatzen ditu erreformazko bere geruza berrien azpian. «Ekosistema» berria hiri txiki bat da. Hartu dezagun gune kritiko modura, oraindik pitzadurak dituen euskarri gisa, bertan landu eta problematizatzeko heredatu dugunaren kudeaketa, haren esanahiak eta gune berreskuratuekin eta haien eta hiriaren arteko harremanak edota mendekotasunak.

Ibon Salaberria eta Ula Iruretagoienak komisariatitako elkarrizketa-mahai honetan gurutzatuko dira lurraldetik, hiritik, politikatik edo ekonomiatik datozen jarrera teorikoak eta praktikoak.

HIRIKI- LABS

**HIRIKILABS. KULTURA DIGITALA
ETA TEKNOLOGIA.**

Tabakalerak eta Donostia 2016 Europako
Kultur Hiriburuak elkarlanean sorturiko
proiektua.

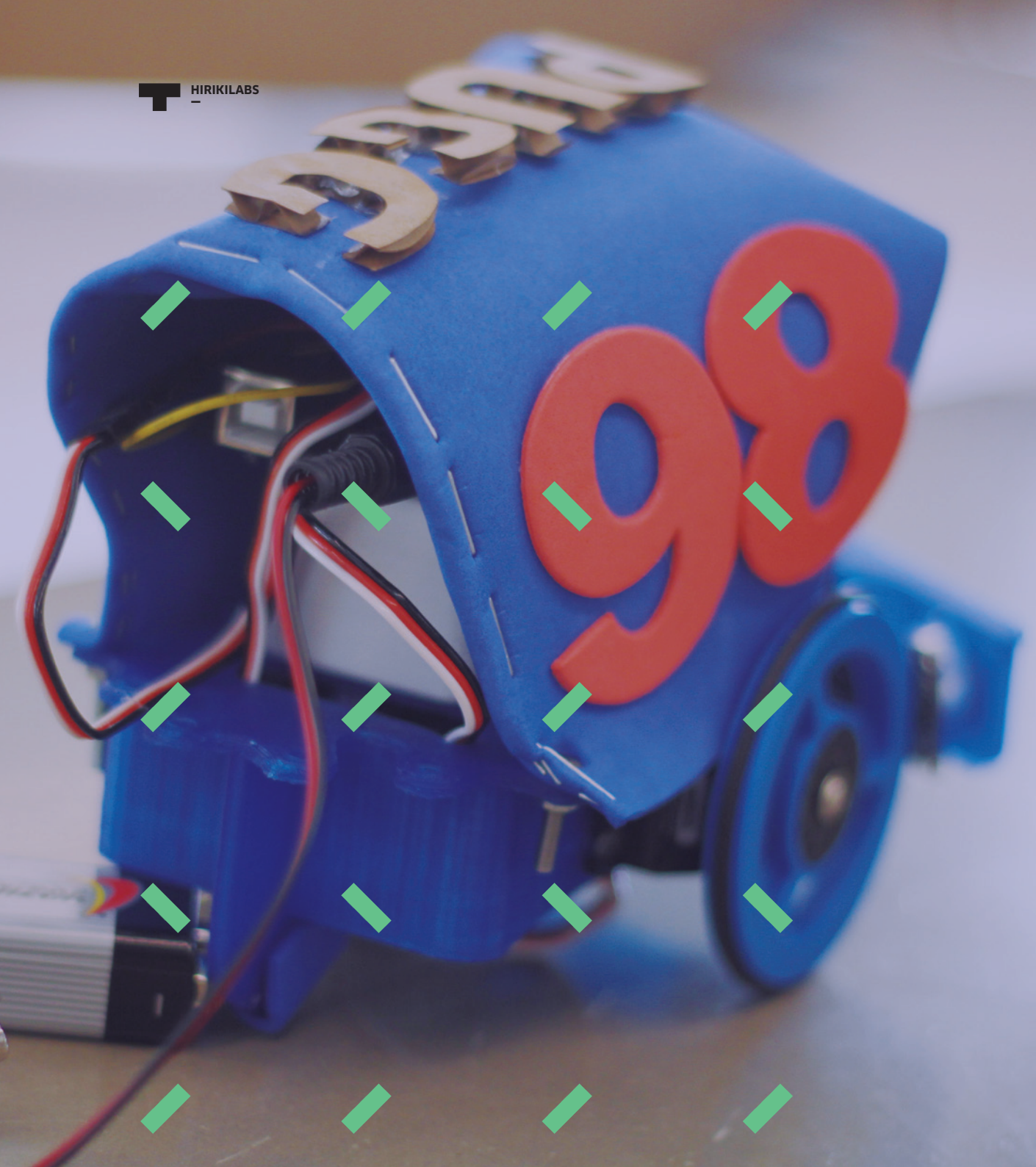

HIRIKIKAS

APIRILAK 5, 12 (asteartekak)

Lantegia

HIRIKIKAS, CNC HASTAPENA 17:00 - 20:00 EU

Kolaboratzailea: Joseba Egia

Izen-ematea: www.tabakalera.eu edo informazio puntuan.

📍 Hirikilabs

Zenbaki bidez (CNC) fresatzailea erabili eta programatzen ikasteko lantegia. Helburua, proiektu bat sortzeko erabilera praktikoa ezagutzeko da. Edukiak: Zer da fresaketa?. Fresa motak. Gcode argibide motak. Ereduen gordegai digitalak. Bektore edizioko softwarea. Fresatzeko fitxategi baten prestakuntza. Fresaketa frogak.

APIRILAK 8, 15, 29 (ostiralak)

MAIATZAK 11, 13 (asteazkena eta ostirala)

Lantegia

HIRIKIKAS. PUNTU BELTZAK PIZTU

17:00 - 20:00 EU / ES

Kolaboratzailea: Olatu Talka

Izen-ematea: www.tabakalera.eu edo informazio puntuan.

📍 Hirikilabs

Aurtengo Olatu Talkak, Donostia hiriko puntu kritikoen mapan jasotzen diren 41 puntu beltzetan hiritarroi interbentzioak egitea proposatzen digu.

Hirikilabs proposamenari batu zaio eta Olatu Talkarekin batera *Puntu beltzak piztu* lantegia proposatzen du. Bertan, teknologia erabilera sortzaile batetik arazoari erantzuna emateko argi instalazio bat diseinatu eta fabrikatuko da elkarlanean.

APIRILAK 26, MAIATZAK 3 (asteartekak)

Lantegia

HIRIKIKAS: 3D ESKANEAKETA ETA MOLDEEN SORRERA

17:00 - 20:00 ES

Kolaboratzaileak: Arquimaña

Izen-ematea: www.tabakalera.eu edo informazio puntuan.

📍 Hirikilabs

Moldeak diseinatzeko eta fabrikatzeko teknikak ikasiko ditugu, horrela gure ideiak egiteko oinarritzko ezagutzak eskuratuko ditugu.

APIRILAK 27; MAIATZAK 18; EKAINAK 8, 17

(asteazkena eta ostirala)

Lantegia

GUIFINET

17:00 - 20:00 EU

**Ekainak 17: 16:00-19:00 + Hitzaldia
19:00 (1.solairuko hall-ean)**

Kolaboratzaileak: Gisa Elkartea, Ping

Izen-ematea: www.tabakalera.eu edo informazio puntuan.

📍 Hirikilabs

Guifi.net telekomunikazio sare librea, irekia eta neutrala da. Lau lantegiren bidez sare honek nola funtzionatzen duen eta bere teknologia irekia ezagutu ahal izango ditugu.

ZIKLOA. INFORMAZIO ESKUBIDEA: EUTRALITATEA ETA DATUAK

Martxoan abiatu zen zikloarekin jarraituz, oraingoan Datu Irekien gaiari helduko diogu. Datu irekien kontzeptua (Open Data, ingelesez) datu mota batzuk modu

librean eta mundu guztiarentzat eskuragarri izatea defendatzen duen filosofia eta praktika da. Datu hauek egile eskubide, patente edo beste kontrol modurik gabe eskaintzean datza.

APRILAK 19, 20, 21 (asteartea-osteguna)

Lantegia

HIRIKIKAS: DATUEN ANALISI ETA BISTARATZE LANTEGIA PROGRAMATZAILE EZ DIRENENTZAT

17:00 - 20:00 ES

Kolaboratzaileak: Oscar Marin +

Alejandro González - Outliers.es

Izen-ematea: www.tabakalera.eu edo informazio puntuan.

📍 Hirikilabs

Lantegiaren helburua datuen analisia eta bisualizatorako dauden baliabideetara sarrera egitea da. Ez da beharrezkoa aurretik ezagutzarik izatea

MAIATZA (Eguna zehazteko)

Lantegia

DATU-KAZETARITZA, BIG DATA ETA AKTIBISMO HERRITARRA

17:00 - 20:00 ES

*Kolaboratzaileak: Miren Gutierrez +
Stefania Milan*

Izen-ematea: www.tabakalera.eu edo informazio puntuan.

📍 Hirikilabs

Software espezializatuaren bitartez datu kantitate handiak biltzea eta analizatzea, infografiaren bidez informazioa ulergarri egitea, datuak bistaratzea eta datuen erabilera eta ulermena hiritarrentzat zein lagungarri den ulertzea izango dira lantegi honen helburu.

MAIATZAK 6 (ostirala)

Aurkezpena

CASEANDO

19:00 ES

*Kolaboratzaileak: VIC Vivero de
iniciativas ciudadanas*

📍 1.solairuko hall-ean.

Maitzaren 6tik aurrera, Tabakalerak Caseando proiektua hartuko du, proiektu mugikorra Vivero de Iniciativas Ciudadanas -ek garatua eta La Casa Encendidak ekoiztua. Proiektu hau iada Intermediae (Matadero) eta Etopiatik (Zaragoza) ikusgai da. Hirikilabs Tabakalerako lehen solairura zabalduko da bertan topaketak, hitzaldiak eta lantegiak partekatuz.

MAIATZAK 17 (asteartea)

Lantegia

HIRIKIKAS: IFTTT + PHOTON 17:00 - 20:00 ES

Kolaboratzailea: Joseba Egia

Izen-ematea: www.tabakalera.eu edo informazio puntuan.

📍 Hirikilabs

Photon-en bidez gauzak internetera konektatu ditzakegu, eta, IFTTT-rekin gauzen eta aplikazioen artean loturak egin ditzakegu. Biak batera gure irudipenari aukera handiak zabaltzen dizkiote. Lantegi honetan bi teknologiak erabiltzen ikasiko dugu proiektuak sortzeko.

EKAINAK 14, 15 (asteartea eta asteazkena)

Lantegia

SOINU SORMENERAKO TRESNAK

17:00 - 20:00 ES

Izen-ematea: www.tabakalera.eu edo informazio puntuan.

📍 Hirikilabs

Lantegi hau espazio ireki bat bezala planteatzen da, software baliabide ezberdinen bidez soinu sorkuntza, soinu diseinua eta musika elektronikoaren aukerak aztertzeko.

EKAINAK 21, 22 (asteartea eta asteazkena)

Lantegia

SOINU PROIEKTUA HARDWARE IREKI BIDEZ

17:00 - 20:00 ES

Izen-ematea: www.tabakalera.eu edo informazio puntuan.

📍 Hirikilabs

Soinu proiektu bat garatuko dugu hardware irekia erabiliz.

JOLABS

APIRILAK 2, 9, 16 (larunbatak)

Familiarentzat lantegia

JOLABS: SORMENEZKO ELEKTRONIKA

11:00 - 13:00 / Adina: 5-12 urte

Izen-ematea: www.tabakalera.eu edo informazio puntuan.

📍 Hirikilabs

Nola funtzionatzen du elektrizitateak? Zer da elektronika? Gai hauen inguruan oinarritzko ideiak ikusiko ditugu eta sormena erabiliz proiektu txikiak egingo ditugu: zirkuitu elektrikoekin jostailuak diseinatu, elektronika plakak erabiliz bideo jokuetan jolastu...

APIRILAK 23, 30; MAIATZAK 7

(larunbatak)

Familiarentzat lantegia

JOLABS: SCRATCH

11:00 - 13:00 / Adina: 5-12 urte

Izen-ematea: www.tabakalera.eu edo informazio puntuan.

📍 Hirikilabs

Scratch bideo-jokoak modu erraz batean programatzeko lengoia da. Maiatzaren 14an Tabakalera Scratch eguna ospatuko dugula aprobetxatuz, motorrak berotze aldera aurreko larunbatetan ere Scratchen oinarriak ikasiko ditugu. Nola erabiltzen den eta zer egin daitekeen ikasi eta bideo-joko desberdinak sortuko ditugu.

MAIATZAK 28, EKAINAK 4 (larunbatak)

Familiarentzat lantegia

JOLABS: TXOTXONGILO DIGITALAK

11:00 - 13:00 / Adina: 7-14 urte

Izen-ematea: www.tabakalera.eu edo informazio puntuan.

📍 Hirikilabs

Eduki digitala eta gure gorputzen mugimendua lotuko ditugu sentsoreen bidez, horrela interaktiboak izango diren txotxongilo digitalak sortuz.

EKAINAK 11, 18 (larunbatak)

Familiarentzat lantegia

JOLABS: SOINUA

11:00 - 13:00 / Adina: 7-14 urte

Izen-ematea: www.tabakalera.eu edo informazio puntuan.

📍 Hirikilabs

Hilabete osoan, lantegi desberdinen bidez, soinuaren munduan murgilduko gara. Elektronika, jostailuak edota etxean ditugun elementuak erabiliz musika tresnak egingo ditugu.

EKAINAK 24, 25 (ostirala eta larunbata)

Familiarentzat lantegia

JOLABS: ESKUZ EGINDAKO MUSIKA ELEKTRONIKOA

Ekainak 24, 17:00 - 20:00

Ekainak 25, 11:00 - 13:00

Adina: + 7 urte

Gonbidatua: *Mateo Mena*

Izen-ematea: www.tabakalera.eu edo informazio puntuan.

📍 Hirikilabs

Musika elektronikoa ez dago soilik ordenagailuetan, fisikoki ere sortu daiteke.

Lantegi honetan gure eskuekin musika elektronikoa sortzeko behar diren oinarritzko osagaiak sortuko ditugu: erresistentziak, kondensadoreak, transistoreak, bateriak eta bozgorailuak.

TALDE IREKIAK

APIRILA, MAIATZA, EKAINA

(ostegunero)

Talde irekia

GUIFI.NET NODO MUGIKOR DISEINU TALDEA

Kolaboratzaileak: *GISA*

16:00 - 20:00

📍 Hirikilabs

Guifi.net, telekomunikazio sare aske, ireki eta neutrala sortzeko ekimena da. Hirikilabsen elkartuko den lantaldeak, Guifinet taldeak Donostian eta Egia auzoan garatu duen antena nodo eramangarriaren diseinu irekia sortzea du helburu.

APIRILA, MAIATZA, EKAINA

(ostegunero)

Talde irekia

DISEINU IREKIKO TALDEA

16:00 - 20:00

📍 Hirikilabs

Sorkuntza eta fabrikazio digitalaren inguruko aukerak aztertzeko helburuarekin biltzen den taldea.

APIRILA, MAIATZA, EKAINA

Talde irekia

STEAM. TALDE IREKIA. LABORATEGIAK HEZKUNTZAN

📍 Hirikilabs

Azken urtetan zenbait irakasle eta ikastetxek, modu autogestionatu eta autodidaktikoan ikasleei zuzendutako laborategi irekiak sortu dituzte. Hauek ikasleen garapena eta ahalduntzea dute helburu, teknologia bitarteko izanik eta ikaslea ikasketaren prozesuaren erdigunean jarritz. Irakasleek osatutako talde ireki hau praktika on hauek ikuskarazteko eta partekatzeko asmoarekin sortu da. Teknologia proiektuekin lotutako laborategia sortu nahi duten ikastetxeek alternatiba ezberdinak ezagutu ditzaten.

APIRILAK 6 (asteazkena)

Topaketa

TEKNOLOGIA ETA GENEROA NOLA UZTARTU HEZKUNTZAN? PROPOSAMEN PRAKTIKO BATEN BILA

18:00 - 20:00 EU

Kolaboratzaileak: *Danel Solabarrieta*

Izen-ematea: www.tabakalera.eu edo informazio puntuan.

📍 Hirikilabs

Topaketa hau genero eta teknologiaren inguruan eztabaida sortzeko gunea izango da. Sentsibilizazioa

eta hausnarketaz gain, praktikara eramateko proposamenak landuko dira, eta baliabide batzuk ere aurkeztuko dira teknologia-irakasle edo begiraleentzat.

EKAINAK 1 (asteazkena)

Topaketa

STEM TO STEAM

18.00 - 20.00 ES

Kolaboratzaileak: Paola Guimerans

Izen-ematea: www.tabakalera.eu edo informazio puntuan.

📍 Hirikilabs

Lantegi honen helburua artea zientzia gaitan txertatzen den hezkuntza ikerketa eredu berriak ikustea da.

TOPAKETAK

APIRILAK 13 (asteazkena)

Topaketa

ACCESS CLINIC IREKIA: HERRITARREK ONLINE PARTE HARTZEKO BIDEAN, DESGAITASUNAK OZTOPO? 10:00

Kolaboratzaileak: Lehendakaritzako Gobernu irekiaren Zuzendaritza

Izen-ematea: www.tabakalera.eu edo informazio puntuan.

📍 Hirikilabs

Teknologia berriak iritsi dira dibertsitate funtzionalaren mundura ere, eta begi bistako hobekuntzak ekarri dituzte, baina oraindik ere zalantza asko dago. Interneteko irisgarritasunari begiratu besterik ez, ikusteko oraindik ere bide luzea dugula egiteko.

Eusko Jaularitzako Irekia webguneko edukia hiritar orori heldu behar direla kontziente izanda, euren webgunera

irisgarritasuna handitzea baimenduko duten hiru aplikazioren prototipoak testatzeko topaketa bat proposatzen dute.

MAIATZAK 11, 12, 13

(asteazkena - ostirala)

Topaketa

OSLE // OPEN SPACE-AREN INGURUKO IKASKETA TRUKERAKO EUROPAKO TOPAKETA

Kolaboratzaileak: Gune Irekien Laguna

Izen-ematea: www.tabakalera.eu edo informazio puntuan.

📍 Z Aretoa

Open Space metodologiaren inguruan topaketa, teknika hau nola garatu eta zabaldu lantzeko.

MAIATZAK 14 (larunbata)

Topaketa

SCRATCH DAY

📍 Tabakalera

Scratch Day mundu osoan zehar egiten den ekimen sarea da. Bertan ikastetxeetako ikasleek Scratch erabiliz egindako proiektuak azalduko dituzte, eta programazio lengoia hau ikasteko eta honekin ondo pasatzeko lantegi desberdinak izango dira.

MAIATZAK 21 (larunbata)

Encuentro

OLATU TALKA

Urtero bezala Hirikilabs Olaktu Talkari batuko zaio. Aurten 3 ekintza ezberdinetan parte hartuko du:

URBAN ZIENTZIA

Iztueta kalea eta Teresa Kalkutako plazaren inguruak, Gros eta Egia artean, lehen Urbanzientzia topaketa hartuko du.

Zientziaren hedapena testuinguru akademikotik urrun eta perspektiba eskuragarri eta entretenigarri batetik lantzea da topaketaren helburua. Egun osoan zehar aurkezpenak, erakusketak, lantegiak eta laborategiak, haurrentzat zein helduentzat antolatuko dira,

PUNTU BELTZAK PROIEKTUAREN ARGIZTAPENA

Egunaren amaieran Hirikilabsen eraikitako instalazioa piztuko da.

MAPPING COLLECTIVE

Videomapping teknikatik abiatuta, edozein pertsonak, alde zuretik ezagutzarik izan gabe, argi konposizio bat egin ahal izango du. Denon artean konposizio kolektibo bat egingo dugu.

📍 Plaza Tabakalera

EKAINAK 10 (ostirala)

Topaketak

HOW TO MAKE 10

18:30

📍 Lehen solairuko hall-ean.

How To Make hilean behin ospatzen den topaketa da. Maker Kulturaren murgildu, ikasi eta partekatze gunea duten sortzaile, arkitekto, ingeniari, zientzialari eta hiritar orori zuzentzen da. Solasaldi ireki hauei esker Hirikilabs kultura, sormena eta fabrikazio digitalaren inguruko heziketa eta hausnarketa kritikorako gune bihurtzen da. Teknologia digitalaren aukerak, artisau eran norberaren lan esparruan aplikatu, ikertu eta partekatze Hirikilabsen biltzen den Talde Irekiari Artisau Berriak lantaldea deritzogu. Saio honetan landuko den gaia: DIY astronomia.

PLAZA

(ostegunero)

5. DEIALDIKO PROIEKTUEN LAN SAIOA IREKIAK

16:00 - 20:00

📍 Hirikilabs

Hirikilabs plaza topaketarako eta inguruko pertsonekin, taldeekin eta praktika komunitateekin elkarrekintzan proiektuak garatzeko lekua da. 2016ko otsailtik uztaile bitartean Plazako 5. deialdiko proiektuak lanean ari dira Hirikilabsen.

EKAINAK 10 (ostirala)

Deialdia

HIRIKILABS PLAZA: 6. PROIEKTU IREKIEN DEIALDIA

Webgunean, Ekainaren 6tik Irailaren 8ra Izen-ematea: www.tabakalera.eu

Hirikilabs-plaza proiektu irekien deialdian teknologia edo/eta kultura digitalarekin zer ikusia duten proiektu proposamenak aurkeztu daitezke, beste pertsonekin batera Hirikilabsen gauzatu ahal izateko. Deialdi honen filosofia kultura libre, diseinu ireki eta ezagutza partekatua sustatzean datza. Argibideak bilatzeko eta proiektuak aurkezteko Tabakalera webgunera jo dezakezu.

HEZKUN- TZA

—

KAMALEOIAK GARA!

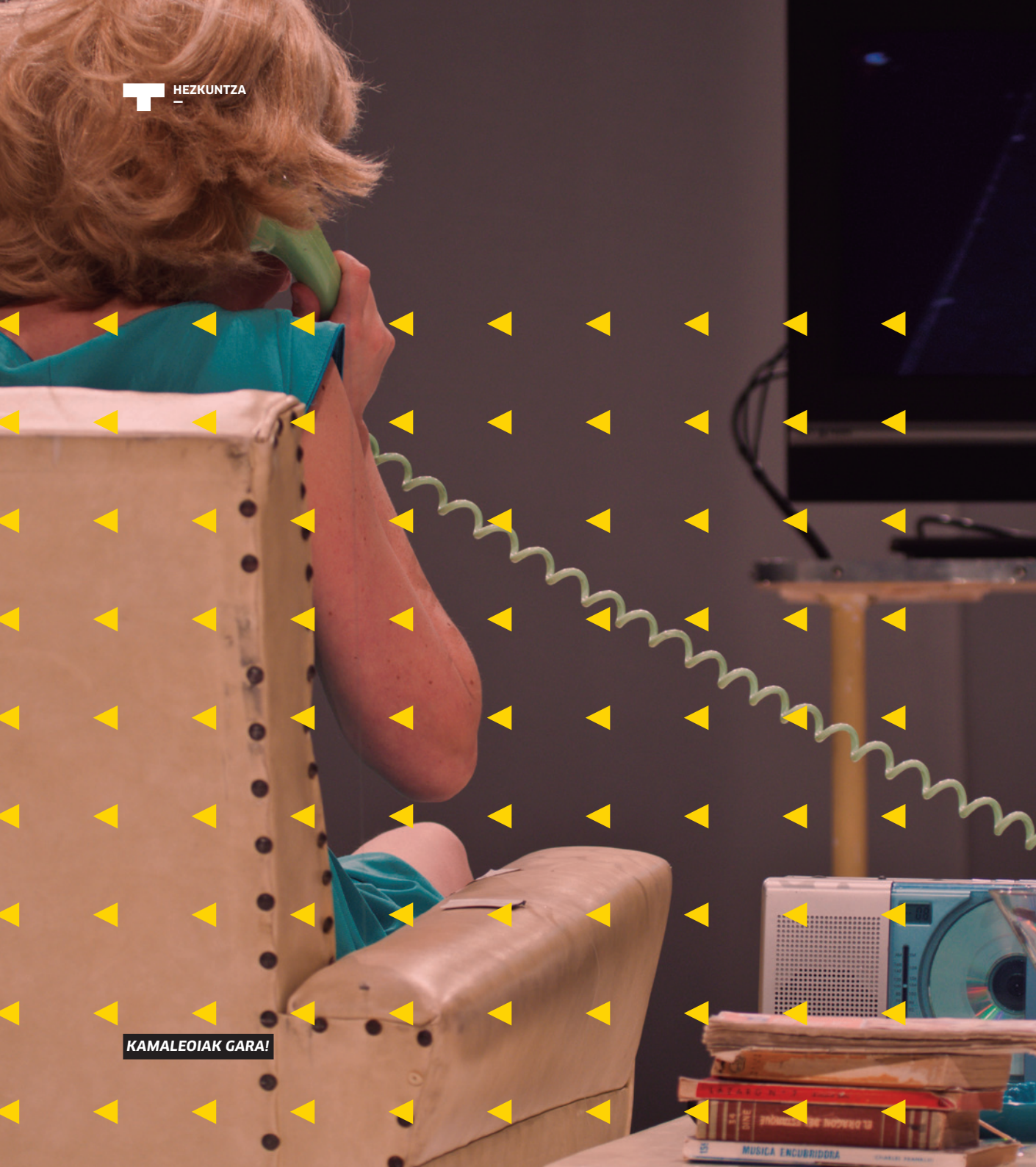

Asteazkenetik ostiralera

Taldeentzat lantegia

IBILBIDE-TAILERRAK

10:00 - 14:00 / 16:00 - 20:00

Izen ematea: www.tabakalera.eu 943 011 311

Hartzaileak: Hezkuntza zentruak eta elkarteak

Saio hauek Tabakalerara hurbildu eta gai ezberdinen inguruan aritzeko aukera eskaintzen digute: Erakusketak, zinema eta ikus-entzunezkoak, espazio arkitektonikoa, laborategiak eta abar. Ibilbide hauetan taldearen beharretara egokitzen gara parte hartze aktiboa ssustatuz. Ikasteko egoera ezberdinak sortuko dira: elkarrizketa eta eztabaida momentuak, ikerketa praktikoa garatzeko uneak, jolaserako tarreak e.a.

Taldeentzat lantegia

3+1 EPE ERTAINEKO PROGRAMA

Ikastaro osoan zehar/ Datak eta ordutegia: Taldeko arduradunarekin adosten direnak. **Iraupena:** Lau lan saio. Tabakalera egiten diren saioen iraupena 2 ordukoa izango da, eta ikasgelan garatzen direnak talde bakoitzaren ordutegira moldatuko dira. **Izen ematea:** www.tabakalera.eu 943 011 311.

Hartzaileak: Donostia inguruko hezkuntza zentruak eta elkarteak

Epe ertaineko iraupena duten programa hauek Tabakalerako hezkuntza lantaldearekin elkarlanean aritu nahi duten taldeei zuzenduta daude. Praktika artistiko eta kulturalak ikas prozesu eta kurrikulumarekin gurutzatuko ditugu. Horrela erakusketa, zinema, musika edo arte bizietatik abiatuz talde bakoitzarekin, bere behar eta interesen arabera lan egingo dugu.

* Izenen tailerra egiteko aukera. +Info: erakusketa atalean

APIRILAK 2, 9, 16, 23 eta 30

MAIATZAK 7, 14, 21 (ILSE) eta 28

EKAINAK 4, 11, 18 eta 25

(larunbatak)

Bisita

TABAKALERA EZAGUTU 11:00-12:00 (EU) / 12:00-13:00 (ES)

📍 Informazio puntua / Punto de información/ Info point
Izen-ematea: www.tabakalera.eu edo informazio puntuan.

Tabakaleraren historia eta proiektu kulturala ezagutzeko bisitak.

APIRILAK 24; MAIATZAK 29; EKAINAK 26

(igandeak)

Zinea

Zoom+ERA ATOMIKOA

18:00

📍 Zinea

Zoom. Bideo Laborategiak landutako saioa. Zoom Tabakalerako hezkuntza talde batek martxan jarritako laborategia da. Hiru hilabete honetan Dos de Mayo Arte Zentroak (Mostoles) martxan duen Equipo SUB-21-eko gazteekin batera eratuko dugu programazioa.



ARENZANA IMAZ INTXAUSTI MONTÓN PERAL erakusketara bisita

MAIATZAK 25 (asteazkena)

Solasaldia

0-6 GUNEA. JOLAS GUNEA ELKARREKIN PENTSATUZ.

Gonbidatuak: Ttipi studio (Ane Abarrategi eta Maddi Texeiro), Iñaki Larrea (Mondragon Unibertsitatea, HUHEZI). Jolasaren inguruko ikerketaren aurkezpena

17:00 EU

📍 Lantegia

Tabakalera 0-6 urte bitarteko haurrek helduekin batera egoteko espazioen inguruan hausnarketa prozesu bat jarri da martxan. Elkarrekin espazio-baliabide horiek diseinatu eta ekoiztuko dira Hirikilabs laborategian. Produktzioa egitearekin batera, espazioaren inguruko hausnarketa bideratuko da, baita gai ezberdinei buruzko saioak programa irekien bidez ere. Prozesuan parte hartzeko idatzi hurrengo helbidera: hezkuntza@tabakalera.eu

EKAINAK 3 (ostiralera)

Inaugurazioa

IKASTOLARIK AUZORA! PASABIDE BERRIAREN IREKIERA

17:00

📍 Jakintza Ikastola, Heriz pasealekua 109 (Antiguo)

Pasa den irailean *Hiria*, hezkuntza eta praktika kolaboratiboak izenburupean zabaldutako epe luzeko proiektuen deialdian, Jakintza Ikastolaren proposamena izan zen aukeratua. Ikasturte osoan zehar eskola komunitatea eta auzokideen arteko harremana estutzeko asmoz, kultur elkartruckerako espazio bihurtuko den pasabide bat berritzen ari gara modu kolektiboan. Espazio hori ekainak 3an inauguratuko da eta prozesuaren nondik norakoak konpartituko ditugu hurbiltzen direnekin.

KAMALEOIAK GARA!

Kamaleoiak gara! Txiki eta helduei zuzendutako programa bat da. Haurrek heldu batek lagunduta hartuko dute parte: ama eta alaba, osaba eta iloba, amona eta biloba... Tabakaleran elkarrekin bizitzeko espazio bat eratuko dugu, ezagutzak partekatuz, elkarrengandik ikasiz eta adin oso ezberdinetako pertsonak osatutako komunitate bat eratzuz.

APIRILAK 17; MAIATZAK 15 (larunbatak)

Lantegia

KAMALEOIAK GARA! LANTEGIA

11:00 EU

📍 Hezkuntza aretoa

Haur zein helduei zuzendutako tailerra. Maryam Jafri-ren The day after erakusketan murgilduko gara artxibo irudiak, memoria eta gorputza landuz.

MAIATZAK 28; EKAINAK 11 (larunbatak)

Lantegia

KAMALEOIAK GARA! BIZIGARRIAK

¿NONDIK DATOR ZURE GOSARIA?

11:00-13:00 EU

📍 Hezkuntza aretoa

¿Nondik dator zure gosaria?

Izenburuarekin, Hezkuntza arlotik *Bizigarriak: memoria eta euforia* proiektuarekin bat egingo dugu. Kamaleoiak gara! Tailerrak, 2016 urtean, egunerokotasunean kontsumitzen ditugun elikagaien jatorria, produkzio prozesua eta transformazioak ikertzen saiatuko da.

Maiatzak 28: Nondik dator txokolatea?

Ekainak 11: Gominolak!

APIRILAK 24; EKAINAK 5 (igandeak)

Zinea + Lantegia

KAMALEOIAK GARA! ZINEAN 12:00 EU

Izen-ematea: www.tabakalera.eu edo informazio puntuan.

📍 Zinea

Kamaleoiak gara! heldu eta txikientzako programari formato berri bat gehitzen zaio maiatzetik aurrera. Tabakalerako zinean, hilean behin, publiko guztientzako ikus-entzunezko programazioa (animazioa, zine esperimentalak, kortoak...) aurkeztuko da, eta proiektzioaren ostean, lantegi eta dinamika ezberdinak planteatuko dira zinearekin lotutako gaiak eta teknikak elkarrekin lantzeko.

APIRILAK 23, (larunbata)

Performancea

KAMALEOIAK GARA! PROGRAMA IKUSLEAREN KASUA

Invitada: María Jerez

17:00 ES (45') + 7 años

Izen-ematea: www.tabakalera.eu edo informazio puntuan.

📍 Z aretoa

Liburu batzuk, telebista bat, kamara bat eta sofa bat ikusleari bizkarra ematen. Emakume batek gailu guzti hauek mugimenduan jarriko ditu, eta hori egiterakoan, bera ere ikusle bihurtzen den pelikula bat sortuko du zuzenean. Ikusleak ikusia den ikusle bat ikusten du. Kamararen erabileraren bitartez batera gertatzen diren bi errealitate agertzen dira, horrela errealitatea bitan zatituz: zuzenean gertatutakoen den esperientzia bat eta situazio zinematografiko bat.

MAIATZAK 14 (larunbata)

Itzal antzerkia

KAMALEOIAK GARA! PROGRAMA EZ IKUTU NIRE ESKUAK

Gonbidatuak: Compañía Valeria Guglietti

17:00 (45') Elkarrizketarik gabe

Izen-ematea: www.tabakalera.eu edo informazio puntuan.

📍 Z aretoa

Txinatar itzalak, zine mutua, txontxongilo, komikia eta musikarekin elkartuta, beste mundu batzutura eramango gaituzten istorio anitzak sortuko dira.

EKAINAK 18 (larunbata)

Lantegia + Ikuskizuna

KAMALEOIAK GARA! PROGRAMA REZIKLANTES

Gonbidatuak: Compañía Turukutupa

(Sergio López de Landache eta Víctor García de la Torre)

16:00 Lantegia EU

17:00 ikuskizuna (40')

Izen-ematea: www.tabakalera.eu edo informazio puntuan.

📍 Z aretoa

Oraingo honetan kontzertu-tailer bat aurkeztuko dugu. Tailerreko parte hartzaileek, hondakinak erabiliz musika tresnak sortuko dituzte eta ondoren kontzertuan parte hartuko dute. Kontzertuan musika estilo anitzetan barrena ibilaldia egingo dugu: perkusio afrikarra eta latinoak, hip-hopak edo eta musika garaikidea adibidez.



NO TOQUEN MIS MANOS, Compañía Valeria Guglietti

UBIK

Ubik. Ordutegia:

Asteartetik larunbatera: 12:00 - 14:00, 16:00 - 20:00
Igandeak eta jaiegunak: 10:00 - 14:00

APIRILA, MAIATZA, EKAINAK

Hileroko Topaketa

SOINUTEGIA

18:00-20:00

Dinamizatzailea: Xabier Erkizia

Ubik

Soinutegia ganbara bat da. Gordailua baino gehiago, gordelekua. Fonoteka baino, sonoteka. Soinuek har ditzaketen forma anitzen artean desberdintasunik egin gabe, berdin musika, zarata, hots edo frekuentzia hutsentzako erakusleioa izan nahi du. Entzungai jarriko ditugu artxiobak, bildumak, diskoak, diskografiak, kaseteak, testigantzak, tonuak, inarmoniak eta beste hainbat entzungai. Nahi bada, harmailik gabeko entzunareto, edo eszenatokirik gabeko kontzertua dei geniozaioke, baita entzun-leku eroso eta grabazioentzako erakusleio ere. Begiratokiak eta behatokiak dauden bezala entzuntokiak ere eraiki behar genituzke. Azken finean, Soinutegia, ez aditzea debekatuta dagoen tokia da.

APIRILA, MAIATZA, EKAINAK

(asteazkenero)

Asteroko lantegia

ASTEAZKENETAN UBIKEN

17:30-19:00 / Adina: 6-10 urte

Izen-ematea: www.tabakalera.eu

Ubik, Lantegia

Asteazkenero, Tabakalerako Ubik sorkuntza liburutegiko gai ezberdinak deskubritu ahal izango ditugu ekintza ezberdinak proposatuz. Haurrei zuzendurik, elkarrekin sormena lantzea eta ondo pasatzea izango dira helburu.

APIRILAK 8; MAIATZAK 13; EKAINAK 10

(ostiralak)

Hileroko Topaketa

NELL-EN ESKOLA. INTERNET ETA TEKNOLOGIEN ERABILERAN AHALDUNTZEKO LANTEGIAK

18:00-20:00 EU

Dinamizatzailea: Gorka Julio

Izen-ematea: www.tabakalera.eu

Ubik, Lantegia

Nell, Neal Stephenson-en “Diamantearen Aroa” liburuaren protagonistaren izena da. Nobelan, Nell-ek bere kaxa ikastera lagunduko dion liburu elektroniko aurreratu eta inteligente bat eskuratzen du.

Liburu horri esker, ahaldundu eta bere bidea aurkituko du. Nell-en bidea jarraitzen duen eskola honetan, ikastaroen bidez, Internet eta teknologien erabilera ahalduntzea bilatzen da. Lantegi teoriko-praktiko-parte hartzaileen bidez, hilabetean gai bat landuko da:

Apirila: informazio kudeaketa

Maiatza: sare sozialen kudeaketa

Ekaina: mugikorren segurtasuna

APIRILAK 9; MAIATZAK 14; EKAINAK 11

(larunbatak)

Lantegia

HORKONPON. KONPONKETA LANTEGIA.

10:00-14:00

Ubik, Lantegia

HorKonpon, herritarren autonomia (*do it yourself*) eta ezagutza partekatzea bultzatzen duen lantegi irekia da. Egunerokotasunean erabiltzen ditugun tresnen konponketa eta berrerabilpena hartzen ditu oinarri talde lana sustatuz (*do it together*). Funtzionatzen ez duten gailu eta tresnak hartu eta hurbildu zaitetz gurekin konpontzera!

Ekintza hau DSS2016Eurekin elkarlanean antolatzen da.

APIRILAK 12, 26; MAIATZAK 10, 24;

EKAINAK 14, 28 (astearteak)

Topaketa

NIK ERE NAHI DUT!

11:00-12:30 / Adina: +50 urte

Izen-ematea: www.tabakalera.eu

Ubik, Bideojokoaren txokoa

Nork dio bideojokoak gazteen gauza direla? Jolastu, saiatu, frogatu eta ondo pasatzeko ez dago adinik. Zatoz bideojokoan mundua deskubritzera!

APIRILAK 15 - 17 (ostirala-igandea)

Aurkezpena

LOAD"" EUSKADIKO BIDEOJOKOAREN HISTORIA (1985-2009). 6 ETA 7 ATALEN AURKEZPENA

18:30-20:00 EU + ES

Gipuzkoa Encounter

Bideojokoaren ekoizpen eta garapenean Euskal Herriko “party” desberdinek izan zuten funtsezko papera azaltzeko asmoz, Julen Zaballa idazlea Gipuzkoa Encounter-en egongo da LOAD"" Euskadiko bideojokoaren historiaren (1985-2009) 6. eta 7. atalak aurkezten.

APIRILAK 14; MAIATZAK 12; EKAINAK 9

(ostegunak)

Aurkezpena

KORAPILOAK. BIZIGARRIAK: ZIRKULAZIOA ETA EUFORIA

Ion Munduate, German Sigwald, Cristina Camara

Ubik

Bizigarriak: zirkulazioa eta euforia Tabakalerako proiektu artistikoen arlotik abian jarri den proiektuarekin bat eginik, *Korapiloak* izeneko programa

hau proposatzen dugu. Programa honen ardatza, gonbidatu ezberdinekin liburutegiko bost elementu -bizigarri modernoekin (kafea, azukrea, tabakoa eta kakaoa) lotura dutenak- aukeratzeko gonbitea luzatzea da. Beraien jarduera propiotik abiatuz UBIK sormen liburutegiko funtsetan aurkitzen diren elementu hauen irakurketa egitea proposatzen zaie. Gonbidatuek aurkezpen publikoak egingo dituzte aukeratu dituzten ibilbideak azaltzeko.

Gonbidatuak:

Apirilak 14: Ion Munduate. Artista

Maiatzak 12: German Sigwald. Idazleak

Ekainak 9: Cristina Camara. Zine eta ikus-entzunezko kontserbatzailea.

APIRILAK 15; MAIATZAK 20; EKAINAK 17

(ostiralak)

Hileroko topaketa

VIDEO KILLED THE RADIO STAR

17:00-19:00 EU + ES / Adina: + 16 urte

Gonbidatua: Itziar Orbeago

Izen-ematea: www.tabakalera.eu

Ubik

MTV-k 1981 urtean lehenengo bideoklipa programatu zuenetik, abesti, sortzaile, zuzendari, teknika eta formatu ugari ikusi ahal izan ditugu. Gure bizitzaren momentu desberdinak berbizitu ditzakegu abestien inguruan egiten diren filma labur hauen bidez: klasikoak, garaikideak, txuri-beltzean, aitzindariak, analogikoak, digitalak, experimentalak, xumeak... Estilo guztiak har ditzakete ikus-entzunezko lan labur hauek.

Bideoklipak gustatzen zaizkizu? Ikusi, gozatu, aztertu, eta espermentatu nahi baduzu, hau da zure topalekua! Let's get rocked!

APIRILAK 17 - 22 (igandea-ostirala)

Lantegia
ZINEMA ETA GIZA ESKUBIDEEN NAZIOARTEKO GAZTE TOPAKETA
 Ubik

Ikus-entzunezko arteen bitartez, giza eskubideen urraketari eta eskubide horiek bermatzeko moduei buruzko gogoeta bultzatuko du Nazioarteko Gazte Topaketak. Taldea, zinema edo giza eskubideen arloan ari diren 33 ikaslek eta gazte profesionalek osatuko dute; horietatik 10 euskaldunak izango dira, 19 Europatik etorriak eta 4 Mendebaldeko Saharakoak. Sei egunez, parte-hartzaileak Ubik-en arituko dira lanean giza eskubideekin lotutako ikus-entzunezko lan bat osatzeko. Prozesu horretan, sormen-zinema eta giza eskubideen arloko bideratzaileen babesa izango dute.

Ekintza hau Donostiako Giza Eskubideen Zinemaldiaren eta DSS2016EUren artean antolatzen da.

APIRILAK 19; MAIATZAK 17; EKAINAK 21 (astearteak)

Hileroko topaketa
PANTAILA ESPERIMENTALA
18:30-20:00 EU + ES / Adina: + 16 urte
Gonbidatua: Aitor Gametxo
 Izen-ematea: www.tabakalera.eu
 Ubik, Pantaila esperimentala

Zinema esperimentalak, praktika zinematografiko ugari barne hartzen ditu. Desbertintasanak desberdintasun, filma esperimetaiek honako ezugarriak partekatzen dituzte besteak beste: formaren goraipamena, zirkuitu komertzialetatik aldentzea, entsegu kutsua eta narrazioaren deuseztapena.

Zinema esperimentala, ideiak adierazteko eta esperientziak biltzeko praktika izanik,

ez denagatik autodefinitzen da, hau da, gehiengoaren zinea bezala ezagutzen dugun horrekin alderatuz bestea izateagatik. Baina, nonnahi ageri den ohiko zine ahalguztidunaren existentziak praktika esperimentala kaltetu baino, indartu egiten du.

Pantaila Esperimentala begirada pertsonal horien bilgune izateko eta hauek hiritarrei gerturatzeko helburuarekin sortu da. Zinema esperimentala zer den azaltzeaz gain, zinema esperimentala esperimendatzeko.

APIRILAK 21 (ostegunak)

Aurkezpena
UBIK BISITARIAK. EUSKAL HARRIAREN ABD-AK
19:00-20:00 EU
 Ubik, Pantaila esperimentala

Euskal Herriko 26 zuzendarik eginiko beldur, zientzia fikzio eta fantasiazko film laburrez osaturiko film kolektiboa da *Euskal Harriaren ABD*ak.

2014ko udan euskal alfabetoko 26 hizkietako bat egokitu zitzaion bakoitzari eta hizki horretatik abiatuta film labur bat egiteko eskatu zitzaion. 7 probintzietako zinegileak, bakoitza bere aldetik lanean, 26 film laburrez osatutako film bat osatu zuten. Jarri zitzaizkien baldintza bakarrak: laburrak euskaraz grabatzea, euskal elementuetan oinarrituak egotea eta goitik behera, Euskal Herrian ekoiztuak izatea.

Ubik, Tabakalera sorkuntza liburutegian, laburmetrai horien selekzio bat ikusteko aukera izango dugu, baita zinemagileekin solasteko tartea ere.

APIRILAK 23 (larunbata)

Esku-hartzea
BOOKCROSSING
Egun osoan zehar
 Ubik, Tabakalera

Urtero bezala, liburuaren eguna bookcrossing-arekin ospatuko dugu. Zatoz Tabakalera eta aurkitu liburuak. Harritu egingo zara askatutako liburuaren atzean dauden pertsonak deskubritzen dituzunean!

APIRILAK 24; MAIATZAK 29; EKAINAK 26 (igandeak)

Hileroko Topaketa
SALTO. FAMILIA ELEKETAK
11:30-13:00 / Edad: +6 urte + helduak
Gonbidatua: Ainhua Artxanko, Amaia Urzain
 Izen-ematea: www.tabakalera.eu
 Ubik

Egiteko, esateko, entzuteko, sortzeko, beraz, pentsatzeko uneak partekatuko ditugu familian eguneroko gai ezberdinen bueltan. Ubik sorkuntza liburutegiak eskaintzen dizkigun baliabide guztiak esploratzeko abian jarriko duen hileroko topaketa izango da SALTO.

APIRILAK 27 (asteazkena)

Topaketa
ATLAS. LIBURU DENDETAN EGOTEKO BALDINTZAK EZAGUTZEN
18:30-20:00 ES
Gonbidatua: Garikoitz Fraga, Belleza Infinita argitaletxea
 Ubik, Autoedizio txokoa

Apirileko saioan, autoeditatutako lana saltzeak suposatzen dituen dudak argitzea izango da helburua: emate-agiriak, fakturak, stockaren kontrola, liburu

dendakoekin harremana, erakusketa motak... Horretarako, Belleza Infinita argitaletxeak Garikoitz Fraga izango dugu gurekin, bere esperientzia eta aholkuak partekatzeko.

APIRILAK 30; MAIATZAK 28; EKAINAK 25 (larunbatak)

Hileroko topaketa
OUTLINE. PENTSAMENDU KRITIKOA
11:30-13:30 / Adina: +15 urte
Gonbidatua: Martxel Mariskal
 Izen-ematea: www.tabakalera.eu
 Ubik, Egongela

“Gizaki posmodernoa dantza eskizofrenikoan dabil, sarritan jakitun ez bada ere, sarritan jakitun izan nahi ez bada ere: Zer da erreal? Non dago pribatutasuna? Non boterea? Nork definitzen ditu gure gustuak? Arriskuan al dago gure identitate? Jasan genezake hainbeste konplexutasun?...Eskizofrenia eta nekea, baina irribarre erraldoiak. Salba dadila ahal duena! STOP”.

MAIATZAK 14 (larunbata)

Aurkezpena
SCRATCH EGUNA. LANTEGIAN EGINDAKO BIDEOJOKOEN AURKEZPENA
12:00-14:00 EU + ES
 Ubik, Bideojoko txokoa

Scratch egunaren ospakizunetara batuz, gazte talde batek martxoan Ubik-eko lantegian sortutako bideojokoak aurkeztuko ditu. Era berean bideojoko horietara jolasteko aukera izango da.

MAIATZAK 19 (osteguna)

Aurkezpena

UBIK BISITARIAK. OKELA SORMEN LANTEGIA
19:00-20:00 EU

📍 Ubik

Egitasmo berezi eta independenteei ikusgarritasuna eman nahaian, Ubik Tabakalerako sorkuntza liburutegian kanpo proiektuen aurkezpenak izango ditugu. Oraingoan, euskal artearen mapeoa egiten duten Okela sormen lantegiko kideak izango ditugu gurean. Beraien lan eta proiektuak azalduko dituzte, Artisten Meeting Point-a besteen artean.

MAIATZAK 25 (asteazkena)

Topaketa

ATLAS. HAPPYENDING STUDIO, DISEINU BALIABIDEAK DESKUBRITZEN

18:30-20:00 ES

Gonbidatua: *Happyending Studio*

📍 Ubik, Autoedizio txokoa

Paperak, testurak, inpresioak, tintak, koadernaketa motak... dena da garrantzitsua argitalpen bati amaiera ematerako orduan. Eduki eta formaren artean oreka perfektua sortuz, autoedizio lana osoagoa izatea lortuko dugu, eta planteatutako ideia eta helburuak erakutsiko ditu. Materialek mezua indartzen dute.

EKAINAK 1 (asteazkena)

Aurkezpena

LOAD”” EUSKADIKO BIDEOJOKOAREN HISTORIA (1985-2009). 8 ETA 9 ATALEN AURKEZPENA

Gonbidatua *Jose María Martínez Burgos “Hafo”*

18:30-20:00 ES

📍 Ubik

Enpresaren papera ezinbestekoa izan zen Euskal Herrian garatu ziren bideojokoaren sorkuntzan. 1985-2009 urte arteko haien lana ezagutzeko eta Euskal Herriko bideojoko enpresaren garapenari buruz hitz egiteko Animatu enpresako Jose María Martínez Burgos “Hafo”ren hitzaldia izango dugu. Testuingurua eta garapena lehen eskutik ezagututa, LOAD”” Euskadiko bideojokoaren historia (1985-2009)-ren 8 eta 9 atalen edukiak aurkeztuko ditugu saio honetan.

EKAINAK 29 (asteazkena)

Topaketa

ATLAS. GABRIELA CENDOYAREN BILDUMA EZAGUTZEN

18:30-20:00

📍 Ubik, Autoedizio txokoa

Zein da bilduma baten atzean dagoen motibazioa? Zein momentutan konturatzen zara eskuratutako liburu guztiak forma hartzen ari direla eta zerbait handiagoa osatzen dutela? Nola kudeatu, antolatu eta, batez ere, erakutsi guzti hori? Gai hauen inguruan hitz egiteko aukera izateaz gain, Gabriela Cendoyaren autoedizio lanen bildumaz gozatzeko aukera izango dugu

EKAINAK 30 (osteguna)

Aurkezpena

UBIK BISITARIAK. JON URIARTE. LIBRO EN BRUTO + WHP

19:00-20:00

📍 Ubik, Egongela

Jon Uriarte, argazkilaria eta argazki irakasleak autoeditatu dituen *Libro en Bruto* eta *WHP*, liburuen aurkezpena izango dugu.

Libro en Bruto argitalpena argazkilaritzaren inguruan Uriartek daukan *En bruto: blog sobre fotografía*-n argitaratutako artikuluak biltzen dituen autoeditatutako lana da. Liburu honetan, bere hitzez gain, beste 32 autoreen agerpenak ere jasotzen dira, Ignasi López, Julián Barón, Olmo González eta Manuel Rivas-enak, besteak beste.

WHP argitalpena aldiz, talde lanaren emaitza da. Jon Uriartek, Alberto Feijóo, Erik von Frankenberg eta Carlos Chavarriarekin argazkigintzaren inguruan izandako elkarrizketak eta iritzi trukaketak biltzen ditu.

Argazkigintza eta autoedizioen inguruan solasteko aukera paregabea.



Salto. Familia eleketak

SORTZAI- LEEN GU- NEA

—



EKAINAK 20 - 24 (lastelehena - ostirala)

Lantegia

KOMISARIOTZA PROGRAMA: PROIEKTUEN KOMISARIOTZA

10:00 - 13:00 y 16:00 - 19:00

Izen-ematea: www.tabakalera.eu. Hautaketa deialdi bidez.

📍 Lantegia

Komisarioaren eta artistaren arteko harremana ñabardurez eta adierez beteta dago. Lehen modulu honen asmoa gai horiek, teorian eta praktikan, konplejizatzea eta ñabartzea da, baita komisarioek eta artistek elkarrekin egiten duten lanak eman ditzaken aukera ezberdinez jabetzea da. Komisariotzaren nozioa esploratuko dugu instantzia teoriko bat den aldetik, adibide zehatzetan praxi nozioarekin elkartzen dena. Modulu barruan jardunaldi teorikoak, film proiektzioak, erakusketetara bisitak eta gonbidatuekin lan saioak izango ditugu.

Catalina Lozanok koordinatua, Irlandako Askeaton Contemporary Artseko arduradun Michele Horrigan eta Sean Lynch artista eta komisarioak laguntza eskainiko dute.

Sortzaileen gunetik joan den urtean abiarazi genuen komisariotza programa, komisario-praktikak eta orobat haiekin harremana duten zeharkako gaiak edo tangentialak (kritika, ikerketa, ekoizpena edo bitartekaritza) aztertzea eta gogoeta egitera bideratutako lan ildoak. Komisario-praktikan profesional moduan jardun nahi duten tokiko, nazioko edo nazioarteko pertsoneri dago zuzenduta programa hau .

MAIATZAK 25 (asteazkena)

Elkarrizketa

KOMISARIOEN ARTEAN ELKARRIZKETA

Catalina Lozano, Tamara Díaz Bringas, Sabel Gavaldón, Aimar Arriola

📍 Lantegia

Komisario Berriak komisario berrien prestakuntza babesten duen DSS2016EUren ekimena da, azken helburua izanik komisariotza proiektu bat ekoiztea. Tabakalera harrera egingo dio hiru laborategietako lehenari, eta testuinguru hori aprobetsatuz, programako komisario diren Tamara Díaz Bringas, Sabel Gavaldón eta Aimar Arriola, eta Catalina Lozanoren (komisario independentea eta komisariotza programako gure lehen jardunaldiaren koordinatzailea) arteko solasaldia jendaurrean egingo dugu, ikuspuntu desberdinetatik hitz egiteko.

EGONALDIAN

Apirila eta ekaina bitartean egonaldia egingo dute gurean honako kultur eragile hauek:

Pablo la Parra, ikertzailea.

Aukeratua izan zen Tabakalera eta DSS2016k esleitutako ikerketa-egonaldiko deialdian. Haren proiektuak, *Europa, geroaldi burutua*, film artxibo militantearen eta gaur egungo ikusizko eta arte praktiken arteko transferentziak esploratzen ditu. Bere egonaldian, ikerketan sakondu eta jarduera multzo bat abiaraziko du proiektua ikusgai jartzeko. Informazio gehiago, 18. o. (zinema).

Fran Meana, artista.

Forma laborategiaren historia.

Proiektuaren helburua da Isaac Diaz Pardoren *Forma laborategiaren* ondarea berreskuratu eta berraktibatzea, abiapuntu hartuta «Discusión sobre la organización de las Industrias Manufactureras» liburua. Diaz Pardok 1960an argitaratua, liburuak haren arte ekoizpenaren dimentsio soziala eta politikoa aztertzen ditu, bai artearen eta lanaren arteko loturak esploratu ere.

Harvey Martinez, artista

La ciudad dispersa proiektua *El milagro*ren parte bat da, kasu honetan lehen egiteko gisa planteatzen duena *Desarrollismoak* hiri donostiarrean utzitako aztarna ikertu eta dokumentatzea, argitalpen/entsegu bat eta, aldi berean, Gipuzkoan geratutako aztarna desarrollistaren aipamena egiten duen multzo eskultoriko/instalazio bat egitea.



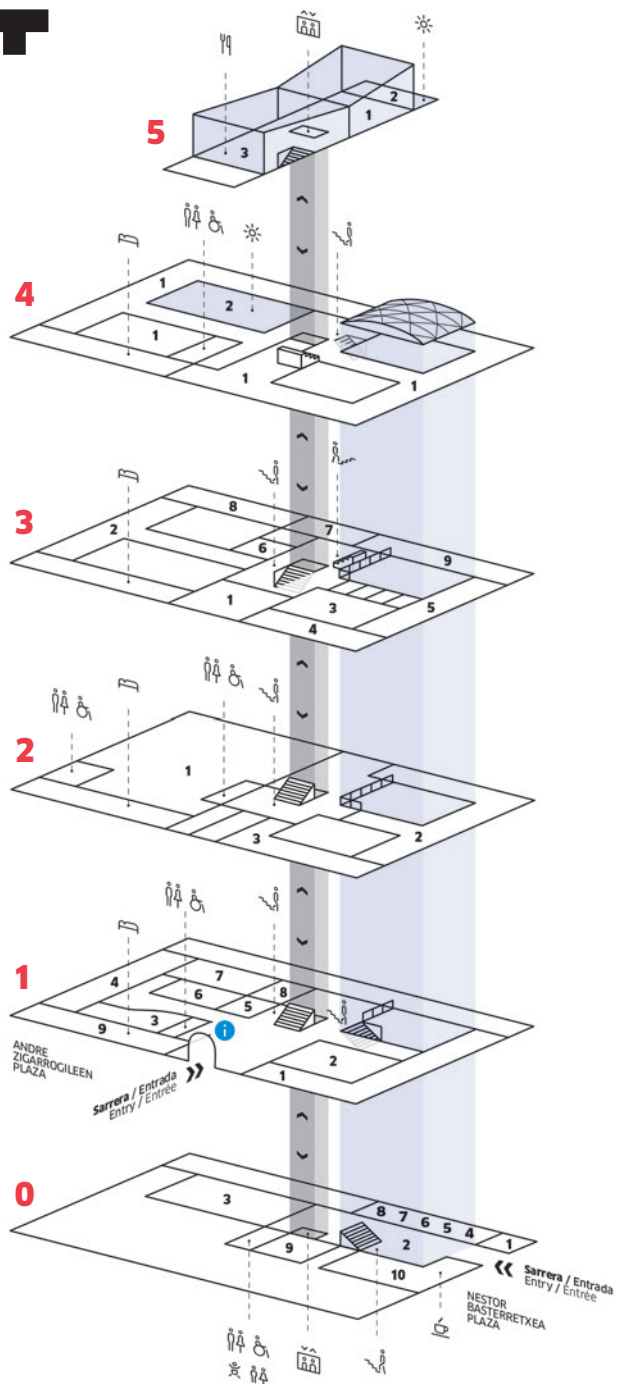

Info puntua



Igogailuak



WC



Aldatzeko mahaia



Eskailerak
Escaleras
Stairs



KUPULA Jatetxea



TABA



Hotela-Egoitza

+info
www.tabakalera.eu

SOLAIRUA

0

- 1 SOTOA
- 2 PLAZA
- 3 KUTXA KULTUR ARTEGUEA
- 4 NANA
- 5 LÄNTOKI
- 6 ARTEUPARTE
- 7 NON GALLERY
- 8 EL SEKADERO
- 9 KABIAGUNEA
- 10 TABA

1

- 1 TABAKALERAKO ERAKUSKETA ARETOA
- 2 PATIOA
- 3 ZINEA
- 4 Z ARETOA
- 5 HEZKUNTZA ARETOA
- 6 KUTXA KULTUR KLUBA
- 7 KUTXA KULTUR ARTEGUEA
- 8 MISCELANEA
- 9 HOTELA-EGOITZA
Laster zabalik

2

- 1 UBIK
Tabakalerako sorkuntza liburutegia
- 2 DONOSTIA ZINEMALDIA
- 3 EUSKADIKO FILMATEGIA

3

- 1 TABAKALERAKO BULEGOA
- 2 HIRIKILABS
- 3 LANTEGIA
- 4 EKOIZPENA
- 5 ESTUDIOAK
- 6 K ARETOA
- 7 ZINEUSKADI
- 8 ETXEPARE EUSKAL INSTITUTUA
- 9 IMPACT HUB DONOSTIA

4

- 1 KUTXA KULTURGUNEA
- 2 ZABALTZA

5

- 1 PRISMA
- 2 TERRAZA
- 3 KUPULA
Jatetxea

Tabakalera kultura garaikideaz gozatzeko espazio publikoa da. Sarrera doako du. Tabakalera txartela eskuratzeko aukera Ubik-en.

TABAKALERA



**KULTURA
GARAIKIDEAREN
NAZIOARTEKO
ZENTROA**

Zentroaren ordutegia.

Astelehenetik ostegunera:
08:00 - 22:00

Ostirala:
08:00 - 23:00

Larunbata:
10:00 - 23:00

Igandeak eta jaiegunak:
10:00 - 22:00

UBIK.

Sorkuntza liburutegia.

Ordutegia.

Asteartetik larunbatera:
10:00 - 14:00, 16:00 - 20:00

Igandeak eta jaiegunak:
10:00 - 14:00

+Info

info@tabakalera.eu
943 11 88 55

Andre zigarrogileen plaza 1,
20012 Donostia / San Sebastián
Gipuzkoa

tabakalera.eu



Gipuzkoako Foru Aldundia



Donostiako Udala
Ayuntamiento de San Sebastián



DSS2016.EU