

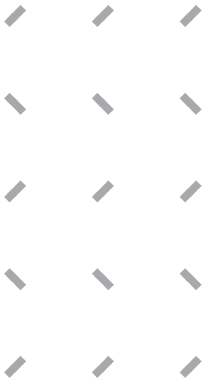

2016



OCTUBRE
NOVIEMBRE
DICIEMBRE

TABAKALERA



CENTRO
INTERNACIONAL
DE CULTURA
CONTEMPORÁNEA

OCTUBRE
NOVIEMBRE
DICIEMBRE





ÍNDICE

12. EXPOSICIONES

22. CINE

32. PROGRAMAS
PÚBLICOS

42. HIRIKILABS

48. MEDIACIÓN

56. UBIK. Biblioteca
de creación

66. ESPACIO
DE CREADORES

70. NOTAS

INTRODUCCIÓN

Hemos pasado el aniversario y casi sin darnos cuenta aquí tenemos los tres últimos meses del año. Como sucede con los colores del otoño, Tabakalera también se vestirá de color durante esta época; el programa está a rebosar, lo hemos trabajado con mimo y estamos deseando compartirlo con vosotros.

En otoño tendrá lugar el primer **Seminario Internacional de Cine** de Tabakalera de la mano de una serie de cineastas y artistas con los cuales compartiremos tres jornadas en la sala de cine de Tabakalera. Además, podremos ver 10 filmes presentados en la sección **Zabaltegi-Tabakalera** del Festival de Cine, una ocasión inmejorable para disfrutarlos con toda tranquilidad. También inauguraremos la exposición **Agencia de organismos vivientes** de la comisaria belga **Pauline Doutreluingne**, que observa las relaciones entre las estructuras urbanas de la sociedad y la naturaleza. Para finalizar el mes, tendremos la emisión de radio en directo **Radio symposium LaPublika**, 15 horas de programación abierta al público con conciertos, performances, instalaciones sonoras y un largo etcétera.

En noviembre, dentro del proyecto **Ciudad y otras Políticas**, se procederá al estudio del propio edificio de Tabakalera, preguntándonos si un edificio puede emanciparse. También tendremos nuevos talleres semanales en UbiK: **Jaque Mate! Tarde de juegos de mesa** y **Young architects club**, una forma nueva de disfrutar de la biblioteca de creación. A finales de noviembre, dentro del programa comisariado por el residente **Pablo La Parra**, celebraremos un encuentro internacional de dos días de duración para hablar de los archivos del cine militante y profundizar en el tema.

En diciembre, dentro del programa **Espacio 0-6**, construiremos una instalación interactiva utilizando diversos materiales con el fin de trabajar los sentidos de niñas y niños. Además, celebraremos la 4ª semana de la tecnología y fabricación digital **Eginzaleak!** y al igual que el pasado año tendremos un mercado en el que los ciudadanos podrán apreciar diferentes proyectos.

Visto lo visto, hay mucho que ver y, sobre todo, mucho que disfrutar.

OCTU- BRE

1

sábado

- **CINE CONTEMPORÁNEO** (pág. 24)
- **KAMALEOIAK GARA!** ¿DE DÓNDE VIENE TU DESAYUNO? (pág. 50-51)
- **LAS TRES CIRCULACIONES. SUSTANCIA ACTIVA** (pág. 34)
- **SALTO.** CONVERSACIONES FAMILIARES (pág. 58)
- **SISTER OF ANOTHER MAMA** (pág. 40)

2

domingo

- **CINE Y ARQUITECTURA** (pág. 25-26)

3

lunes

- PRESENTACIÓN DEL PROYECTO **ARCHITECTUS OMNIBUS?** (pág. 20)

4

martes

- **HIRIKIKAS.** DISEÑO ABIERTO DE MOBILIARIO: EXPERIMENTANDO CON MATERIALES Y FORMAS (pág. 44)
- **LA ESCUELA DE NELL.** LICENCIAS LIBRES (pág. 62)
- **YOUNG ARCHITECTS CLUB** (pág. 63)

5

miércoles

- ENCUENTRO CON ARQUITECTOS LOCALES. **ARCHITECTUS OMNIBUS?** (pág. 20)
- **HIRIKIKAS.** INICIACIÓN A LA FABRICACIÓN DIGITAL: IMPRESIÓN 3D (pág. 44)
- **MIÉRCOLES EN UBIK** (pág. 63)

6

jueves

- **HIRIKILABS PLAZA 6** (pág. 46)

7

viernes

- **¡JAQUE MATE!** LA TARDE DE LOS JUEGOS DE MESA (pág. 58-59)

8

sábado

- **HISTORIA, MEMORIA Y TRABAJO.** CONOCE TABAKALERA (pág. 18)
- **SEMINARIO INTERNACIONAL DE CINE** (pág. 30)
- **JOLABS.** DO IT IN FAMILY (pág. 46)
- **KAMALEOIAK GARA!** PROGRAMA! 0-99 (pág. 50)
- **¡QUIERO SER DJ!** (pág. 60)
- **HORKONPON.** TALLER DE REPARACIÓN (pág. 63)

9

domingo

- **SEMINARIO INTERNACIONAL DE CINE** (pág. 30)

11

martes

- **HIRIKIKAS.** DISEÑO ABIERTO DE MOBILIARIO: EXPERIMENTANDO CON MATERIALES Y FORMAS (pág. 44)
- **¡YO TAMBIÉN QUIERO!** (pág. 62)
- **YOUNG ARCHITECTS CLUB** (pág. 63)

12

miércoles

- **MIÉRCOLES EN UBIK** (pág. 63)

13

jueves

- **HIRIKILABS PLAZA 6** (pág. 46)
- **NUDOS.** ESTIMULANTES: CIRCULACIÓN Y EUFORIA (pág. 58)

14

viernes

- **OBSERVATORIO DE LA ESCUCHA** (pág. 37)
- **¡JAQUE MATE!** LA TARDE DE LOS JUEGOS DE MESA (pág. 58-59)

15

sábado

- **EUROPA, FUTURO ANTERIOR** (pág. 28-29)
- **JOLABS.** DO IT IN FAMILY (pág. 46)
- **PROGRAMA CON EL PROFESORADO** ENCUENTRO 1: LABORATORIO ESCOLAR: CO-CREANDO NUESTRO ESPACIO (pág. 55)
- **SELFI SELFIE.** SESIONES PARA MEJORAR TUS SELFIES (pág. 59)

18

martes

- **HIRIKIKAS.** DISEÑO ABIERTO DE MOBILIARIO: EXPERIMENTANDO CON MATERIALES Y FORMAS (pág. 44)
- **PANTALLA EXPERIMENTAL** (pág. 59)
- **YOUNG ARCHITECTS CLUB** (pág. 63)

19

miércoles

- ENCUENTRO CON ARQUITECTOS LOCALES. **ARCHITECTUS OMNIBUS?** (pág. 20)
- **CINE Y ARQUITECTURA** (pág. 25-26)
- **HIRIKIKAS.** NATURALEZA ALGORÍTMICA (pág. 44)
- **MIÉRCOLES EN UBIK** (pág. 63)

20

jueves

- **HIRIKILABS PLAZA 6** (pág. 46)
- **FANZINEMANIA!** (pág. 60)
- **BIBLIOTECA HUMANA** (pág. 64)

21

viernes

- INAUGURACIÓN EXPOSICIÓN **AGENCIA DE ORGANISMOS VIVIENTES** (pág.15)
- PERFORMANCE **LA POSIBILIDAD QUE DESAPARECE FRENTE AL PAISAJE.** (pág.15)
- **¡JAQUE MATE!** LA TARDE DE LOS JUEGOS DE MESA (pág. 58-59)
- **VIDEO KILLED THE RADIO STAR** (pág. 58-59)

22

sábado

- **PORQUE LO JUNTAMOS:** VAPOR / LIQUIDO / SOLIDO (pág.15)
- PASEO-PERFORMANCE **GERARD ORTIN** (pág. 16)
- **HISTORIA, MEMORIA Y TRABAJO.** CONOCE TABAKALERA (pág. 18)
- **CINE DOCUMENTAL Y MEMORIA:** ENCUENTRO CON PATRICIO GUZMÁN (pág. 31)
- **JOLABS.** DO IT IN FAMILY (pág. 46)
- **¡QUIERO SER DJ!** (pág. 60)
- SELECCIÓN DE VIDEO JUEGOS DE **LARA SÁNCHEZ COTERÓN** (pág. 62)

23

domingo

- PASEO GUIADO **UN PASEO PELIGROSO** (pág. 16)
- PASEO-PERFORMANCE **GERARD ORTIN** (pág. 14)
- **KAMALEOIAK GARA!** EXPOSICIÓN 5-99 (pág. 50)

24

lunes

- **DÍA DE LAS BIBLIOTECAS** (pág. 64)

25

martes

- **HIRIKIKAS.** DISEÑO ABIERTO DE MOBILIARIO: EXPERIMENTANDO CON MATERIALES Y FORMAS (pág. 44)
- **¡YO TAMBIÉN QUIERO!** (pág. 62)
- **YOUNG ARCHITECTS CLUB** (pág. 63)
- **DÍA DE LAS BIBLIOTECAS** (pág. 64)

26

miércoles

- **HIRIKIKAS.** NATURALEZA ALGORÍTMICA (pág. 44)
- **ATLAS.** ENCUENTROS DE AUTOEDICIÓN. REDES SOCIALES" DE LA DÉCADA DE 1960. (pág. 60-61)
- **MIÉRCOLES EN UBIK** (pág. 63)
- **DÍA DE LAS BIBLIOTECAS** (pág. 64)

27

jueves

- **HIRIKILABS PLAZA 6** (pág. 46)
- **POLÍTICAS DEL HUMO** (pág. 34-35)

28

viernes

- **HIRIA HACKEATU.** JÓVENES, CIUDAD Y MAKERS (pág. 52)
- **CONSTRUYENDO ESPACIO 0-6:** MOBILIARIO BLANDO (pág.52)
- **¡JAQUE MATE!** LA TARDE DE LOS JUEGOS DE MESA (pág. 58-59)
- **LAPUBLIKA** (pág. 40 - 41)

29

sábado

- **CINE CONTEMPORÁNEO** (pág. 24)
- **HIRIKIKAS.** MAPATHON: MISSING MAPS (pág. 44)
- **JOLABS.** DO IT IN FAMILY (pág. 46)
- **SELFI SELFIE.** SESIONES PARA MEJORAR TUS SELFIES (pág. 59)
- **OUTLINE. PENSAMIENTO CRÍTICO** (pág. 58)

30

domingo

- **CINE CONTEMPORÁNEO** (pág. 24)

2

miércoles

- **CIUDAD Y OTRAS POLÍTICAS** - LA INSTITUCIÓN EMANCIPADA: TABAKALERA COMO ESCENARIO DE RESISTENCIA (pág. 38)
- **YOUNG ARCHITECTS CLUB** (pág. 63)
- **MIÉRCOLES EN UBIK** (pág. 63)

3

jueves

- **CIUDAD Y OTRAS POLÍTICAS** - LA INSTITUCIÓN EMANCIPADA: TABAKALERA COMO ESCENARIO DE RESISTENCIA (pág. 38)
- **HIRIKILABS PLAZA 6** (pág. 46)

4

viernes

- **POR UN CINE IMPOSIBLE**, DOCUMENTAL Y VANGUARDIA EN CUBA (1959-1972) (pág. 26-27)
- **CIUDAD Y OTRAS POLÍTICAS** - LA INSTITUCIÓN EMANCIPADA: TABAKALERA COMO ESCENARIO DE RESISTENCIA (pág. 38)
- **CONSTRUYENDO ESPACIO 0-6:** MOBILIARIO BLANDO (pág. 52)
- **¡JAQUE MATE!** LA TARDE DE LOS JUEGOS DE MESA (pág. 58-59)

5

sábado

- **KOMIKILABEA** (pág. 29)
- **CIUDAD Y OTRAS POLÍTICAS** - LA INSTITUCIÓN EMANCIPADA: TABAKALERA COMO ESCENARIO DE RESISTENCIA (pág. 38)
- **JOLABS**. DO IT IN FAMILY (pág. 46)
- **JOLABS**. CREACIÓN DE PLANTILLAS DE FORMAS EFICIENTES (pág. 46)
- **SALTO**. CONVERSACIONES FAMILIARES (pág. 58)
- **¡QUIERO SER DJ!** (pág. 60)
- **CONOCIENDO ARDUINO** (pág. 63)
- **KOMIKILABEA**. SEMANA DEL CÓMIC (pág. 64)

6

domingo

- **CICLO: POR UN CINE IMPOSIBLE**, DOCUMENTAL Y VANGUARDIA EN CUBA (1959-1972) (pág. 26-27)
- **KAMALEOIAK GARA!** CINE 5-99 (pág. 51)
- **KOMIKILABEA**. SEMANA DEL CÓMIC (pág. 64)
- **STORYLINE**. HACIENDO UN CÓMIC COLECTIVO (pág. 64 - 65)

7

lunes

- **KOMIKILABEA**. SEMANA DEL CÓMIC (pág. 64)
- **STORYLINE**. HACIENDO UN CÓMIC COLECTIVO (pág. 64-65)

8

martes

- **YOUNG ARCHITECTS CLUB** (pág. 63)
- **STORYLINE**. HACIENDO UN CÓMIC COLECTIVO (pág. 64 - 65)
- **ARQUITECTURA:** LENGUAJES FÍLMICOS. EUROPA TOMADA (pág. 38-39)
- **HIRIKIKAS**. TALLER EXPERIMENTAL EN TORNO AL DISEÑO GENERATIVO Y LOS PATRONES (pág. 45)
- **LA ESCUELA DE NELL**. SOFTWARE Y HARDWARE LIBRE (pág. 62)
- **¡YO TAMBIÉN QUIERO!** (pág. 62)
- **KOMIKILABEA**. SEMANA DEL CÓMIC (pág. 64)

9

miércoles

- **ARQUITECTURA:** LENGUAJES FÍLMICOS. EUROPA TOMADA (pág. 38-39)
- **HIRIKIKAS**. TALLER EXPERIMENTAL EN TORNO AL DISEÑO GENERATIVO Y LOS PATRONES (pág. 45)
- **MIÉRCOLES EN UBIK** (pág. 63)
- **KOMIKILABEA**. SEMANA DEL CÓMIC (pág. 64)
- **STORYLINE**. HACIENDO UN CÓMIC COLECTIVO (pág. 64 - 65)
- **¿MÁS CLARO?** ¡EN CÓMIC! SELECCIÓN DE CÓMIC SOCIALES DE DAVID ZAPIRAIN (pág. 65)

10

jueves

- **ARQUITECTURA:** LENGUAJES FÍLMICOS. EUROPA TOMADA (pág. 38-39)
- **HIRIKILABS PLAZA 6** (pág. 46)
- **KOMIKILABEA**. SEMANA DEL CÓMIC (pág. 64)
- **STORYLINE**. HACIENDO UN CÓMIC COLECTIVO (pág. 64 - 65)
- **SUPERWOMEN**. NUEVA MIRADA AL PUNTO DE VISTA HABITUAL (pág. 65)

11

viernes

- **CICLO: POR UN CINE IMPOSIBLE**, DOCUMENTAL Y VANGUARDIA EN CUBA (1959-1972) (pág. 26-27)
- **ARQUITECTURA:** LENGUAJES FÍLMICOS. EUROPA TOMADA (pág. 38-39)
- **¡JAQUE MATE!** LA TARDE DE LOS JUEGOS DE MESA (pág. 58-59)
- **KOMIKILABEA**. SEMANA DEL CÓMIC (pág. 64)
- **STORYLINE**. HACIENDO UN CÓMIC COLECTIVO (pág. 64-65)

12

sábado

- **HISTORIA, MEMORIA Y TRABAJO**. CONOCE TABAKALERA (pág. 18)
- **JOLABS**. DO IT IN FAMILY (pág. 46)
- **GEHITU:** PREMIO SEBASTIANE (pág. 31)
- **KAMALEOIAK GARA!** PROGRAMA! 0-99 (pág. 50)
- **SELFIE SELFIE**. SESIONES PARA MEJORAR TUS SELFIES (pág. 59)
- **CONOCIENDO ARDUINO** (pág. 63)
- **HORKONPON**. TALLER DE REPARACIÓN (pág. 63)
- **KOMIKILABEA**. SEMANA DEL CÓMIC (pág. 64)
- **STORYLINE**. HACIENDO UN CÓMIC COLECTIVO (pág. 64-65)

13

domingo

- **CINE CONTEMPORÁNEO** (pág. 24)

14

lunes

- **PROGRAMA DE COMISARIADO:** COMISARIADO DE INVESTIGACIÓN (pág. 68)

15

martes

- **HIRIKIKAS**. TALLER SOBRE DISEÑO PARAMÉTRICO Y FABRICACIÓN EN PAPEL CON VVVV (pág. 45)
- **NUDOS**. ESTIMULANTES: CIRCULACIÓN Y EUFORIA (pág. 58)
- **PANTALLA EXPERIMENTAL** (pág. 59)
- **YOUNG ARCHITECTS CLUB** (pág. 63)
- **PROGRAMA DE COMISARIADO:** COMISARIADO DE INVESTIGACIÓN (pág. 68)

16

miércoles

- **HIRIKIKAS**. TALLER SOBRE DISEÑO PARAMÉTRICO Y FABRICACIÓN EN PAPEL CON VVVV (pág. 43)
- **MIÉRCOLES EN UBIK** (pág. 61)
- **PROGRAMA DE COMISARIADO:** COMISARIADO DE INVESTIGACIÓN (pág. 68)

17

jueves

- **DESTIEMPO 2º ACTO**. LOUDER, FASTER, STRONGER (pág. 36-37)
- **HIRIKILABS PLAZA 6** (pág. 46)
- **EN EL CAMINO DEL EMPODERAMIENTO TECNOLÓGICO**. ENCUENTROS DE SOFTWARE (pág. 46)
- **OUTLINE**. PENSAMIENTO CRÍTICO (pág. 58)
- **PROGRAMA DE COMISARIADO:** COMISARIADO DE INVESTIGACIÓN (pág. 68)

18

viernes

- **CICLO: POR UN CINE IMPOSIBLE**, DOCUMENTAL Y VANGUARDIA EN CUBA (1959-1972) (pág. 26-27)
- **DESTIEMPO 2º ACTO**. LOUDER, FASTER, STRONGER (pág. 36-37)
- **¡JAQUE MATE!** LA TARDE DE LOS JUEGOS DE MESA (pág. 58-59)
- **VIDEO KILLED THE RADIO STAR** (pág. 63)
- **PROGRAMA DE COMISARIADO:** COMISARIADO DE INVESTIGACIÓN (pág. 68)

19

sábado

- **CICLO: CINE Y ARQUITECTURA** (pág. 25-26)
- **DESTIEMPO 2º ACTO**. LOUDER, FASTER, STRONGER (pág. 36-37)
- **JOLABS**. DO IT IN FAMILY (pág. 46)
- **KAMALEOIAK GARA!** ¿DE DÓNDE VIENE TU DESAYUNO? (pág. 50-51)
- **¡QUIERO SER DJ!** (pág. 61)
- **CONOCIENDO ARDUINO** (pág. 63)

NOVIEM- BRE

20

domingo

- **CICLO: POR UN CINE IMPOSIBLE,** DOCUMENTAL Y VANGUARDIA EN CUBA (1959-1972) (pág. 26-27)

22

martes

- **HIRIKIKAS,** DISEÑO ABIERTO DE MOBILIARIO: EXPERIMENTANDO CON MATERIALES Y FORMAS (pág. 44)
- **MUESTRA DE LA COLECCIÓN ZINES OF THE ZONE** (pág. 61)
- **¡YO TAMBIÉN QUIERO!** (pág. 62)
- **YOUNG ARCHITECTS CLUB** (pág. 63)

23

miércoles

- **HIRIKIKAS.** TALLER EXPERIMENTAL EN TORNO AL DISEÑO GENERATIVO Y LOS PATRONES NATURALES (pág. 45)
- **ATLAS.** ENCUENTROS DE AUTOEDICIÓN. Encuentro con Zines of the zone, (pág. 60 -61)
- **MUESTRA DE LA COLECCIÓN ZINES OF THE ZONE** (pág. 61)
- **MIÉRCOLES EN UBIK** (pág. 63)

24

jueves

- **POLÍTICAS DEL HUMO** (pág. 34-35)
- **HIRIKILABS PLAZA 6** (pág. 46)
- **MUESTRA DE LA COLECCIÓN ZINES OF THE ZONE** (pág. 61)

25

viernes

- **CICLO: EUROPA, FUTURO ANTERIOR.** COLOQUIO INTERNACIONAL: La toma de la palabra. Diálogos con el archivo del cine militante. (pág. 28-29)
- **HIRIA HACKEATU.** JÓVENES, CIUDAD Y MAKERS (pág. 52)
- **¡JAUQUE MATE!** LA TARDE DE LOS JUEGOS DE MESA (pág. 58-59)

26

sábado

- **HISTORIA, MEMORIA Y TRABAJO.** CONOCE TABAKALERA (pág. 18)
- **CICLO: EUROPA, FUTURO ANTERIOR.** COLOQUIO INTERNACIONAL: La toma de la palabra. Diálogos con el archivo del cine militante. (pág. 28-29)
- **JOLABS.** DO IT IN FAMILY (pág. 46)
- **OUTLINE.** PENSAMIENTO CRÍTICO (pág. 58)
- **SELFIE SELFIE.** SESIONES PARA MEJORAR TUS SELFIES (pág. 61)
- **CONOCIENDO ARDUINO** (pág. 63)

27

domingo

- **CICLO: POR UN CINE IMPOSIBLE,** DOCUMENTAL Y VANGUARDIA EN CUBA (1959-1972) (pág. 26-27)
- **KAMALEOIAK GARA!** EXPOSICIÓN 5-99 (pág. 50)

28

lunes

- **ARQUITECTURA:** LENGUAJES FÍLMICOS. EUROPA TOMADA (pág. 38-39)

29

martes

- **ARQUITECTURA:** LENGUAJES FÍLMICOS. EUROPA TOMADA (pág. 38-39)
- **HIRIKIKAS,** DISEÑO ABIERTO DE MOBILIARIO: EXPERIMENTANDO CON MATERIALES Y FORMAS (pág. 44)
- **YOUNG ARCHITECTS CLUB** (pág. 63)

30

miércoles

- **CONSTRUYENDO ESPACIO 0-6:** INSTALACIÓN SENSORIAL (pág. 50)
- **MIÉRCOLES EN UBIK** (pág. 63)



DICIEMBRE

1

jueves

- **CONSTRUYENDO ESPACIO 0-6:** INSTALACIÓN SENSORIAL (pág. 52)

2

viernes

- **CINE CONTEMPORÁNEO** (pág. 24)
- **¡JAQUE MATE!** LA TARDE DE LOS JUEGOS DE MESA (pág. 58-59)

3

lunes

- **CINE CONTEMPORÁNEO** (pág. 25)
- **JOLABS. DO IT IN FAMILY** (pág. 46)
- **SALTO.** CONVERSACIONES FAMILIARES (pág. 58)
- **ENDPLAY:** AN OBSERVATORY (pág. 68)
- **SOUND CINEMA - CITYSCAPES** (pág. 41)

4

domingo

- **CICLO: POR UN CINE IMPOSIBLE,** DOCUMENTAL Y VANGUARDIA EN CUBA (1959-1972) (pág. 26-27)
- **SOUND CINEMA - CITYSCAPES** (pág. 41)
- PASEO GUIADO **UN PASEO PELIGROSO** (pág. 16)

6

martes

- **YOUNG ARCHITECTS CLUB** (pág. 63)

7

miércoles

- **ENCUENTROS SOBRE EL LIBRO DE ARTISTA** (pág. 61-62)
- **MIÉRCOLES EN UBIK** (pág. 63)

8

jueves

- **HIRIKILABS PLAZA 6** (pág. 46)
- **ENCUENTROS SOBRE EL LIBRO DE ARTISTA** (pág. 61-62)

9

viernes

- **CICLO: POR UN CINE IMPOSIBLE,** DOCUMENTAL Y VANGUARDIA EN CUBA (1959-1972) (pág. 26-27)
- **¡JAQUE MATE!** LA TARDE DE LOS JUEGOS DE MESA (pág. 58-59)
- **ENCUENTROS SOBRE EL LIBRO DE ARTISTA** (pág. 61-62)

10

sábado

- **HISTORIA, MEMORIA Y TRABAJO. CONOCE TABAKALERA** (pág. 18)
- **CINE CONTEMPORÁNEO** (pág. 25)
- **CICLO: EUROPA, FUTURO ANTERIOR.** ZINETRAKTATU! (pág. 28-29)
- **JOLABS. DO IT IN FAMILY** (pág. 46)
- **HORKONPON.** TALLER DE REPARACIÓN (pág. 63)

11

domingo

- **CICLO: EUROPA, FUTURO ANTERIOR.** ZINETRAKTATU! (pág. 28-29)
- **CICLO: EUROPA, FUTURO ANTERIOR.** CARTA BLANCA A STOFFEL DEBUYSERE (pág. 28-29)
- **KAMALEOIAK GARA!** CINE 5-99 (pág. 53)

12

lunes

- **ESTRATEGIAS FEMINISTAS EN EDUCACIÓN.** FEMINISTALDIA (pág. 53)

13

martes

- **EGINZALEAK !** 4ª SEMANA DE LA TECNOLOGÍA Y FABRICACIÓN CIUDADANA (pág. 49)
- **ESTRATEGIAS FEMINISTAS EN EDUCACIÓN.** FEMINISTALDIA (pág. 53)
- **¡YO TAMBIÉN QUIERO!** (pág. 65)
- **LA ESCUELA DE NELL.** FUNDAMENTOS DE LA PROGRAMACIÓN (pág. 64-65)
- **YOUNG ARCHITECTS CLUB** (pág. 65)

14

miércoles

- **EGINZALEAK !** 4ª SEMANA DE LA TECNOLOGÍA Y FABRICACIÓN CIUDADANA (pág. 49)
- **MIÉRCOLES EN UBIK** (pág. 65)
- **FEMINISTALDIA** (pág. 41)

15

jueves

- **HIRIKILABS PLAZA 6** (pág. 48)
- **EGINZALEAK !** 4ª SEMANA DE LA TECNOLOGÍA Y FABRICACIÓN CIUDADANA (pág. 49)
- **NUDOS.** ESTIMULANTES: CIRCULACIÓN Y EUFORIA (pág. 60)
- **FEMINISTALDIA** (pág. 41)

16

viernes

- **CARTA BLANCA:** FEMINISTALDIA 2016 - #PLAZA. (pág. 29)
- **EGINZALEAK !** 4ª SEMANA DE LA TECNOLOGÍA Y FABRICACIÓN CIUDADANA (pág. 47)
- **¡JAQUE MATE!** LA TARDE DE LOS JUEGOS DE MESA (pág. 58-59)
- **VIDEO KILLED THE RADIO STAR** (pág. 61)
- **PANTALLA EXPERIMENTAL** (pág. 59)
- **FEMINISTALDIA** (pág. 41)

17

sábado

- **JOLABS. DO IT IN FAMILY** (pág. 46)
- **EGINZALEAK !** 4ª SEMANA DE LA TECNOLOGÍA Y FABRICACIÓN CIUDADANA (pág. 47)
- **FEMINISTALDIA** (pág. 41)
- **OUTLINE.** PENSAMIENTO CRÍTICO (pág. 58-59)

18

domingo

- **CICLO: POR UN CINE IMPOSIBLE,** DOCUMENTAL Y VANGUARDIA EN CUBA (1959-1972) (pág. 26-27)
- **KAMALEOIAK GARA!** EXPOSICIÓN 5-99 (pág. 50)

20

martes

- **YOUNG ARCHITECTS CLUB** (pág. 63)
- **PANTALLA EXPERIMENTAL** (pág. 59)

21

miércoles

- **MIÉRCOLES EN UBIK** (pág. 63)

22

jueves

- **HIRIKILABS PLAZA 6** (pág. 46)

23

viernes

- **CICLO: POR UN CINE IMPOSIBLE,** DOCUMENTAL Y VANGUARDIA EN CUBA (1959-1972) (pág. 26-27)
- **¡JAQUE MATE!** LA TARDE DE LOS JUEGOS DE MESA (pág. 59-59)

24

sábado

- **HISTORIA, MEMORIA Y TRABAJO.** CONOCE TABAKALERA (pág. 18)
- **JOLABS. DO IT IN FAMILY** (pág. 46)

25

domingo

- **CINE CONTEMPORÁNEO** (pág. 25)

27

martes

- **HIRIA HACKEATU.** JÓVENES, CIUDAD Y MAKERS (pág. 52)
- **¡YO TAMBIÉN QUIERO!** (pág. 62)
- **YOUNG ARCHITECTS CLUB** (pág. 63)
- **TALLERES DE INVIERNO** (pág. 65)

28

miércoles

- **HIRIA HACKEATU.** JÓVENES, CIUDAD Y MAKERS (pág. 52)
- **ATLAS.** ENCUENTROS DE AUTOEDICIÓN. 2016 Fanzine II. Cierre de la capitalidad cultural (pág. 60-61)
- **MIÉRCOLES EN UBIK** (pág. 63)
- **TALLERES DE INVIERNO** (pág. 65)

29

jueves

- **HIRIKILABS PLAZA 6** (pág. 46)
- **HIRIA HACKEATU.** JÓVENES, CIUDAD Y MAKERS (pág. 52)
- **TALLERES DE INVIERNO** (pág. 65)

30

viernes

- **CICLO: POR UN CINE IMPOSIBLE,** DOCUMENTAL Y VANGUARDIA EN CUBA (1959-1972) (pág. 26-27)
- **HIRIA HACKEATU.** JÓVENES, CIUDAD Y MAKERS (pág. 52)
- **¡JAQUE MATE!** LA TARDE DE LOS JUEGOS DE MESA (pág. 58-59)
- **TALLERES DE INVIERNO** (pág. 65)

31

sábado

- **JOLABS. DO IT IN FAMILY** (pág. 46)



EXPO- SICIO- NES

Índice

YTO BARRADA

AGENCIA DE ORGANISMOS VIVIENTES

· ACTIVIDADES PARALELAS

MAÑANA GOODBYE. GRUPO DE MUJERES QUE TRABAJAN JUNTAS

· ACTIVIDADES PARALELAS

12 PER MINUTE

ARCHITECTUS OMNIBUS?

· ACTIVIDADES PARALELAS

Horario de la sala de exposiciones:

De martes a jueves: 12:00 - 20:00

Viernes: 12:00 - 21:00

Sábado: 10:00 - 21:00

Domingo y festivos: 10:00 - 20:00

AGENCIA DE ORGANISMOS VIVIENTES,
Pauline Doutreluingne.

**08/07/2016 > 09/10/2016**

Exposición

YTO BARRADA

📍 Sala de exposiciones

Tabakalera presenta la primera exposición individual en el estado español de la artista franco-marroquí Yto Barrada. La muestra incluye vídeos, fotografías y esculturas de su nueva obra, así como algunas piezas más antiguas. Entre las piezas, una selección de vídeos explora la práctica de un contrabandista, un mago y miembros del comercio de fósiles de Marruecos. Una serie de fotografías documenta una colección de juguetes coleccionados por una etnógrafa francesa. De modo sutil y cautivador, el trabajo de Yto Barrada implica cuestiones de historia, geografía, geología, la invención de la tradición y el significado de lo moderno.

Yto Barrada (París, 1971) estudió Historia y Ciencias Políticas en la Sorbona y fotografía en Nueva York. Su trabajo, que incluye fotografías, esculturas, ediciones e instalaciones, explora la Tánger de su infancia. Su obra ha sido expuesta en la Tate Modern (Londres), en MoMA (New York), en la Renaissance Society (Chicago), en el Witte de With (Rotterdam), en la Haus der Kunst (Munich), en el Centre Pompidou (París), en la Whitechapel Gallery (Londres) y en la Bienal de Venecia (2007 y 2011). Barrada es también fundadora y directora de la Cinémathèque de Tanger.

Con la colaboración del Institut Français.

**Yto Barrada****21/10/2016 > 05/02/2017**

Exposición

AGENCIA DE ORGANISMOS VIVIENTESComisaria: *Pauline Doutreluingne*.

Artistas participantes: *Lara Almarcegui, Anne Duk Hee Jordan, Tue Greenfort, Iratxe Jaio y Klaas van Gorkum, Esther Kokmeijer, Nader Koochaki, Maider Lopez, Gerard Ortin, Tere Recarens, Koenraad Van den Driessche, Johansons Voldemars, El Conde de Torreñiel*

📍 Sala de exposiciones

La exposición *Agencia de Organismos Vivientes* está dedicada al proyecto que ha desarrollado la comisaria Pauline Doutreluingne como

resultado de la convocatoria para comisarios que lanzó Tabakalera en otoño del 2015. La artista presenta una exposición que observa la interacción y comunicación entre los diferentes ecosistemas y la litosfera, atmósfera, biosfera y la hidrosfera.

A través de la interconexión entre obras producidas para la ocasión y otras ya producidas, la exposición propone una idea de escultura social viviente, un formato en expansión que abre la sala de exposiciones de Tabakalera al entorno urbano, natural y *online*.

Con la colaboración de: Goethe Institut, Mondriaan Foundation y Latvian Culture Foundation RIGA.

ACTIVIDADES PARALELAS**21 OCTUBRE** (viernes)**INAUGURACIÓN****19:00**

📍 Sala de exposiciones

21 OCTUBRE (viernes)

Performance

LA POSIBILIDAD QUE DESAPARECE FRENTE AL PAISAJE*El Conde de Torreñiel***20:30**

📍 Plaza

Es una obra sobre la lectura y la observación. Diseñada a modo de libro abierto, la pieza describe y cuenta las imperceptibles atmósferas, pensamientos y memorias del mundo.

22 OCTUBRE (sábado)

Conferencia

PORQUE LO JUNTAMOS: VAPOR / LIQUIDO / SOLIDO*Esther Kokmeijer***17:00**

📍 Taller

La artista dará una conferencia basada en su proyecto de investigación sobre la necesidad de controlar la naturaleza desde la perspectiva de los tres estados del agua y el modo en que el ser humano interactúa con él.

**Lycisca, Gerard Ortín****22, 23 OCTUBRE** (sábado, domingo)**Paseo-performance****GERARD ORTÍN****20:00**

Previa inscripción.

A través de este paseo Ortín explorará junto a los participantes el sistema nervioso del espacio urbano convirtiendo la ciudad en un organismo viviente en sí mismo.

23 OCTUBRE, 4 DICIEMBRE,**21 ENERO** (domingo, sábado)**Paseo guiado****UN PASEO PELIGROSO***Koenraad Van den Driesche***11:00** / Duración: 90'

Previa inscripción.

📍 Partirá desde Tabakalera

Guiados por el geólogo Van den Driesche descubriremos la evolución geológica de San Sebastián.

6 NOVIEMBRE, 11 DICIEMBRE

(domingo)

Paseo guiado**FOSILES EN LA CIUDAD***Koenraad Van den Driesche***11:00** / Duración: 90'

Previa inscripción.

📍 Partirá desde Tabakalera

Las ciudades resultan museos paleontológicos improvisados, llenos de detalles que ayudan a analizar el pasado a través de fósiles y marcas. Con este paseo intentaremos leer esos signos de la mano del geólogo Van den Driesche.

13 NOVIEMBRE (domingo)**Paseo guiado****UN PASEO A TRAVÉS DEL TIEMPO PROFUNDO***Koenraad Van den Driesche***11:00** / Duración: 90'

Previa inscripción.

📍 Partirá desde Tabakalera

El geólogo propone un paseo en el que se dibujará la línea temporal del planeta.

11 FEBRERO 2017 (sábado)**Performance****CORRER O MORIR***Nader Koochaki***18:30**

📍 Sala de exposiciones

Nader Koochaki propone la lectura en voz alta, a la mayor velocidad posible, desde el inicio hasta el final, del libro *Correr o Morir* de Kilian Jornet. Se trata de una lectura única, a modo de acción, sin ensayo ni fin.

2 y 16 NOVIEMBRE, 7 y 21**DICIEMBRE** (miércoles)**Visita****VISITA DIALOGADA****18:00 ES / 19:00 EU**

*Servicio ILSE (Interpretación de Lengua de Signos) disponible reservando previamente.

Previa inscripción.

📍 Sala de exposiciones

A través de las *Visitas dialogadas*, proponemos adentrarnos en el universo de las exposiciones. Son recorridos para tomar contacto directo con el arte contemporáneo, en los que cualquier persona interesada puede participar.

30 NOVIEMBRE, 28 DICIEMBRE

(miércoles)

Visita**VISITAS EXPERIMENTALES****18:30**

Previa inscripción.

📍 Sala de exposiciones

Estas visitas proponen invitar a educadores, científicas, biólogos, historiadores, antropólogos, estudiantes... a que abran nuevas interpretaciones y añadan capas de sentido en las exposiciones. Se trata de provocar encuentros inesperados en las salas para permitir viajes y recorridos que de otra forma no sucederían.

30 de noviembre*Miren Cajaraville*, catedrática de biología celular.**28 de diciembre***Amalia Martínez de Murguía*, Coordinadora del área de Biología e Investigación del Aquarium de Donostia-San Sebastian.**08 NOVIEMBRE, 13 DICIEMBRE,****10 ENERO** (martes)**Grupo de aprendizaje****TESTU-INGURUAN.****ACERCAMIENTO AL ARTE CONTEMPORÁNEO****18:30 EU / ES**

Previa inscripción.

Dirigido a: cualquier persona interesada. No es necesario tener ningún conocimiento previo en arte contemporáneo.

Testu-inguruan es un programa que acompaña a las exposiciones de Tabakalera dirigido a cualquier persona interesada en el arte contemporáneo. Son sesiones mensuales en las que se profundiza en los contenidos de las muestras a través de materiales como textos, piezas o películas. Se trata de ofrecer herramientas para autoformarnos en temas vinculadas a la práctica artística contemporánea.



09/2015 > 12/2016

Exposición

MAÑANA GOODBYE. GRUPO DE MUJERES QUE TRABAJAN JUNTAS

Capítulos 10, 11, 12

Coordinación: Marión Cruza,

Pablo Marte

📍 Bodega

Desde febrero de 2015 trabajamos junto a dos artistas, un grupo de antiguas trabajadoras de Tabakalera y un grupo de actrices en el proyecto *Mañana Goodbye*. Se trata de una serie de doce capítulos que indaga el cambio de modelo productivo por el cual la antigua fábrica de tabacos se convirtió en el actual Centro Internacional de Cultura Contemporánea. Al acecho, dos grandes interrogantes: ¿qué necesitamos del pasado cuando se trata de trabajo? y ¿cómo y desde dónde se puede hablar de memoria? El proyecto en su segunda fase ha sido acompañado por un programa público de actividades titulado *Después de la salida de la fábrica*.

Mañana Goodbye puede visitarse en la Bodega, donde se expone a modo de instalación audiovisual, añadiéndose un nuevo capítulo cada mes hasta finales de 2016. A partir de ese momento, el trabajo seguirá instalado en el mismo lugar y será activado a través de diferentes programas de mediación.

ACTIVIDADES PARALELAS

8 y 22 OCTUBRE, 12 y 26 NOVIEMBRE

10 y 24 DICIEMBRE (sábados)

Visita

HISTORIA, MEMORIA Y TRABAJO

Conoce Tabakalera

11:00 EU / 12:00 ES

*Servicio ILSE (Interpretación de Lengua de Signos) disponible reservando previamente.

Previa inscripción.

📍 Punto de información.

Tabakalera, tiene sede en la antigua fábrica de tabacos de la ciudad, edificio fundado en 1913. Estas visitas giran, entre otros, en torno a los siguientes ejes: el proyecto *Mañana Goodbye*, la historia y singularidad del espacio arquitectónico, las memorias y experiencias de vida de sus trabajadoras, o los nuevos lugares y usos creados a partir de la remodelación.

Proceso de trabajo

¿SEGUIMOS TRABAJANDO JUNTAS?

A partir de las experiencias compartidas durante el proceso *Mañana Goodbye*, activaremos un espacio para antiguas y actuales trabajadoras de Tabakalera. Se propone recoger el trabajo y las relaciones ya generadas, y al mismo tiempo buscar nuevas aliadas que, junto a nosotras, quieran seguir reflexionando sobre el pasado y el presente de este lugar. Abriremos un proceso en el que invitaremos a ex-trabajadoras de la fábrica de tabacos a compartir e intercambiar experiencias de vida y memoria. Si has trabajado en Tabakalera y te interesa formar parte del grupo contactanos a través de hezkontza@tabakalera.eu



12 PER MINUTE, Natalia Bażowska

08/09/2016 > 04/12/2016

Exposición

MEETING OF THE PROJECT ROOMS 12 PER MINUTE

(cada 12 minutos)

Artista: Natalia Bażowska

Comisaria: Magda Kardasz

De lunes a domingo: 10:00-20:00

📍 Hall planta 2

La artista polaca Natalia Bażowska presenta una instalación en torno al mar y su relación con los humanos, inspirada por su estancia y visita a diferentes puntos de la costa guipuzcoana.

El proyecto se compone de la instalación *Concha*, que da a los espectadores la ilusión de sumergirse en el agua y aislarse del mundo exterior. La instalación va acompañada del sonido de la artista respirando a razón de 12

respiraciones por minuto. El vídeo *Fondness* es una descripción visual y audible del anhelo del agua y de la tranquilidad que ofrece. Completan el proyecto lienzos al óleo, registro del paseo solitario de la artista por la orilla del mar.

12 Per Minute se enmarca dentro del proyecto *Meeting of the Project Rooms*, comisariada por Magda Kardasz, que presenta el trabajo de tres jóvenes creadores polacos —Jaśmina Wójcik, Michał Frydrych y Natalia Bażowska— que representan diferentes perspectivas creativas relacionadas con el contexto local o la historia del propio espacio.

Este proyecto ha sido producido para Tabakalera con la colaboración del Instituto Polaco en Madrid.

**03/10/2016 > 30/10/2016**

Exposición

ARCHITECTUS OMNIBUS?

📍 Plaza

Architectus Omnibus? es una exposición que muestra el resultado de la convocatoria abierta por Goethe-Institut y el Instituto Cervantes en 2015 a estudios y estudiantes de arquitectura para que propongan nuevas respuestas a las necesidades de la sociedad. El proyecto se basa en un decálogo de diez conceptos ideados por el arquitecto Andrés Jaque y los diez proyectos seleccionados muestran diversas propuestas de arquitectos estatales y alemanes, que reivindican la conciencia sostenible de la arquitectura a través de nuevas actitudes y maneras de entender la profesión.

El proyecto se enmarca dentro del VI Encuentro Hispano-Alemán de Cultura organizado y producido por el Goethe-Institut y el Instituto Cervantes en 2015.

ACTIVIDADES PARALELAS

3 OCTUBRE (lunes)

Presentación

PRESENTACIÓN DEL PROYECTO

18:00

📍 Plaza

5 y 19 OCTUBRE (miércoles)

Encuentro

ENCUENTRO CON ARQUITECTOS LOCALES

18:00

📍 Plaza

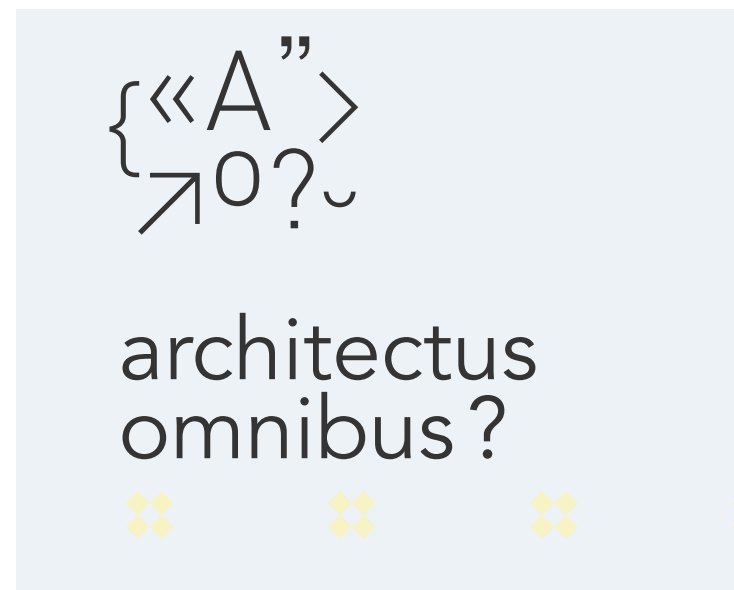
**Architectus Omnibus?**

CINE

Índice

CICLOS

- ZABALTEGI-TABAKALERA
- CINE CONTEMPORÁNEO
- CINE Y ARQUITECTURA
- POR UN CINE IMPOSIBLE, DOCUMENTAL Y VANGUARDIA EN CUBA (1959-1972)
- EUROPA, FUTURO ANTERIOR
- KOMIKILABEA

CARTAS BLANCAS

- FEMINISTALDIA 2016 - #PLAZA

KAMALEOIAK GARA! CINE

SEMINARIO INTERNACIONAL DE CINE

PROGRAMAN EN TABAKALERA

- GEHITU: PREMIO SEBASTIANE
- CRISTINAENEA: PATRICIO GUZMAN

Homo Sapiens
Nikolaus Geyrhalter, Austria 2016.



OCTUBRE

**CICLO:
ZABALTEGI-TABAKALERA**

La nueva sección competitiva Zabaltegi-Tabakalera se queda durante el mes de octubre en nuestra sala: mantenemos cinco largometrajes y cinco cortometrajes para que el público que no haya tenido oportunidad de verlas durante el festival las recupere después.

30 SEPTIEMBRE (viernes)

20:00

El extraño, Pablo Álvarez, Chile / España, 2016, 25'.

Zoologiya, Ivan T. Tverdovskiy, Rusia / Francia / Alemania, 2016, 90', VOSE.

14 OCTUBRE (viernes)

20:00

The Hedonists, Jia Zhangke, China, 2016, 26'. VOSEU.

A cidade onde envelheço, Marília Rocha, Brasil / Portugal, 2016, 99'. VOSEU.

16 OCTUBRE (domingo)

19:00

Gure hormek, Las chicas de Pasaik (María Elorza y Mainer Fernández), España, 2016, 15'. VOSE.

Louise en hiver, Jean-Françoise Laguionie, Francia, 2016, 75'. VOSEU.

23 OCTUBRE (domingo)

19:00

489 Years, Hayoun Kwon, Francia, 2016, 12'. VOSEU.

El viento sabe que vuelvo a casa, José Luis Torres Leiva, Chile, 2016, 102'.

28 OCTUBRE (viernes)

20:00

Caminan, Mikel Rueda, España, 2016, 14'.

The Illinois Parables, Deborah Stratman, EUA, 2016, 60'. VOSE.

**CICLO:
CINE CONTEMPORÁNEO**

Cine de autor, películas provenientes del circuito internacional de festivales y distribuidoras independientes.

1 OCTUBRE (sábado)

20:00

Saint Laurent, Bertrand Bonello, Francia, 2014, 150'. VOSE.

29 OCTUBRE (sábado)

20:00

Oleg y las raras artes, Andrés Duque, España, 2016, 70'.

Con la presencia del director.

30 OCTUBRE (domingo)

19:00

Dead Slow Ahead, Mauro Herce, España/Francia, 2015, 74'. VOSE.

Con la presencia del director.

13 NOVIEMBRE (domingo)

Noticias de la Antigüedad ideológica: Marx/Eisenstein/El capital, Alexander Kluge, Alemania, 2008, 490'. (8h. 16') VOSE.

10:00 - Primera parte: *Marx y Eisenstein en la misma casa* (188').

15:00 - Segunda parte: *Todas las cosas son personas embrujadas* (120').

18:00 - Tercera parte: *Paradojas de la sociedad del intercambio* (182').

2 DICIEMBRE (viernes)

20:00

Ingen Ko Pa Isen / No Cow On The Ice, Eloy Domínguez Seren, Suecia/España, 2015, 63'. VOSE.

Con la presencia del director.

3 DICIEMBRE (sábado)

20:00

Faire la parole, Eugene Green, Francia, 2015, 116'. VOSE.

10 DICIEMBRE (sábado)

20:00

Apología / Antología

Apología/Antología: Recorridos por el vídeo en el contexto español. Capítulo vasco.

Sesión organizada junto con UPV/EHU para presentar en la sala de cine un repaso a la historia del videoarte en Euskadi, con la presencia de algunos artistas participantes en la antología editada por Cameo bajo la dirección de Hamaca, Tabakalera y UPV/EHU. El proyecto *Apología/Antología* surge de la necesidad de hacer accesibles cerca de cincuenta años de producción artística audiovisual en el contexto español, con el fin de hacer legibles las múltiples genealogías, conexiones y diálogos entre distintas obras y artistas.

25 DICIEMBRE (domingo)

19:00

El año más corto.

Repaso a los mejores cortometrajes españoles presentados en los festivales internacionales de cine.

**CICLO:
CINE Y ARQUITECTURA**

Otoño es la estación de la arquitectura: por un lado, con la celebración del día mundial el primer lunes del mes de octubre. Por otro, con nuestros diferentes programas dedicados al nuevo urbanismo, la construcción y la reflexión sobre el arte y la técnica de proyectar, diseñar, construir y modificar el hábitat humano. Desde el área audiovisual, volvemos a ofrecer tres títulos que abordan la arquitectura desde lo puramente cinematográfico. Este año, nos centraremos en la relación entre arquitectura y memoria histórica.

El juego que propone este ciclo supone añadir y quitar capas de discurso a un edificio: desde una voz en off generando "política" en la aparente neutralidad de un edificio, a la mera observación sin añadidos de discurso. Todo para descubrir, finalmente, que la propia arquitectura incorpora en su esencia la escala humana, y por lo tanto, la posibilidad de la destrucción absoluta.



Dead Slow Ahead, Mauro Herce, 2015

2 OCTUBRE (domingo)

19:00

La ciudad del trabajo, Guillermo G. Peydró, España, 2016, 61'.
Con la presencia del director.

19 OCTUBRE (miércoles)

19:00

The Airstrip, Heinz Emigholz, Alemania, 2013, 108', VOSE.

19 NOVIEMBRE (sábado)

20:00

Homo Sapiens, Nikolaus Geyrhalter, Austria 2016, 94'.

**CICLO:
 POR UN CINE IMPOSIBLE,
 DOCUMENTAL Y VANGUARDIA
 EN CUBA (1959-1972).**

Comisariado por el historiador de cine Michael Chanan y organizado por el Museo Nacional Centro de Arte Reina Sofía en colaboración con Cinemateca de Cuba, Tabakalera acoge este ciclo dedicado al movimiento documental cubano en torno a la Revolución. Doce sesiones para conocer un episodio de la vanguardia en América Latina habitualmente ignorado y una oportunidad única para acceder a los materiales originales que conformaron el imaginario visual e ideológico de la Revolución.

MUSEO NACIONAL
 CENTRO DE ARTE
 REINA SOFÍA

4 NOVIEMBRE (viernes)

20:00

Sesión 1. Inicios (87').

El Mégano, Julio García Espinosa y Tomás Gutiérrez Alea, 1955, 25'.
La vivienda, Julio García Espinosa, 1959, 21'.

Sexto aniversario, Julio García

Espinosa, 1959, 18'.

Asamblea General, Tomás

Gutiérrez Alea, 1960, 14'.

Noticiero 49, Santiago Álvarez,

1961, 9'.

6 NOVIEMBRE (domingo)

19:00

Sesión 2. Batallas (102').

Cuba, pueblo armado, Joris Ivens,

1961, 35'.

Historia de una batalla, Manuel

Octavio Gómez, 1962, 39'.

Ciclón, Santiago Álvarez, 1963, 22'.

Now, Santiago Álvarez, 1965, 6'.

11 NOVIEMBRE (viernes)

20:00

Sesión 3. Tercer mundo (112').

Una isla para Miguel, Sara Gómez,

1968, 22'.

Tercer mundo, Julio García

Espinosa, 1970, 90'.

18 NOVIEMBRE (viernes)

20:00

Sesión 4. Perspectivas I (120').

Gente en la playa, Néstor

Almendros, 1961, 10'.

Hombres del cañaveral, Pastor

Vega, 1965, 10'.

Guantánamo, José Massip, 1967,

62'.

Madina-Boe, José Massip, 1968, 38'.

20 NOVIEMBRE (domingo)

19:00

Sesión 5. Santiago Álvarez (116').

Cerro Pelado, Santiago Álvarez,

1966, 59'.

Hanói, martes 13, Santiago Álvarez,

1967, 38'.

Hasta la victoria siempre,

Santiago Álvarez, 1967, 20'.

27 NOVIEMBRE (domingo)

19:00

Sesión 6. Culturales (113').

Por primera vez, Octavio Cortázar,

1967, 10'.

Nuestra Olimpiada en La

Habana, José Massip, 1968, 19'.

Acerca de un personaje que

unos llaman San Lázaro y otros

llaman Babalú, Octavio Cortázar,

1968, 20'.

En la otra isla, Sara Gómez,

1968, 41'.

Hablando del punto cubano,

Octavio Cortázar, 1972, 23'.

4 DICIEMBRE (domingo)

19:00

Sesión 7. Perspectivas II (119').

Hombres de Mal Tiempo,

Alejandro Saderman, 1968, 32'.

LBJ, Santiago Álvarez, 1968, 18'.

Despegue a las 18:00, Santiago

Álvarez, 1969, 41'.

Café Árbiga, Nicolás Guillén

Landrián, 1968, 18'.

Isla del Tesoro, Sara Gómez,

1969, 10'.

9 DICIEMBRE (viernes)

20:00

Sesión 8. Largas luchas (109').

79 primaveras, Santiago Álvarez,

1969, 25'.

La primera carga al machete,

Manuel Octavio Gómez, 1969, 84'.

17 DICIEMBRE (sábado)

20:00

Sesión 9. Ajenos (118').

Yanki No! Robert Drew Associates,

1960, 60'. VOSEU.

La Bataille des Dix Millions, Chris

Marker, 1970, 58'. VOSEU.

18 DICIEMBRE (domingo)

19:00

Sesión 10. Mujeres (108').

Salut les Cubains, Agnès Varda, 1962,

28'.

Ella, Theodor Christensen, 1964, 35'

Iré a Santiago, Sara Gómez,

1964, 15'.

Y tenemos sabor, Sara Gómez,

1967, 30'.

23 DICIEMBRE (viernes)

20:00

Sesión 11. Perspectivas III.

¡Viva la República! Pastor Vega,

1972, 100'.

30 DICIEMBRE (viernes)

20:00

Sesión 12. Lente ancha.

Girón, Manuel Herrera, 1972, 120'.



Por un cine imposible, documental y vanguardia en Cuba (1959-1972)

CICLO: EUROPA, FUTURO ANTERIOR

Programa comisariado por Pablo La Parra bajo el marco de la residencia que Tabakalera y DSS2016EU han lanzado de manera conjunta.

El proyecto *Europa, futuro anterior* explora las transferencias entre el archivo filmico militante y las prácticas visuales y artísticas contemporáneas.

15 OCTUBRE (sábado)

20:00

Die Worte des Vorsitzenden (Las palabras del presidente), Harun Farocki. Alemania RFA, 1967, 3'. VOSE.

Concerning Violence, Göran Hugo Olsson, Suecia, 2014, 84'. VOSE.

Presentado por Miguel Fernández Labayen

Proponemos ver dos libros: *El libro rojo* de Mao Zedong y *Los condenados de la tierra* de Frantz Fanon. Armas de papel que veremos traducidas en imágenes. Primero en *Las palabras del presidente*, una pieza gamberra de agitprop donde Harun Farocki se toma irónicamente en serio que las palabras de Mao podrían convertirse en armas arrojadas en manos de la juventud revolucionaria alemana. Y también en la más reciente *Concerning Violence*, donde Göran Olsson desmenuza la maquinaria del colonialismo mediante un collage que entremezcla el texto de Fanon con imágenes de las luchas anticolonialistas africanas rodadas por cineastas suecos en los años 60 y 70.

25 > 26 NOVIEMBRE (viernes>sábado)

COLOQUIO INTERNACIONAL:

La toma de la palabra.

Diálogos con el archivo del cine militante.

Inscripción previa

📍 Sala Z

La toma de la palabra propone una serie de diálogos críticos entre investigadores, cineastas y artistas. Agitaremos el archivo del cine militante con conversaciones, proyecciones y performances. Buscaremos nuevas lecturas y miradas, rastreamos experiencias olvidadas y gestos inadvertidos, veremos, escucharemos y discutiremos las conversaciones que le dieron sentido al proyecto de unir la lucha política y la práctica cinematográfica durante el ciclo de luchas del 68. Una gran conversación de palabras, imágenes y gestos para preguntarnos qué queda hoy del archivo militante.

10, 11 DICIEMBRE (sábado, domingo)

Taller

Zinetraktatu!

Inscripción previa

📍 Taller

Durante la revuelta de mayo de 1968 en París, un grupo de cineastas empieza a producir ciné-tracts, "cine-panfletos": piezas audiovisuales anónimas, de bajo coste y producidas con la mayor rapidez posible. Un intento de participar en la velocidad frenética de los eventos mediante la representación cinematográfica. Los ciné-tracts se basaban en una cuidadosa reflexión sobre el medio: una duración de 3 minutos (la longitud de un rollo de película) y una estructura simple, basada

en la sucesión de textos breves y fotos fijas montadas en cámara. El taller *Zinetraktatu!* partirá de una premisa deliberadamente anacrónica: ¿qué sucedería si los preceptos técnicos y políticos del ciné-tract (rapidez de ejecución, brevedad, simplicidad y eficacia comunicativa) fueran puestos en práctica hoy, empleando tecnologías audiovisuales digitales?

11 DICIEMBRE (domingo)

19:00

Carta blanca a Stoffel Debuysere

Cerramos el ciclo *Europa, futuro anterior* invitando a Stoffel Debuysere a comisariar y presentar una sesión de proyecciones para reflexionar sobre las transferencias entre el archivo filmico militante y las prácticas contemporáneas. Debuysere es uno de los programadores del festival Courtisane y profesor en la KASK School of Arts de Gante (Bélgica).

CICLO: KOMIKILABEA

KomikiLabea es un encuentro que explora el mundo del cómic y sus diversos ámbitos desde el punto de vista artístico, creativo y de lenguaje. Surge de la colaboración entre Donostia/San Sebastián 2016 y el Departamento de Cultura de la Diputación Foral de Guipúzcoa y cuenta con la colaboración de diferentes agentes culturales de la ciudad: Donostia Kultura (Semana de Terror y Red Municipal de Bibliotecas), Kutxa Kultur, Kunsthal Centro Superior de Diseño, Kaxilda y Tabakalera. Mediante actividades como talleres, conferencias, clases magistrales, exposiciones y proyecciones se

abordarán dos líneas de trabajo: una próxima a la ficción, con especial atención a una de sus facetas más extendidas y populares como la relacionada con el género fantástico; y otra más relacionada con la no-ficción que promueva el pensamiento crítico y reflexivo en diálogo continuo con otros formatos como el ensayo, el periodismo y la divulgación.

El cine de Tabakalera se suma a la fiesta del cómic con dos títulos de cine contemporáneo.

5 NOVIEMBRE (sábado)

20:00

Bloody Dairy, Min Liu, Taiwan, EUA, 2015, 3'. VOSE.

Seoul Station, Sangho Yeon, Corea del Sur, 2016, 92'. VOSE.

CARTAS BLANCAS

Es una de las líneas de programación de la sala de cine y consiste en invitar a festivales, críticos, artistas y programadores internacionales para que activen nuestra pantalla.

16 DICIEMBRE (viernes)

20:00

FEMINISTALDIA 2016 - #PLAZA

Feministaldia es un festival de cultura feminista impulsado por Plazandreok. En su XI edición, parte del término #Plaza con el objetivo de crear un espacio de encuentro, un lugar desde donde hacer pública y sacar a la plaza la cultura feminista.

Gelén Alcántara, del colectivo Jeleton, ha sido invitada a realizar una programación audiovisual en el marco de Feministaldia.

KAMALEOIAK GARA! CINE

Una vez al mes, presentamos una programación audiovisual para todos los públicos (animación, cine experimental, cortometrajes...). Tras la proyección, realizaremos un taller para trabajar colectivamente temas y técnicas relacionadas con el cine.

+ INFO: *Página 51*

6 NOVIEMBRE (domingo)
12:00

11 DICIEMBRE (domingo)
12:00

7, 8 y 9 OCTUBRE
(viernes, sábado y domingo)

SEMINARIO INTERNACIONAL DE CINE

Inscripción pevia.

Precio: 50€ (comidas incluidas)

Tabakalera, presenta su primer seminario internacional de cine: tres días en el interior de la sala de proyección para ver materiales audiovisuales y compartir textos, procesos, charlas, debates y encuentros a un lado y otro de la pantalla. Hemos pedido a **Javier H. Estrada, Beatriz Leal y Elena López Riera**, que dibujen un itinerario de referencias audiovisuales, académicas y teóricas para presentar la obra de los cineastas y artistas invitados: **Safia Benhaim, Filipa César, Oliver Laxe, Vincent Meessen y Camilo Restrepo**.

Este programa se enmarca dentro de línea *Conversaciones* de DSS2016EU.

PROGRAMAN EN TABAKALERA

La sala de Tabakalera programada por diferentes instituciones, organismos, asociaciones etc.

22 OCTUBRE (sábado)

Encuentro

CINE DOCUMENTAL Y MEMORIA: ENCUENTRO CON PATRICIO GUZMÁN

Patricio Guzmán

18:00 ES

📍 Sala Z

Sesión organizada por la Fundación Cristina Enea.

Patricio Guzmán es uno de los cineastas chilenos de mayor reconocimiento internacional. Después del golpe de estado en Chile permaneció en el Estadio Nacional de Santiago, incomunicado y amenazado de fusilamiento. Abandonó el país en noviembre de 1973. Ha vivido en Cuba, España y Francia, donde reside actualmente. Seis de sus obras han sido estrenadas en Cannes, entre las que sobresalen: *La Batalla de Chile*, *El Caso Pinochet*, *Salvador Allende* y *Nostalgia de la Luz*. Con esta última recibió el Gran Premio otorgado por la Academia del Cine Europea en 2010. Su última obra *El Botón de Nácar* obtuvo el Oso de Plata en Berlín en 2015. Fue invitado a formar parte de la Academia de Hollywood en 2013, y es presidente y fundador del Festival Documental de Santiago, FIDOCs. Retrospectivas recientes: British Film Institute, Harvard Film Archive.

Proyección

20:00

El botón de Nácar, Patricio Guzmán, Chile, 2015, 82'.

Con la presencia del director.

12 NOVIEMBRE (sábado)

GEHITU: PREMIO SEBASTIANE

Sesión organizada por Gehitu: asociación de gays, lesbianas, bisexuales y transexuales del País Vasco. El premio Sebastiane es el galardón que Gehitu otorga en el marco del Festival de San Sebastián y que busca la película que en cualquiera de las secciones a concurso mejor refleje los valores y la realidad de lesbianas, gays, transexuales y bisexuales.

El galardón nació en el 2000 con el objetivo de dar visibilidad a estas películas dentro de la programación del Festival.

Nunca vas a estar solo, Alex Anwandter, Chile 2016, 82'.

PROGRA- MAS PÚ- BLICOS

Los programas públicos tienen por objeto generar reflexión y debate a partir de una serie de actividades vinculadas, en forma de talleres, seminarios, presentaciones, proyecciones y debates.

Índice

ESTIMULANTES, CIRCULACIÓN Y EUFORIA

- LAS TRES CIRCULACIONES
- POLÍTICAS DEL HUMO
- DESTIEMPO

OBSERVATORIO DE LA ESCUCHA

CIUDAD Y OTRAS POLÍTICAS

ARQUITECTURA: LENGUAJES FÍLMICOS "EUROPA TOMADA"

SISTER OF ANOTHER MAMA

LAPUBLIKA

SOUND CINEMA - CITYSCAPES

FEMINISTALDIA

Las tres Circulaciones
SUSTANCIA ACTIVA

ESTIMULANTES, CIRCULACIÓN Y EUFORIA

29, 30 SEPTIEMBRE, 1 OCTUBRE

(jueves > sábado)

Seminario

LAS TRES CIRCULACIONES “sustancias activas”

El seminario *Las Tres Circulaciones* es un encuentro que tiene como objetivo el análisis de tres planos o dimensiones de circulación configuradas en torno a las “sustancias activas”. Pese a que los recorridos que éstas dibujan son heterogéneos y virtualmente infinitos, es posible ubicarlos bajo tres dimensiones específicas que a su vez estructuran y afectan a toda actividad y vida en el planeta: la circulación en el organismo humano, la circulación global de mercancías y a la que, excediendo lo terrenal, denominamos circulación cósmica.

29 SEPTIEMBRE (jueves)

Presentación + conferencia

Oier Etxebarria, Pablo Lafuente.

19:00 ES

📍 Sala Z

Conferencia

UNA, DOS, TRES... CIRCULACIONES

Max Jorge Hinderer Cruz.

19:30 ES

📍 Sala Z

Conferencia inaugural en el que se apuntarán las principales líneas de investigación y las perspectivas

teóricas que recoge el encuentro entorno a los estimulantes, la sensibilidad y el movimiento.

30 SEPTIEMBRE (viernes)

Conferencia

LA LEYENDA DE LA COCA

Jorge Hurtado

17:00 - 19:00 ES

📍 Sala Z

La leyenda de la Coca bajo el análisis Jungiano ha demostrado con gran exactitud la realidad sobre la planta de la coca y sus derivados y ha ayudado a encontrar soluciones políticas de gran alcance.

Conferencia -Performance

INES DOUJAK / JOHN BARKER

19:30 EN + ES

📍 Taller

¿Qué puede decirse de las formas internas y externas, y qué del espacio intermedio? Vamos a hablar de la sustancia del cornezuelo de centeno y uno de sus alcaloides, el LSD, como un liberador de la conciencia neuronal, de la piel como algo más que un simple contenedor, y también del asco, como barrera emocional y política.

1 OCTUBRE (sábado)

Mesa redonda

Lorea Alfaro, Erick Beltrán, Ibon

Aranberri y Fernando Palma.

11:30 - 14:30 EN + ES

📍 Sala Z

Presentaciones de los artistas y mesa de trabajo en torno a los planteamientos generales del seminario *Las tres circulaciones: sustancia activa*.

Conferencia

LIBERTAD Y SEGURIDAD

Antonio Escohotado

19:00 ES 📍 Sala Z

Un repaso de los esfuerzos centrados en ignorar la identidad sustancial de ambas cosas, libertad y seguridad, desde la inquisición a los tribunales revolucionarios, prestando singular atención al caso del tabaco.

POLÍTICAS DEL HUMO

Políticas del Humo, es un programa de conferencias de autores diversos, ya fallecidos, que son pronunciadas, comentadas, puestas en escena, por distintos invitados a lo largo del 2016.

27 OCTUBRE (jueves)

Conferencia

LA RACIONALIZACIÓN

Simone Weil por Esteban Zamora

19:00

📍 Sala Z

Esta es la única conferencia que Simone Weil (París, 1909 Ashford, 1943) imparte en vida, el 23 de febrero de 1937, frente a un público compuesto de obreros. La pensadora analiza en esta conferencia, con esa sensibilidad que la hace tan particular, las vicisitudes de un proceso de racionalización en el que mientras el cuerpo del trabajador es reducido a la condición de herramienta, los productos obtenidos en el proceso son a su vez combustibles para una máquina que no para de expandir su insatisfacción por la faz de la tierra. Weil se niega a concebir la opresión que se ejerce sobre los obreros solamente en términos económicos y afirma en su texto: “El obrero no

sufre solo por la insuficiencia de la paga. Sufre porque está relegado por la sociedad actual a un rango inferior, porque está reducido a una especie de servidumbre”.

Esteban Zamora Godoy, titulado como profesor de filosofía en la Universidad Metropolitana de Ciencias de la Educación UMCE Santiago de Chile.

24 NOVIEMBRE (jueves)

MANIFIESTO DE MONTECRISTI

José Martí por Josebe Martínez

19:00

📍 Sala Z

“El Manifiesto de Montecristi” (25 de marzo de 1895) es la proclama del poeta, pensador y fundador del Partido Revolucionario Cubano José Martí (La Habana, 1853- Dos Ríos 1895) que supone la declaración de la guerra de independencia de Cuba contra el dominio de España (1895-1898). El manifiesto representa igualmente una llamada al levantamiento de la población cubana contra el gobierno español, la denuncia de la persistencia del orden colonial, y la apelación a la voluntad nacional y al mestizaje.

Josebe Martínez es profesora titular de Literatura Hispano Americana en la Universidad del País Vasco.

DESTIEMPO LOUDER, FASTER, STRONGER

En el lenguaje de la Música, se denomina *tempo* a la velocidad que se imprime a una determinada pieza musical. El ritmo sería el patrón; el *tempo*, en cambio, la velocidad, la vivacidad. Aunque la mayoría de las músicas pueden clasificarse según la



velocidad de los golpes que generan, en una época en la que el tiempo y la música se nos clasifican a través de algoritmos digitales, la velocidad se ha convertido en un factor muy importante de nuestra percepción musical. Pone en evidencia el objetivo, la función. En esta jornada tendremos la ocasión de sumergirnos en las relaciones y paradojas entre música y velocidad, tiempo y tiempo.

17 NOVIEMBRE (jueves)

Presentación

Xabier Erkizia

19:00 ES ♻ Sala Z

Escucha

EARLY MINIMALISM VOLUME ONE (1964-1965)

Tony Conrad (1940-2016)

19:30 ES ♻ Sala Z

Tony Conrad (1940-2016). Este compositor, cineasta y profesor, participó en el poderoso movimiento cultural norteamericano de los años sesenta. Aunque se hizo popular por ser componente del grupo *The Dream Syndicate* con gente como La Monte Young, Marian Zazeela o John Cale (The Velvet Underground), también participó activamente en el circuito de cine experimental de Nueva York o en los comienzos del arte sonoro.

18 NOVIEMBRE (viernes)

Conciertos

19:00 ♻ Sala Z

RAS

Aunque han pasado dos décadas desde que se fundó en Tolosa, este grupo *grindcore* sigue siendo una de las referencias principales de ese estilo de música extrema, tanto en la escena de País Vasco como a nivel estatal. El sonido del grupo sigue los fundamentos clásicos del género, a saber, voces guturales, pesados tonos guitarreros y baterías que van a velocidades imposibles, en busca de una mezcla mortal y políticamente cargada.

AGNES PÉ

Agnès Pe (Lérida, 1985) trabaja con el sonido, por encima de toda limitación impuesta por géneros o estilos musicales. El humor y la inacabable curiosidad que demuestra respecto a los elementos sonoros que vuelve a componer de manera tan personal son las características fundamentales de su trabajo. Crea cadenas sonoras cosidas por líneas de collage gigantes formadas por miles de referencias de abundantes fidelidades. Le atrae lo inusual. La etiqueta es lo de menos.

19 NOVIEMBRE (sábado)

Conferencia

MÚSICA Y VELOCIDAD

Miguel Álvarez Fernández

19:00 ES

♻ Sala Z

Se examinarán diversos efectos peculiares creados por la interacción de la música y la velocidad, rebuscando en el variado repertorio de la música clásica, la cultura pop y la música de vanguardia, fijándonos asimismo en sonidos que han influido en el cine.

Maratón de cine

CINE Y VELOCIDAD, ADIÓS AL TIEMPO

00:00

♻ Sala Z

En inglés se utiliza el término *flicker* para referirse a cualquier fenómeno lumínico que produce un flash en el ojo. Las películas que agrupamos bajo este término (*flickering*) se caracterizan por la gran velocidad y la composición matemática de colores, sin ninguna representación añadida. Esta extrema desnudez nos lleva a los orígenes del cine, al ADN de la magia del cine, al engaño de nuestra mirada. Por otro lado, pero desvelando de igual modo la estructura del cine, estarían aquellas películas que, limitando el movimiento de la cámara, expanden el tiempo hasta la desmesura.

OBSERVATORIO DE LA ESCUCHA

Este proyecto que incluye instalaciones, intervenciones, encuentros y residencias, presta atención a realidades que se ubican en lo que entendemos como paisaje sonoro y que evidencian muchos de los problemas de escucha que nos afectan. Para el Observatorio de la escucha el lenguaje, en el que reside nuestra principal sonoridad, no es una herramienta de comunicación, sino una forma de vida.

Es un programa en colaboración con DSS2016EU.

14 OCTUBRE (viernes)

Presentación

OBSERVATORIO DE LA ESCUCHA

Presentación de conclusiones del proyecto de investigación.

José Luis Espejo

19:30

♻ Taller

José Luis Espejo presentará las conclusiones del proyecto de investigación *Observatorio de la escucha* que ha consistido en una serie de entrevistas realizadas en los 18 barrios de la ciudad de San Sebastián entre los meses de enero y septiembre de 2016. El objetivo ha sido recabar información de primera mano sobre la percepción del espacio acústico y la convivencia en la ciudad.



CIUDAD Y OTRAS POLÍTICAS

2 > 5 NOVIEMBRE (martes > sábado)

Taller + presentaciones

LA INSTITUCIÓN EMANCIPADA: TABAKALERA COMO ESCENARIO DE RESISTENCIA

Miguel Mesa del Castillo

Inscripción previa.

📍 Taller

¿Puede emanciparse un edificio?
¿Puede localizarse la resistencia en una institución? Históricamente la arquitectura ha sido vinculada al orden espacial, a la idea de sujeción, a la jerarquización, delimitación y estabilización de la sociedad. Este taller tratará de examinar la legitimidad de esta interpretación para reivindicar una arquitectura involucrada en dinámicas de resistencia, tomando como caso de estudio el propio edificio de Tabakalera.

NOVIEMBRE

Conferencias, proyecciones y talleres

ARQUITECTURA: LENGUAJES FÍLMICOS. EUROPA TOMADA

Arquitectura: Lenguajes Fílmicos (ALF) es un ciclo anual de conferencias, talleres y proyecciones que se propone indagar en una de las grandes categorías de nuestro tiempo: la ciudad.

A partir de un formato que alterna la proyección de películas y la realización de talleres, este programa

posibilita una serie de encuentros con autores y autoras locales e internacionales en un intento de generar, desde muy distintos lugares, un acercamiento reflexivo a la ciudad, a las políticas urbanas y al análisis territorial geográfico.

En colaboración con Cristina Enea y DSS2016EU.

8 NOVIEMBRE (martes)

Presentación

TXATAR AROAZ: ALEXANDER KLUGEREN PENTSAERA ETA JARDUNBIDE JAUZILARIEN HARIRA.

Elena Martínez Rubio.

19:00 EU 📍 Sala Z

Proyección

El Capital (Nachrichten aus der ideologischen Antike - Marx/Eisenstein/ Das Kapital), Alexander Kluge, Alemania, 2008, 570'.

20:00 📍 Sala Z

Síntesis: Durante casi nueve horas, Alexander Kluge trata de reconstruir el proyecto inacabado de Sergei Eisenstein de rodar *El Capital* de Karl Marx tras un febril encuentro con James Joyce en 1927. Es también un intento de entender la vigencia de Marx en nuestro tiempo, de volver a concebir el cine como un medio crítico y de conocimiento.

9 NOVIEMBRE (miércoles)

Encuentro

Encuentro con Elena Martínez Rubio.

10:00 - 14:00

Inscripción: cristinaenea@donostia.org

📍 Fundación Cristina Enea.

Presentación

ARTE POLÍTICO

Isaías Griñolo y Antonio Orihuela.

19:00 ES 📍 Sala Z

Concierto performance

Los Flamencos: Cante tóxico nº III.

20:00 📍 Sala Z

Cantes tóxicos nace en 2012, a la manera de la máquina de trovar ideada por el Juan de Mairena de Antonio Machado, para cantar, contar y mostrar los desmanes del neoliberalismo. *Cante tóxico nº III* recoge las huellas de la protesta y el dolor de una ciudadanía acosada por los ricos, los poderosos y los políticos, que han secuestrado la democracia y les niegan el futuro. Relatos híbridos de nuestros días, a la manera de un collage, que gira entre el mundo poético, la práctica performativa del flamenco, el discurso crítico y la producción audiovisual, para mostrar este nuevo escenario social construido con y sobre el sufrimiento de la gente.

10 NOVIEMBRE (jueves)

Encuentro

Encuentro con Isaías Griñolo, *Niño de Elche* y Antonio Orihuela.

10:00 - 14:00 ES

Inscripción: cristinaenea@donostia.org

📍 Fundación Cristina Enea.

10 NOVIEMBRE (jueves)

Presentación

TURISMOGRAFIAS / BARCELONA - LISBOA / LOS CAPITALES CULTURALES

Andrés Antebi y Daniel Malet

19:00 ES 📍 Sala Z

Proyección

La piel quemada, Josep Maria Forn, 1967, España, 110.

20:00 📍 Sala Z

Síntesis: Historia sobre el problema de la masiva migración desde las regiones más deprimidas de España hasta las más prósperas y desarrolladas. En un pueblo de la Costa Brava, un albañil empieza su jornada de trabajo. Al mismo tiempo, en un pueblo andaluz, su mujer y sus dos hijos inician el viaje para reunirse con él. Durante el tiempo que ha estado solo, el hombre ha tenido una aventura con una turista belga, que le ha descubierto un mundo insospechado.

11 NOVIEMBRE (viernes)

Encuentro

Encuentro con Andrés Antebi y Daniel Malet.

10:00 - 14:00 ES

Inscripción: cristinaenea@donostia.org

📍 Fundación Cristina Enea.

28 NOVIEMBRE (lunes)

Presentación

LA DEMOCRACIA PRESENTISTA. Una evaluación de esta otra democracia en Europa.

Isabell Lorey.

19:00 ES/GER 📍 Sala Z

Proyección

Haremakono, Abderrahmane Sissako, Mauritania, 2002. 95'.

20:00 📍 Sala Z

Síntesis: Actualmente en Europa los valores de la democracia se defienden luchando contra sus enemigos en guerras para consolidar el Estado. La democracia liberal ha vaciado

de contenido y de forma, cualquier noción que no sirva para legitimarse a si misma. Pero esta ausencia de forma muestra a un gobierno autoritario que responde a un estado de emergencia y de inseguridad social.

29 NOVIEMBRE (martes)

Encuentro

Encuentro con **Isabell Lorey**

10:00 - 13:00

Inscripción: cristinaenea@donostia.org

📍 Fundación Cristina Enea.

SISTER OF ANOTHER MAMA

1 OCTUBRE (sábado)

Performance+publicación

CORNERS OF EUROPE

Mila Pavicevic, Joseba Irazoki, SIMKA - Simon Häggblom, Karin Lind

19:00 📍 Plaza Nestor Basterretxea

Espacio editorial temporal donde a partir de pequeñas historias rescatadas de las y los participantes se elabora una publicación artística y una actuación.

Un proyecto de DSS216EU.

LAPUBLIKA

28 OCTUBRE (viernes)

Programa de radio en vivo.

RADIO SYMPOSIUM LAPUBLIKA

+ Información y entradas a la venta: www.lapublika.org

📍 Patio, Sala Z y otros espacios de Tabakalera

Tras la edición de 2015, *LaPublika* toma forma de un radio simposio

internacional, producido en directo, con público y retransmisión online en streaming y podcasts. 15 horas de programación abierta al público con conversaciones, conciertos, performances, instalaciones sonoras, acciones en la ciudad y conexiones internacionales.

LaPublika es un proyecto dirigido y coordinado por consonni, producido por DSS2016EU y Tabakalera con la colaboración de la Facultad de Bellas Artes (UPV/EHU), Azkuna Zentroa, Filmin y Dabadaba y el apoyo de Hotel Silken Amara Plaza, Bilbao Ekintza, Diputación Foral de Bizkaia, EHUkultura (Dirección de Proyección Universitaria, Bizkaia UPV/EHU), EITB, Casares Irratia, 97 FM Irratia, Radio Euskadi, Radio Vallekas, Acción Cultural Española (AC/E), Fabricas de la Creación de Gobierno Vasco y la Escuela de Radio TEA FM.

PROGRAMA DE DÍA

Conversaciones

Rosalyn Deutsche en conversación con **Jaime Iregui**.

Mutamassik (Giulia Loli) en conversación con **Michelle Teran** y **Elvira Dyangani Ose**.

What, How & for Whom/WHW en conversación con **Daniel G. Andújar**.

El Niño de Elche en conversación con **Belén Gopegui**.

10:00 - 13:00

📍 Tabakalera

Performances, intervenciones artísticas y conciertos

Sra. Polaraiska, Rosa Casado y Mike Brookes, Daniel G. Andújar, Okela, Sangre Fucsia, PCAP / Akbild Vienna, Oier Iruretagoiena, Societat Doctor

Alonso y Moaré Danza, Mugatxoan, grupo de investigación Orea* y Aziza Brahim.*

10:00 - 13:00

📍 Tabakalera

Conducción y presentación por **Alicia San Juan**.

Edición de radio por **Alberto de la Hoz**.

Actividades de libre acceso.

PROGRAMA DE NOCHE

Conciertos

Los Torreznos: "La realidad" (2016), Mutamassik y Tremenda Jauría.

21:00

📍 Dabadaba, Mundaitz Kalea, 8, 20012 San Sebastián

SOUND CINEMA - CITYSCAPES

3 DICIEMBRE (sábado)

Instalación

18:00 - Wrocław

19:30 - Basque Cities Sound Portrait

4 DICIEMBRE (domingo)

Instalación

18:00 - PICTURES OF WARSAW

19:30 - CITYSCAPE KRAKÓW

El festival Musica Electronica Nova puso en marcha el proyecto *Sound Cinema* en la ciudad de Wrocław en marzo de 2016. Gracias a la invitación realizada a distintos compositores europeos para que creen imágenes sonoras de diferentes ciudades y países, en esta ocasión, tendremos la oportunidad de ver el retrato electroacústico de estas ciudades polaca y vasca en Tabakalera.

FEMINISTALDIA

14 > 17 DICIEMBRE (miércoles>sábado)
FEMINISTALDIA 2016

Encuentro

Organizado por **Plazandreak**.

Invitadas confirmadas: Gelén Alcántara, Onintza Enbeita, Silvia Federici, Jule Goikoetxea, Maialen Lujanbio

Feministaldia es un festival de cultura feminista impulsado por Plazandreak. En su XI edición, parte del término #Plaza con el objetivo de crear un espacio de encuentro, un lugar desde donde hacer pública y sacar a la plaza la cultura feminista.

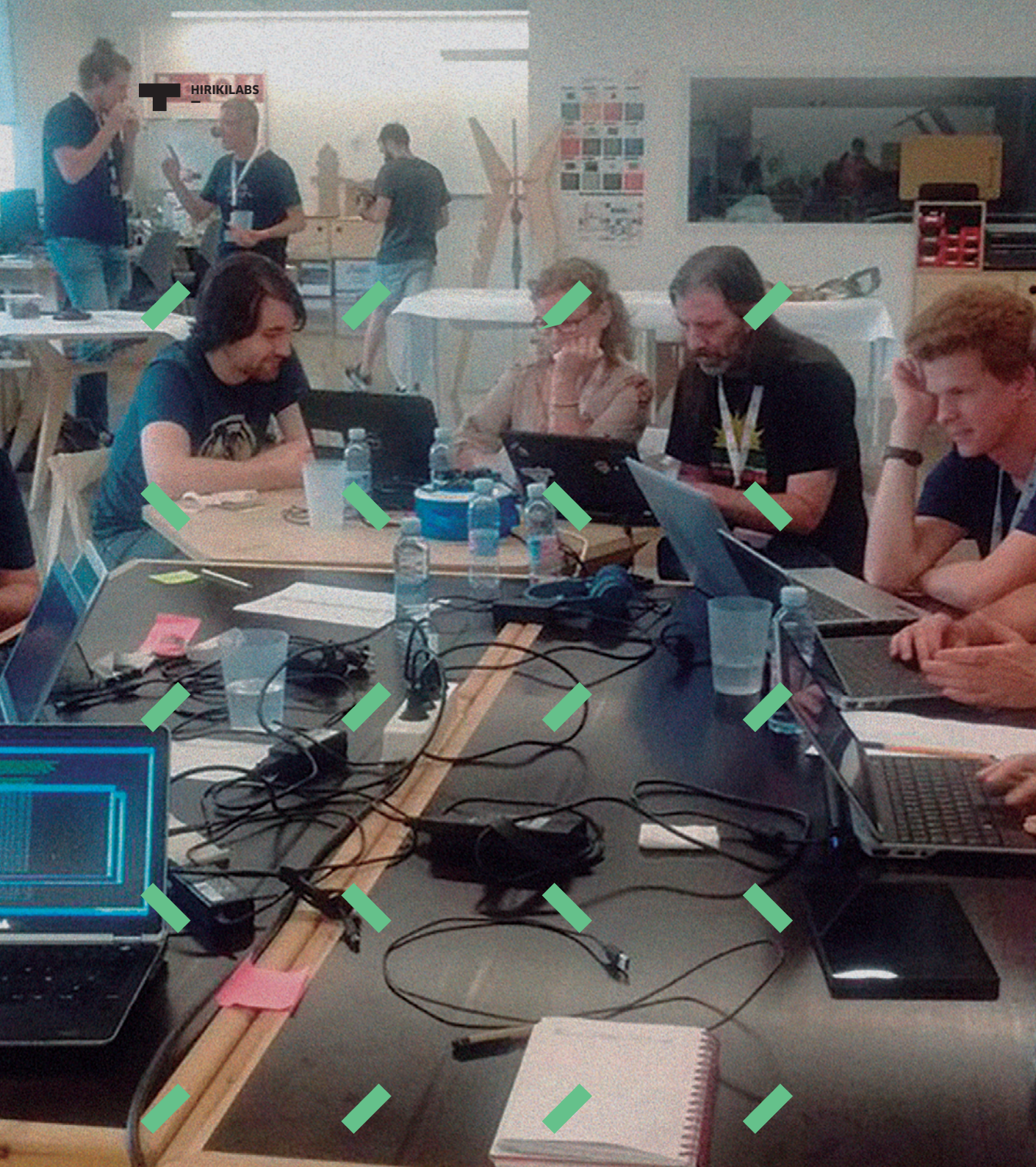

HIRIKI- LABS

HIRIKILABS. LABORATORIO DE CULTURA DIGITAL Y TECNOLOGÍA.

Proyecto creado en colaboración entre Tabakalera y San Sebastián 2016, Capital Europea de la Cultura.

Índice

HIRIKIKAS

- TALLERES TECNO LABS
- NATURALEZAS GENERATIVAS

HIRIKILABS PLAZA

JOLABS

- DO IT IN FAMILY
- TALLERES

ENCUENTROS

- SOFTWARE Y TECNOLOGÍA LIBRE
- EGINZALEAK!

HIRIKIKAS

5 OCTUBRE (miércoles)

Taller
INICIACIÓN A LA FABRICACIÓN DIGITAL: IMPRESIÓN 3D

17:00 - 20:00 ES

Previa inscripción.

📍 Hirikilabs

La **impresión 3D** consiste en la fabricación de objetos sólidos tridimensionales mediante la suma o adición de material capa a capa, a partir de un modelo digital creado por ordenador. La sesión de aprendizaje incluye el manejo y programación de impresoras 3D basadas en hardware libre.

CICLO: NATURALEZAS GENERATIVAS

Durante este ciclo proponemos una serie de talleres y procesos en torno a la programación paramétrica y generativa para la creación y la fabricación digital. Inspirados en el comportamiento de la naturaleza: Biomimética.

4, 11, 18, 25 OCTUBRE

22, 29 NOVIEMBRE (martes)

Taller
DISEÑO ABIERTO DE MOBILIARIO: EXPERIMENTANDO CON MATERIALES Y FORMAS

Arquimaña

17:00 - 20:00 ES

Previa inscripción.

📍 Hirikilabs

Como continuación del proceso de diseño de mobiliario abierto iniciado con la puesta en marcha de Hirikilabs en 2013 y recuperado con la entrada en el edificio de Tabakalera entre los

meses de septiembre y diciembre de 2015, este año retomaremos el proceso con el objetivo de crear un conjunto de muebles que puedan ser ubicados en zonas públicas del edificio.

19, 26 OCTUBRE (miércoles)

Taller
NATURALEZA ALGORÍTMICA

Jaime de los Ríos

17:00 - 20:00 ES

Previa inscripción.

📍 Hirikilabs

A través de una serie de aplicaciones paramétricas realizadas en el lenguaje de programación visual VVVV, estudiaremos los fundamentos de las ecuaciones más frecuentes en el mundo natural: sistemas de partículas, patrones, fractales, comportamientos grupales, construcción generativa voronoidal... para combinarlo con elementos externos como el sonido o la luz y generar diferentes desarrollos algorítmicos en impresión 2D y 3D.

29 OCTUBRE (sábado)

Taller
MAPATHON: MISSING MAPS

Missing Maps, Médicos Sin Fronteras

17:00 - 21:00 ES

📍 Hirikilabs

Missing Maps es un proyecto abierto y colaborativo que pretende crear cartografía de los lugares más vulnerables del mundo en desarrollo, con el fin de que las organizaciones no gubernamentales internacionales y locales, los cooperantes y las personas locales puedan utilizar los mapas y datos para responder mejor a las crisis que afectan dichas áreas.

15, 16 NOVIEMBRE (martes, miércoles)

Taller
TALLER SOBRE DISEÑO PARAMÉTRICO Y FABRICACIÓN EN PAPEL CON VVVV

Aristides García

17:00 - 20:00 ES

Previa inscripción.

📍 Hirikilabs

Este taller de 2 días está enfocado al desarrollo de herramientas inspiradas en la arquitectura y diseño industrial, con el fin de fabricar piezas tridimensionales modulares en papel y cartulina. Dirigido a cualquiera interesado en patrones geométricos, arquitectura, diseño de escenografía, 3D Mapping.

8, 9, 23 NOVIEMBRE (martes, miércoles)

Taller
TALLER EXPERIMENTAL EN TORNO AL DISEÑO GENERATIVO Y LOS PATRONES NATURALES

Maria Mallo

17:00 - 20:00 ES

Previa inscripción.

📍 Hirikilabs

Este taller se basa en modelos de trabajo colaborativos y de aprendizaje a través de la acción. La temática general gira en torno del diseño generativo, la fabricación digital, los patrones naturales, las geometrías complejas, las estructuras reactivas y la interacción con usuarios. Los objetivos concretos del grupo se fijarán entre los dos primeros días de taller, en función de los intereses de los participantes. Se trabajará, generando prototipos mediante fabricación digital, empleando además de los materiales habituales en este campo (madera y plásticos), otros que permiten mayor adaptabilidad, como el látex o la silicona. El resultado final del taller es abierto, contemplando desde modelos experimentales hasta aplicaciones al diseño de producto, la arquitectura o la instalación artística.

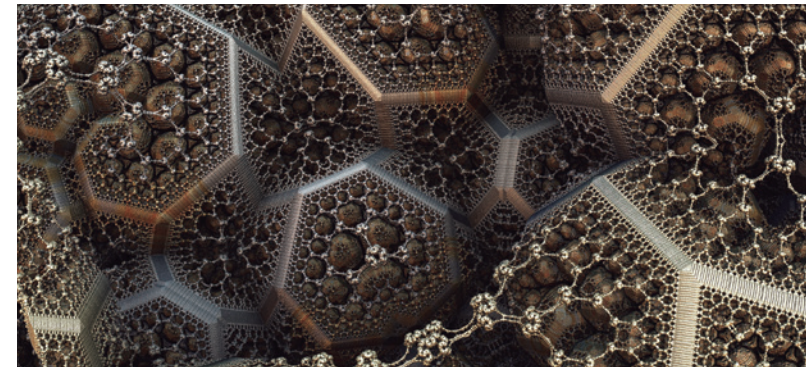

Naturaleza algorítmica

HIRIKILABS PLAZA

OCTUBRE, NOVIEMBRE, DICIEMBRE
(Todos los jueves)

Encuentro

HIRIKILABS PLAZA 6

Sesiones de trabajo para el desarrollo de proyectos de la 6ª convocatoria

16.00 - 20.00

📍 Hirikilabs

Hirikilabs-Plaza es un espacio de encuentro y desarrollo de proyectos que se construyen a partir de la colaboración entre personas, colectivos y comunidades de prácticas del entorno. Un momento en el que poder encontrarse con otras personas e investigar, compartir y utilizar el espacio, maquinaria y/o recursos de Hirikilabs en formato de taller abierto, para hacer realidad ideas creativas que evolucionen del D.I.Y. (hazlo tú mismo) al D.I.W.O (hazlo con otras).

JOLABS

1, 8, 15, 22, 29 OCTUBRE (sábado)

5, 12, 19, 26 NOVIEMBRE (sábado)

3, 10 DICIEMBRE (sábado)

Taller

JOLABS. DO IT IN FAMILY

10:00 - 13:00 EU

Previa inscripción.

📍 Hirikilabs

Las sesiones JoLabs de los sábados se convertirán en un proceso de tres meses. En lugar de hacer talleres más estructurados pasaremos a trabajar en proyectos, en un formato más libre. En este proceso tomaremos parte tanto niños/as como sus familias, y entre todas definiremos los proyectos que vamos a desarrollar. Cada sábado

nos reuniremos para trabajar en un formato de taller libre, desarrollando la creatividad y el aprendizaje cooperativo.

5 NOVIEMBRE (sábado)

Taller

CREACIÓN DE PLANTILLAS DE FORMAS EFICIENTES

Maria Mallo

10:00 - 13:00 ES

Edad: 7-12 años.

Previa inscripción.

📍 Hirikilabs

Partiendo de formas naturales haremos plantillas que se usan en dibujo, para luego imaginarnos cómo serían las ciudades, los coches o los objetos cotidianos si en vez de tener ángulos rectos tuvieran formas naturales.

ENCUENTROS

17 NOVIEMBRE (jueves)

Encuentro

EN EL CAMINO DEL EMPODERAMIENTO TECNOLÓGICO. ENCUENTROS DE SOFTWARE Y TECNOLOGÍA LIBRE

09:30 - 20:00

📍 Hirikilabs

Con este encuentro se pretende activar un espacio en el que se visibilicen las tecnologías libres tanto para activar debates como iniciativas. Entre los temas que trataremos están: los datos libres, estándares abiertos, hardware abierto, infraestructuras abiertas,...

Este encuentro es un proyecto de Talaio y UEU.

13 > 17 DICIEMBRE (martes > sábado)

Encuentro

EGINZALEAK ! 4ª SEMANA DE LA TECNOLOGÍA Y FABRICACIÓN CIUDADANAS

Una semana para aprender y compartir que concluirá en una feria en la que podremos mostrar y conocer proyectos ciudadanos de carácter abierto y colaborativo

13 > 16 DICIEMBRE (martes > viernes)

TALLERES DE MODA Y TECNOLOGÍA

17:00 - 20:00

Previa inscripción.

17 DICIEMBRE (sábado)

FERIA

10:00-14:00 / 16:00-20:00

Presentación de proyectos:

www.tabakalera.eu



Eginzaleak!#3

MEDIA- CIÓN

Índice

KAMALEOIAK GARA!

- PROGRAMA
- EXPOSICIÓN
- ¿DE DÓNDE VIENE TU DESAYUNO?
- CINE

HIRIA HACHEATU

ESPACIO 0-6

ZOOM. LABORATORIO DE VIDEO

ESTRATEGIAS FEMINISTAS EN EDUCACIÓN. FEMISTALDIA

COMUNIDAD EDUCATIVA

- PASEOS TALLER
- ELKAR-EKIN, PROGRAMAS DE MEDIO PLAZO
- PERIFERIAS ESCOLARES

PROGRAMA CON EL PROFESORADO

KAMALEOIAK GARA!

KAMALEOIAK GARA!

Kamaleoiak gara! es un programa de actividades para que niñas, niños y adultos disfruten conjuntamente en el marco del arte contemporáneo. Madres con hijos, padres con sobrinas, nietos con abuelas... que quieran habitar Tabakalera juntos, compartir saberes y aprender dentro de una comunidad intergeneracional.

8 OCTUBRE, 12 NOVIEMBRE (sábado)

KAMALEOIAK GARA! PROGRAMA! 0-99

17:00

Inscripción previa.

📍 Sala Z

8 Octubre

Circo

IRAKURRIZ

Shakti Olaizola

Nos sumergimos en el mundo, un tanto peculiar, de una chica. A través de su lectura, nos lleva por los distintos capítulos de una historia llena de recuerdos, descubrimientos, reflejos, sueños... A partir de las situaciones y los objetos que va encontrando a su paso se descubre y comparte sus historias con nosotros.

Acciones y objetos cotidianos se convertirán en juego, desafío y deleite junto con el movimiento, la voz, los equilibrios, la danza y la contorsión. ¿Cómo terminará este viaje?

12 noviembre

Teatro

KUBIK

Cía. Teatro Paraíso

El espectáculo está inspirado en los juegos de los niños que experimentan

físicamente con su entorno para comprenderlo. Mediante la manipulación de los objetos a su alcance, construyen su pensamiento y abren así la puerta de su imaginario. En *Kubik* dos actores manipulan un gran juego de construcciones, que se apila y se transforma, que se mueve y genera nuevos espacios a explorar. Es una arquitectura en movimiento, en la que los volúmenes y las formas crean pequeñas pantallas móviles en las que nacen las imágenes.

23 OCTUBRE, 27 NOVIEMBRE,

18 DICIEMBRE (domingo)

Taller

KAMALEOIAK GARA! EXPOSICIÓN 5-99

11:00 - 12:30 EU

Inscripción previa.

Mediante estos talleres proponemos, jugar, recorrer, participan, y activar de forma dinámica las piezas de arte, objetos y discursos presentes en las salas de exposiciones de Tabakalera.

1 OCTUBRE, 19 NOVIEMBRE (domingo)

Taller

KAMALEOIAK GARA! ¿DE DÓNDE VIENE TU DESAYUNO?

11:00 - 12:30 EU

Inscripción previa.

¿De dónde viene tu desayuno?, ¿cuántos kilómetros ha recorrido hasta llegar a tu mesa?, ¿qué historia esconde en su interior? Desde el área de mediación nos sumamos al proyecto *Estimulantes: circulación y euforia* para indagar en torno a los alimentos que consumimos habitualmente y profundizar en sus orígenes, procesos de producción y sus posibles transformaciones.

1 Octubre.

¿DE DÓNDE VIENE EL CHOCOLATE?

Todas, o casi todas, hemos probado chocolate alguna vez y nos ¡jencanta!! pero...¿cuántas veces hemos pensado sobre la procedencia del chocolate o sobre la forma de la planta de cacao y su fruto? Explorar y experimentar con el chocolate, fundirlo, calentarlo y darle nuevas formas, comer y pintar con chocolate... son algunas de las acciones que realizaremos en este taller.

19 Noviembre

¿GOMINOLAS!

¿Cómo se hacen las gominolas y cuáles son sus componentes? ¿Seríamos capaces de hacer nuestros propios dulces caseros? ¿Y, si además, nos proponemos hacerlo sin azúcar y usando frutas ecológicas? En este taller os proponemos recolectar, preparar, cocinar, moldear, probar y disfrutar haciendo dulces saludables.

6 NOVIEMBRE, 11 DICIEMBRE (domingo)

Taller

KAMALEOIAK GARA! CINE 5-99

Con Aitor Gametxo

Proyección 12:00

Taller 12:45 EU

Inscripción previa.

En sintonía con nuestra línea de trabajo Educación y narrativas audiovisuales, durante el próximo curso escolar proponemos estabilizar el programa *Kamaleoiak Gara! CINE* y posibilitar encuentros intergeneracionales con audiovisuales experimentales. Entendiendo que el cine posee un potencial educador importante, proponemos una sesión de cortometrajes en el cine de Tabakalera y un taller posterior donde trabajaremos a partir de temáticas y técnicas derivadas del visionado.



ELKAR-EKIN

28 OCTUBRE, 25 NOVIEMBRE (viernes)
27 > 30 DICIEMBRE (martes > viernes)

Grupo de trabajo

HIRIA HACKEATU Jóvenes, ciudad y makers

28 octubre, 25 noviembre **17:00 - 19:00 EU**
 27-30 diciembre. **10:00 - 14:00**

Edad: 12 -17 años.
 Inscripción previa.

Lanzar una mirada al espacio público desde la perspectiva de los jóvenes y repensar los modos de adaptar estos espacios a sus necesidades es el objetivo principal de *Hiria Hackeatu*.

Además de los talleres intensivos que activamos en periodos estivales, durante este curso escolar, nos reuniremos el último viernes de cada mes para realizar las actividades que surjan de los intereses del grupo. De esta forma, el tema del taller intensivo de diciembre será propuesto durante las sesiones de los viernes.

Grupo de trabajo

ESPACIO 0-6

Propuesta de desarrollo de un proyecto para familias con niñas/os de 0 a 6 años, donde diseñar, construir colectivamente y desarrollar prácticas de co-aprendizaje, talleres y procesos de educación relacionados con las prácticas culturales contemporáneas.

El objetivo es investigar y generar otros modelos de pedagogías del arte a nivel infantil, y maneras alternativas de construir y diseñar espacios. Empezamos el proceso de diseño en mayo y en los próximos meses además de seguir con ello, pondremos en

marcha la construcción de un dispositivo reproducible y desmontable, de modo que pueda desplegarse y activarse en diferentes espacios de Tabakalera. Construiremos diferentes elementos del espacio 0-6 mediante talleres en Hirikilabs.

28 OCTUBRE, 4 NOVIEMBRE (viernes)

Taller

CONSTRUYENDO ESPACIO 0-6: MOBILIARIO BLANDO

Oihana Legorburu. Haria Slow Fashion
17:30 - 19:30

Inscripción previa.
 📍 Hirikilabs

El mobiliario blando y suave es imprescindible en un espacio para niños/as de 0-6 años de edad: cojines, alfombras, puffs... En dos talleres prácticos construiremos algunos de estos elementos, mientras aprendemos a coser a máquina y algunos conceptos de patronaje.

30 NOVIEMBRE, 1 DICIEMBRE

(miércoles > jueves)

Taller

CONSTRUYENDO ESPACIO 0-6: INSTALACIÓN SENSORIAL

Paola Guimerans
17:30 - 19:30

📍 Hirikilabs

El tacto, oído, vista... los estímulos que reciben en este periodo de edad son importantes para el desarrollo de los sentidos. Crearemos una instalación interactiva para el espacio 0-6 usando diferentes materiales, e-textil, luz, sonido etc, para que los/as niños/as tengan un juguete interactivo provisto de varios sensores.

2016 > 2017

Taller-Grupo de trabajo

ZOOM. LABORATORIO DE VIDEO

Edad:16-21 años
 Inscripción previa.

¿Tienes entre 16 y 21 años?, ¿te interesa el cine y el audiovisual?, ¿cuántas veces te has visto repitiendo diálogos y escenas de pelis?, ¿te apetece compartir estos intereses con otras y otros jóvenes de tu edad?

Zoom es un grupo formado por jóvenes de entre 16 y 21 años interesados por el audiovisual. Creemos que se trata de una edad clave en la que se construyen y visibilizan modos de auto-representación en gran parte del campo del vídeo, la fotografía o el sonido. De esta forma, y partiendo del interés y las necesidades propias de los jóvenes, durante el curso 15/16 hemos programado en el cine, participado en talleres con artistas como Antonio Macarro y Jaume Ferrer, realizado intercambios y viajes con el grupo de jóvenes *Equipo SUB21* del CA2M, visto y producido material audiovisual... nos hemos reído y hemos creado grupo.

De cara al próximo curso 2016/2017 abrimos convocatoria para unirte a nosotras. La primera quedada será en el taller del **22 de octubre**, día que aprovecharemos para presentarnos y conocernos mejor.

12 > 13 DICIEMBRE (lunes > martes)

Taller

ESTRATEGIAS FEMINISTAS EN EDUCACIÓN. FEMINISTALDIA

Tal y como sucediera en las ediciones de 2014 y de 2015, en diciembre participaremos en *Feministaldia 2016* continuando la línea sobre pedagogías feministas. En este marco, proponemos retomar el programa con el profesorado que tuvo lugar en julio de 2016, centrado en buscar estrategias feministas en la educación. Partiendo del interés que ha generado dicho programa, se plantea generar un grupo formado por profesorado para debatir, reflexionar e investigar sobre feminismos y pedagogía.

COMUNIDAD EDUCATIVA

Programas dirigidos a centros educativos, asociaciones y grupos de formación de adultos.

CURSO 2016/2017

(De miércoles a viernes)

Taller para grupos

PASEOS-TALLER

10:00 -14:00 / 16:00 - 18:00

En el momento de hacer la reserva se especificará el horario. Duración: 2 horas. Inscripción previa.

Dirigido a centros educativos y asociaciones.

Los *paseos-taller* permiten un primer acercamiento a Tabakalera. Son sesiones dinámicas en las que nos adecuamos a las necesidades e intereses de los grupos y buscamos la participación activa de los mismos.

¡EXPLORANDO TABAKALERA!

Taller dirigido a grupos de primaria.

A partir de un recorrido por diferentes zonas del edificio, se profundiza en el uso y la percepción del espacio público, así como en las formas en que actuamos y vivimos los lugares cotidianos. A través de distintas dinámicas y juegos, este taller propone transformar los espacios de Tabakalera con el objetivo de pensar sobre su uso colectivo.

ORGANISMOS VIVIENTES

Taller dirigido a grupos de primaria, secundaria, bachillerato, asociaciones.

El taller *Organismos vivientes* surge en el marco de la exposición *Agencia de Organismos Vivientes*. Partiendo de ideas como las formas en que las redes y sistemas se articulan tanto en la ciencia como en el arte, trabajaremos con dinámicas de performance, escultura viviente o plasticidad de las materias.

REC: CINE EXPERIMENTAL

Con Aitor Gametxo

Taller de cine dirigido a grupos de secundaria y bachillerato.

Mediante este taller proponemos partir de los fondos de cine experimental de Tabakalera. Visionaremos una selección de materiales que nos llevará a reflexionar sobre las formas en que el audiovisual construye identidades, y además, nos ofrecerá el marco para conocer y proponer visualidades alternativas a las dominantes. El taller se acompaña de una pequeña parte práctica.

Este taller se desarrollará entre noviembre de 2016 y marzo de 2017.

MAÑANA GOODBYE. GRUPO DE MUJERES QUE TRABAJAN JUNTAS

Taller dirigido a grupos de asociaciones y adultos.

El taller surge de *Mañana Goodbye*, instalación audiovisual situada en la Bodega de Tabakalera. A través de materiales extraídos de este proyecto, realizaremos una serie de dinámicas y juegos que nos llevarán a reflexionar sobre nociones como el trabajo, la memoria o la historia.

Taller para grupos ELKAR-EKIN PROGRAMAS DE MEDIO PLAZO

Dirigido a centros educativos y asociaciones del área de Donostialdea.

Durante el curso escolar / Fechas y horarios: a definir con la persona responsable del grupo. Duración: 3-5 sesiones de trabajo. *(la duración de las visitas en Tabakalera será de 2 horas, mientras que el trabajo en el aula se adaptará a las necesidades horarias de cada grupo)*

El programa de medio plazo *Elkar-Ekin* se diseña y desarrolla en colaboración con distintos grupos de la comunidad educativa.

No hay un tema específico o cerrado de antemano sino que se busca un equilibrio entre la necesidad particular del grupo y el programa cultural de Tabakalera. Así, temas curriculares e intereses concretos del grupo se trabajan a partir de la práctica artística.

> 21 OCTUBRE (viernes) PERIFERIAS ESCOLARES

Convocatoria
Dirigido a centros educativos de Donostialdea.

Bases de la convocatoria e inscripción: www.tabakalera.eu
Plazo para presentar las propuestas: 21 octubre.
Fechas: curso escolar 2015-16

Periferias Escolares es una convocatoria anual para desarrollar un proyecto colaborativo de arte y educación en los espacios de la escuela, del barrio o de la ciudad. Se presenta como una oportunidad para repensar los modos de trabajo y poner en marcha procesos de aprendizaje que refuercen la comunidad educativa.

+ Info: Programa de mediación www.tabakalera.eu

PROGRAMA CON EL PROFESORADO

Este programa contempla una serie de encuentros en los que compartir saberes y experiencias entre el profesorado y el equipo de mediación de Tabakalera. Entendemos estos encuentros como espacios para generar procesos de aprendizaje conjuntos, conocer las necesidades e intereses existentes y posibilitar herramientas educativas abiertas. Para ello, proponemos un marco de diálogo entre la educación y la cultura contemporánea.

A lo largo del curso escolar habrá tres seminarios en los que investigar en torno a contenidos y metodologías comunes.

15 OCTUBRE (sábado) ENCUENTRO 1: LABORATORIO ESCOLAR: CO-CREANDO NUESTRO ESPACIO 09:30 - 17:00

Organizado en colaboración con Ttipi Studio. Invitadas: Susana Gimber (Escola Dovella), Mercedes Álvarez (CA2M), Ttipi Studio (Ane Abarrategi eta Maddi Texeiro), Josu Elortegi (San Nicolás Ikastola) y Jakintza ikastola (dirección). Inscripción previa.

Dirigido a personas interesadas en educación, participación, práctica artística y arquitectura.

A través de este encuentro planteamos reflexionar sobre proyectos de prácticas artísticas colaborativas desarrollados en espacios comunes de las escuelas, teniendo en cuenta las relaciones que se generan entre diversos agentes externos y comunidades escolares. Conoceremos varias experiencias y ofreceremos un marco en el que posibilitar una mirada crítica sobre ellas.

UBIK

Biblioteca de creación de Tabakalera

Índice

PENSAMIENTO
AUDIOVISUALES
SONIDO
AUTOEDICIÓN
VIDEOJUEGOS
TECNOLOGÍA
ESPACIOS Y ARQUITECTURA
OTROS

Horario UbiK:

De martes a sábado: 10:00 - 14:00, 16:00 - 20:00
Domingo y festivos: 10:00 - 14:00



PENSAMIENTO

1 OCTUBRE, 5 NOVIEMBRE, 3 DICIEMBRE
(primer sábado del mes)

Encuentro

SALTO. CONVERSACIONES FAMILIARES

Ainhoa Artxanko, Amaia Urzain
17:00 - 18:30 EU / Edad: +6 años.
📍 Ubik, Taller

Instrucciones para hacer SALTO:
Abre los ojos.
Destapa las orejas.
Preparate para ver, oír y vivir nuevas experiencias.
¿Tienes todos los sentidos despiertos?
Coge fuerza y ... ¡SALTO!

Compartiremos momentos en familia para hacer, decir, escuchar, crear, y por tanto, pensar en torno a temas de actualidad. Explorando los diferentes recursos que nos ofrece Ubik y dirigido a pequeños y mayores, viviremos nuevas y diferentes experiencias. Salto también es un espacio para fortalecer las relaciones familiares.
Cada sesión es irrepetible. ¿Te las vas a perder?

13 OCTUBRE, 17 NOVIEMBRE, 15 DICIEMBRE (jueves)

Presentación

NUDOS. ESTIMULANTES: CIRCULACIÓN Y EUFORIA

18:30-19:30 EU + ES
📍 Ubik, Salón

En relación con el proyecto *Estimulantes: circulación y euforia*, este programa trata de activar la reflexión tomando como eje la idea misma de estimulante desde una perspectiva botánica, neurológica, material y estética. Esta vez las personas

invitadas a las sesiones de *Nudos* propondrán cinco nuevas adquisiciones para los fondos de Ubik, realizando una presentación pública en la que argumentarán el recorrido -el nudo- trazado.

13 octubre -- *Jakoba Errekondo*
17 noviembre -- *Idoia Castillo Arbaiza*
15 diciembre -- *Koldo Salinas y Sole Agirre*

29 OCTUBRE, 26 NOVIEMBRE, 17 DICIEMBRE (último sábado del mes)

Encuentro

OUTLINE. PENSAMIENTO CRÍTICO

Martxel Mariskal
11:30 - 13:30 EU + ES / Edad: +15 años
Previa inscripción.
📍 Ubik, Salón

“El ser humano postmoderno se mueve en un baile esquizofrénico, si bien a menudo no es consciente de ello, si bien a menudo no quiere ser consciente de ello: ¿Qué es lo real? ¿Dónde está la privacidad? ¿Dónde el poder? ¿Quién define nuestros gustos? ¿Está nuestra identidad en riesgo? ¿Podemos soportar tanta complejidad? ¿Qué utilización hacemos de los medios, cómo nos utilizan ellos a nosotros? ¿Qué le está ocurriendo a nuestra mente? ¿Se debilita nuestra capacidad crítica? ¿Empobrece nuestro lenguaje? ¿Debemos seguir al conejo blanco? Esquizofrenia y cansancio pero enormes sonrisas. ¡Sálvese quien pueda! STOP”.

OCTUBRE, NOVIEMBRE, DICIEMBRE (todos los viernes)

Encuentro

¡JAQUE MATE! LA TARDE DE LOS JUEGOS DE MESA

Iñaki Vazquez
18:00-20:00 EU + ES
📍 Ubik, Taller

¿Hay alguna manera mejor de acabar la semana? El viernes por la tarde es el momento de jugar a los juegos de mesa en Ubik. Tendrás la oportunidad de probar diferentes juegos: unos trabajan el razonamiento táctico o estratégico, otros la coordinación, destreza manual o memoria, incluso los hay basados en el azar. Los dados, las fichas, las cartas, el rol, el ajedrez son solo algunos de los que pasarán por la mesa. ¡No pierdas tu turno!

AUDIOVISUALES

15 y 29 OCTUBRE, 12 y 26 NOVIEMBRE (sábado)

Taller

SELFIE SELFIE. SESIONES PARA MEJORAR TUS SELFIES

Niko Iturralde
17:30 - 19:30 EU + ES / Edad: + 14 años
📍 Ubik, Taller

Cojo el móvil, busco la cámara, opción autorretrato, eligo mi mejor perfil y ¡click! ¡Guay! La subo a mis redes para que todos la vean.

Si quieres hacer selfies e intervenir en las mejores redes sociales, nos juntaremos en Ubik para practicar, compartir trucos y ver muchas fotos. ¡Trae megas, los necesitarás!

21 OCTUBRE, 18 NOVIEMBRE, 16 DICIEMBRE (tercer viernes de cada mes)

Encuentro

VIDEO KILLED THE RADIO STAR

Itziar Orbegozo
17:00 - 19:00 EU + ES / Edad: + 16
Previa inscripción.
📍 Ubik

Desde que en 1981 MTV programó el primer videoclip, hemos podido ver diferentes canciones, creadores, directores, técnicas y formatos. Podemos revivir diferentes momentos de nuestra vida a través de estos cortometrajes: clásicos, contemporáneos, en blanco y negro, pioneros, analógicos, digitales, experimentales, modestos... Todos los estilos caben en estos pequeños trabajos audiovisuales.

¿Te gustan los videoclips? Si quieres ver, disfrutar, analizar y experimentar, ¡Este es tu punto de encuentro! Let's get rocked!

18 OCTUBRE, 15 NOVIEMBRE, 20 DICIEMBRE (tercer martes de cada mes)

Encuentro

PANTALLA EXPERIMENTAL

Aitor Gametxo
18:30 - 20:00 EU + ES / Edad: + 16 años
Previa inscripción.
📍 Ubik, Pantalla experimental

El cine experimental aglutina, bajo ese amenazante término, prácticas cinematográficas de lo más variadas. Pese a las diferencias, la exaltación de la forma, la lejanía respecto al circuito comercial, su carácter de experimento y el rechazo a la narrativa convencional son, entre otras, algunas de las características que comparten las películas que se consideran experimentales.

Pantalla Experimental es un punto de encuentro de esas miradas particulares, con la intención de acercar a la ciudadanía este tipo de material. Una forma, no de entender sino de experimentar el propio cine experimental.

SONIDO

8 y 22 OCTUBRE, 5 y 19 NOVIEMBRE

(sábado)

Taller

¡QUIERO SER DJ!

Las Marines DJ

17:30 - 19:30 EU + ES / Edad: + 14 años

Ubik, Taller

Beat, chop, jingle, LP, scratching... Si quieres convertirte en DJ en este taller conocerás estas y más palabras, eligiendo discos, mezclando pistas y creando efectos. ¡Los platos más allá de la cocina!

AUTOEDICIÓN

20 OCTUBRE (jueves)

Taller

FANZINEMANIA!

Manuel Valencia, 2000 Maníacos

18:00 - 19:30 ES

Ubik, Rincon de la autoedición

¿Cómo hacer un fanzine underground?

Para empezar a saborear la Semana de Cine Fantástico y de Terror hemos organizado una masterclass con Manuel Valencia, cabeza del fanzine 2000 Maníacos. Nos dará consejos y pistas para poder desarrollar una publicación durante los días del festival y presentarlo a la Guerra de Fanzines.

Fanzineros y adictos al cine fantástico y de terror, ¡preparaos para la lucha!

Taller en colaboración con la Semana de Cine Fantástico y de Terror de San Sebastián.

26 OCTUBRE, 23 NOVIEMBRE,

28 DICIEMBRE (último miércoles de cada mes)

Encuentro

ATLAS. ENCUENTROS DE AUTOEDICIÓN

18:30 - 20:00 EU + ES

Ubik, Rincon de la autoedición

En los encuentros *Atlas* compartimos conocimientos, críticas y opiniones del proceso creativo de la autoedición. La intención es dar a conocer y promover distintos ámbitos: colecciones de fanzines, diseño, ilustración...

Esta es tu oportunidad para acercarte al mundo de la autoedición.

26 Octubre -- "Redes sociales" de la década de 1960. Koldo Tapia

En esta sesión de *Atlas* analizaremos la red de relación social que se desarrolló en la década de 1960. A la par de las redes que difundieron y cuidaron del franquismo, se construyó toda una red social por caminos medio legales, peligrosos y ocultos que consiguieron ser muy influyentes.

Intentaremos enseñar y llevar a la práctica material de esa época, octavillas, carteles, hojas de información, etc., mostrando cómo fueron los procesos de trabajo y su impacto.

23 Noviembre -- Encuentro con Zines of the zone, una biblioteca móvil de autoedición de fanzines. Zines of the zone.

En la sesión de noviembre de *Atlas* conoceremos a los integrantes de Zines of the zone. Dejando de lado la pereza, cogieron la furgoneta, diseñaron un cachivache como expositor y se lanzaron a la carretera en un road trip para enseñar su colección. Después de visitar multitud

de ciudades en esta gira que comenzó en 2014, llegan a Donostia para presentar su proyecto y su colección. ¿Los quieres conocer?

28 Diciembre -- 2016 Fanzine II. Cierre de la capitalidad cultural. ANTESpacio

Comenzamos el año con DSS2016EU e incluso hicimos su fanzine. Finalizada la Capitalidad Cultural, tomaremos como punto de partida el fanzine colectivo que construimos en enero, analizando los cambios, las reformas y las consecuencias que ha generado; reflexiones, sensaciones, vivencias... ¿Qué nos ha traído el 2016? ¿Qué quieres contar?

22, 23, 24 NOVIEMBRE (martes > jueves)

Presentación

MUESTRA DE LA COLECCIÓN ZINES OF THE ZONE

Zines of the zone

10:00 - 14:00 / 16:00 - 20:00

Ubik, Rincon de la autoedición

Además de tenerlos en la sesión de Atlas donde nos explicarán como nació su proyecto, durante tres días podremos acercarnos a la colección de autoediciones de fotografía que llevan reuniendo desde el 2014. La muestra estará disponible para todos los que quieran conocer nuevas publicaciones e incluso quieran ser parte de la colección.

Si tienes una autoedición de fotografía que quieres que sea parte de la colección de Zines of the zone, traela a la sesión de Atlas del 23 de noviembre o envíala a Ubik por correo postal antes del día 20 (Att: Ubik, Zines of the zone. Plaza de las Cigarreras 1, 20012 Donostia-San Sebastián).

7, 8, 9 DICIEMBRE (miércoles > viernes)

Taller

ENCUENTROS SOBRE EL LIBRO DE ARTISTA

Milimbo

EU + ES

Previa inscripción.

Ubik, Rincon de la autoedición



¡Quiero ser DJ!

Por segundo año participamos en los Encuentros sobre el Libro de Artista junto a arteliburu21, Koldo Mitxelena Kulturunea, Museo San Telmo y Arteko Taller.

Los talleres que organizaremos en UbiK los dinamizará Milimbo. El estudio gráfico y editorial de Valencia cuenta historias a través de imágenes. Nos ofrecerán talleres de libros ilustrados para niños, niñas, familias y adultos. ¡Vienen libros para leer con los ojos muy abiertos!

7 diciembre
17:30 - 19:00 Miércoles en UbiK: Milimbo.
6-10 años

8 diciembre
11:00 - 13:00 Taller para adultos. +18 años

9 diciembre
11:00 - 13:00 Taller para adultos. +50 años
17:30 - 19:00 Taller para jóvenes, 11-16 años

VIDEOJUEGOS

11 y 25 OCTUBRE, 8 y 22 NOVIEMBRE, 13 y 27 DICIEMBRE (Segundo y cuarto martes del mes)

Encuentro
¡YO TAMBIÉN QUIERO!
11:00 - 12:30 EU + ES / Edad: +50 años
📍 UbiK, Rincón del videojuego

¿Quién dijo que los videojuegos eran cosa de jóvenes? Para jugar, intentar, probar y disfrutar no hay edad. ¡Ven a descubrir el mundo de los videojuegos!

22 OCTUBRE (sábado)
Presentación
SELECCIÓN DE VIDEO JUEGOS DE LARA SÁNCHEZ COTERÓN
Lara Sánchez Coterón
18:00 - 19:30 ES
📍 UbiK, Taller

Hemos invitado a Lara Sanchez Coterón, experta en Arte y Videojuegos, para que comisaríe una selección de videojuegos que en octubre incorporamos a UbiK. ¿En qué se ha basado para hacer su selección? ¿Qué títulos ve imprescindibles? ¿Te atreves a probarlos?

TECNOLOGÍA

4 OCTUBRE, 8 NOVIEMBRE, 13 DICIEMBRE (martes)

Encuentro
LA ESCUELA DE NELL. TALLER DE CAPACITACIÓN EN EL MANEJO DE LAS TECNOLOGÍAS E INTERNET
Gorka Julio
18:00-20:00 EU
Previa inscripción.
📍 UbiK, Taller

En los encuentros *La escuela de Nell* buscamos la capacitación en el manejo de las tecnologías e internet, dominando los recursos que nos ofrecen y superando los problemas que se nos presentan. Cada mes, trabajaremos diferentes temas mediante talleres teórico-práctico-participativos:

4 Octubre -- Licencias libres
Creative Commons, licencias libres, Copyright... ¿Qué son? ¿Cómo valerse de ellos?

¿Dónde encontrar imágenes, audios, videos y contenidos con licencia libre que podamos utilizar? En este taller podremos aprender todo esto y mucho más.

8 Noviembre -- Software y Hardware libre
¿Qué es el Software libre? ¿Es fiable? ¿Cómo podemos sacarle provecho? ¿Son lo mismo software gratuito y software libre? ¿Y el Hardware libre? ¿Cuál es su lugar dentro de la filosofía del software libre?

Tienes la oportunidad de conocer todo esto en la sesión de la escuela de Nell.

13 Diciembre -- Fundamentos de la programación
Si cuando aprendemos a leer también aprendemos a escribir, ¿por qué no aprendemos a programar cuando empezamos a utilizar los programas? En esta sesión de *La escuela de Nell* aprenderemos los fundamentos básicos de la programación y conoceremos herramientas que nos permitan seguir programando.

5, 12, 19, 26 NOVIEMBRE (sábado)
Taller
CONOCIENDO ARDUINO
Unai Gorrotxategi Sabino
11:00-13:00 EU + ES / Edad: +18 años
Previa inscripción.
📍 UbiK, Taller

Si tuviéramos la oportunidad de crear un dispositivo o un robot, ¿qué funciones y habilidades le incorporaríamos? Los chips programables Arduino están a nuestra disposición. Tu también los puedes programar: un paraguas que predice el tiempo, huertas inteligentes, sistemas domóticos de gestión de una casa... Vamos a crear algo con hardware, software y nuestra imaginación.

ESPACIOS Y ARQUITECTURA

OCTUBRE, NOVIEMBRE, DICIEMBRE (todos los martes)

Taller
YOUNG ARCHITECTS CLUB
La Casa del Vacío
17:30 - 19:30 EU + EN / Edad: 11-16 años
Previa inscripción.
📍 UbiK, Taller

Young Architects Club es un laboratorio de pruebas para que los/las jóvenes realicen proyectos de arquitectura y urbanismo, trabajando conceptos como las tres dimensiones, el plano, el volumen o la geometría. Mediante ejemplos representativos y ejercicios de prueba y error, los participantes podrán dibujar, crear, construir diferentes estructuras de una forma libre y autónoma, fomentando la creatividad y el trabajo en grupo.

Los talleres se desarrollarán en euskera e inglés.

OTROS

OCTUBRE, NOVIEMBRE, DICIEMBRE (todos los miércoles)

Taller
MIÉRCOLES EN UBIK
17:30-19:00 EU / Edad: 6-10 años
Previa inscripción.
📍 UbiK, Taller

Cada miércoles realizaremos talleres en los que podremos descubrir diferentes temáticas que abordamos en la biblioteca de creación de Tabakalera, UbiK. Dirigidos a niños y niñas, se impulsará la creación y pasar el tiempo de forma divertida.

8 OCTUBRE, 12 NOVIEMBRE, 10 DICIEMBRE (segundo sábado del mes)

Taller
HORKONPON. TALLER DE REPARACIÓN
10:00 - 14:00 EU + ES
📍 UbiK, Taller

HorKonpon es un taller abierto que tiene como objetivo contribuir a que la ciudadanía sea más autónoma (do it yourself) y comparta conocimiento. Toma como eje la reparación y reutilización de las herramientas que utilizamos en

la vida cotidiana incentivando el trabajo colectivo (do it together).

¡Coge los aparatos y dispositivos estropeados y ámate a arreglarlos con nosotros!

Esta actividad se realiza en colaboración con DSS2016EU.

20 OCTUBRE (jueves)

Presentación

BIBLIOTECA HUMANA

11:00 - 13:00 EU + ES

📍 Ubik, Rincón de la autoedición

La *Biblioteca Humana* se centra en las personas y las relaciones que se establecen a través de sus vivencias, experiencia y conocimientos. Mediante conversaciones cruzadas, los protagonistas compartirán con los participantes sus historias de vida e intereses fomentando el diálogo y las relaciones.

En colaboración con Plus 55.

24, 25, 26 OCTUBRE (lunes > miércoles)

Encuentro

DÍA DE LAS BIBLIOTECAS

Este año aprovechamos el Día de la Biblioteca para organizar actividades en torno al GLAM. GLAMwiki es el proyecto de bibliotecas, museos, archivos y galerías. ¿Qué proyectos están en marcha? ¿Qué proyectos hay en la Comunidad autónoma Vasca para incorporar contenidos locales? Todo esto y alguna sorpresa más organizado conjuntamente por la Red de Bibliotecas de Donostia (Donostia Kultura), la Biblioteca Koldo Mitxelena (DFG) y Ubik, biblioteca de creación de Tabakalera.

5 > 12 NOVIEMBRE (sábado > sábado)

Encuentro

KOMIKILABEA. SEMANA DEL CÓMIC

📍 Ubik

Los cómic son una manera gráfica y visual de contar historias. Mediante dibujos e ilustraciones, de manera secuencial, nos dan la oportunidad de contar historias de ficción y no ficción. Además de los textos, imágenes, colores, ritmo y planos nos ayudan a sumergirnos en los relatos, interiorizando sensaciones y vivencias.

Tomando como base historias de no ficción, Ubik propone presentaciones y talleres que nos permitirán acercarnos al mundo del cómic social.

KomikiLabea surge de la colaboración entre Donostia/San Sebastián 2016 y el Departamento de Cultura de la Diputación Foral de Guipúzcoa y cuenta con la colaboración de diferentes agentes culturales de la ciudad: Donostia Kultura (Semana de Terror y Red Municipal de Bibliotecas), Kutxa Kultur, Kunsthal Centro Superior de Diseño, Kaxilda y Tabakalera.

6 > 12 NOVIEMBRE (domingo > sábado)

Taller

STORYLINE. HACIENDO UN CÓMIC COLECTIVO

Ibai Aizpurua, Luis Doviso, Mai Egurza, Paula Estevez, Joseba Larratxe, Aritz Trueba.

10:00 - 14:00 / 16:00 - 20:00 EU + ES

📍 Ubik

He aquí el desafío: crear un cómic entre todos, ¿te atreves? Puedes ser creador de cómic durante una semana. Además de

ver trabajar a hábiles dibujantes, todos podemos participar en la creación de un cómic colectivo.

Reúne tus ideas, sácale punta al lápiz y ¡participa!

9 NOVIEMBRE (miércoles)

Presentación

¿MÁS CLARO? ¡EN CÓMIC! SELECCIÓN DE CÓMIC SOCIALES DE DAVID ZAPIRAIN

David Zapirain

18:00 - 19:30 EU

📍 Ubik

Conflictos, guerras, movimientos sociales, luchas de los más desfavorecidos... Los cómics también son una imprescindible ventana para conocer la situación actual. David Zapirain ha hecho una selección de cómic social que estará visible en Ubik. ¿En qué criterios se ha basado? ¿Cuáles son los títulos imprescindibles? Ven a la presentación y conoceras estos extraordinarios títulos. También los podrás llevar en préstamo.

10 NOVIEMBRE (jueves)

Taller

SUPERWOMEN. NUEVA MIRADA AL PUNTO DE VISTA HABITUAL

Ainara Azpiazu, Axi

18:00-19:30 EU

📍 Ubik

Escritoras, lectoras, dibujantes, personajes, protagonistas... ¿Qué lugar ocupan las mujeres en los cómics? Tomando el Test de Bechdel como punto de partida, en este taller analizaremos el trato, la presencia y las funciones de las mujeres en el mundo del cómic.

27, 28, 29, 30 DICIEMBRE, 3, 4, 5 ENERO (martes > viernes)

Taller

TALLERES DE INVIERNO

10:00 - 14:00 / 16:00 - 20:00 EU + ES

Previa inscripción.

📍 Ubik, Taller

Teniendo tiempo libre, ¿hay alguna ocasión mejor para venir a Ubik y participar en los talleres? Nos divertiremos entorno al pensamiento, el sonido o los audiovisuales. Dirigido a pequeños y mayores, por la mañana y por la tarde. Pronto más información en nuestra agenda y en la web.



ESPACIO DE CREA- DORES

El espacio de creadores nace con el objetivo de apoyar la profesionalización de artistas y/o agentes culturales. Este espacio pone a disposición recursos para la creación artística (espacios de cesión, equipos técnicos y humanos, programa de residencias). Desarrolla un programa de apoyo y visibilización de las prácticas artísticas, y ofrece información y asesoramiento acerca de temas administrativos, becas y convocatorias externas.

Índice

PROGRAMA DE COMISARIADO: COMISARIADO DE INVESTIGACIÓN
CONVOCATORIA DE RESIDENCIAS 2017
ENDPLAY: AN OBSERVATORY

14 > 18 NOVIEMBRE (lunes > viernes)

Seminario

**PROGRAMA DE COMISARIADO:
COMISARIADO DE INVESTIGACIÓN**

Coordinado por Katerina Gregos

Invitados: Johan Gimónprez, Adelita Husni-bey

10:00 - 13:00 / 15:00 - 18:00 EN

Inscripción previa.

Habrà proceso de selección.

*Dirigido a comisarios/as y profesionales
vinculados a las prácticas artísticas.*

📍 Taller

Abordando cuestiones como la democracia, los derechos, el legado del colonialismo, la historiografía, las narrativas reprimidas y aquellas como los límites de la libertad de expresión o la reciente crisis de refugiados, este seminario examinará problemas de representación en relación al comisariado de lo político partiendo desde la investigación. También mirará desde diferentes puntos de vista cómo se puede traducir la investigación a las prácticas artísticas y visuales.

3 DICIEMBRE (sábado)

Presentación + conversación

ENDPLAY: AN OBSERVATORY

Lisa Nelson

19.00

📍 Diferentes espacios de Tabakalera

Después del laboratorio desarrollado en los espacios de producción de Tabakalera, la artista presentará *EndPlay: An Observatory*, una obra en la que presenciamos juntos el nacimiento de una danza a partir de una

sola acción, la intoxicación del cuerpo con la imaginación, la danza de las consecuencias, un teatro de la opinión, la unión efímera de atenciones e intenciones que ilumina las circunstancias del cuerpo.

Este proyecto es una colaboración entre Azala y Tabakalera.

> 5 NOVIEMBRE (sábado)

Convocatoria

CONVOCATORIA DE RESIDENCIAS

El plazo finalizará el 5 de noviembre.

Bases de la convocatoria y más información en www.tabakalera.eu

Tabakalera lanza la tercera convocatoria para realizar residencias artísticas durante el año 2017. A partir del 23 de septiembre se abre el plazo de presentación de proyectos para las modalidades de comisariado, proyecto artístico, modalidad local / no local (un artista o agente local invita a uno no local para desarrollar un proyecto conjunto), proyecto audiovisual, investigación artística (en colaboración con DSS2016EU) y las ayudas a la producción.



EndPlay: An Observatory

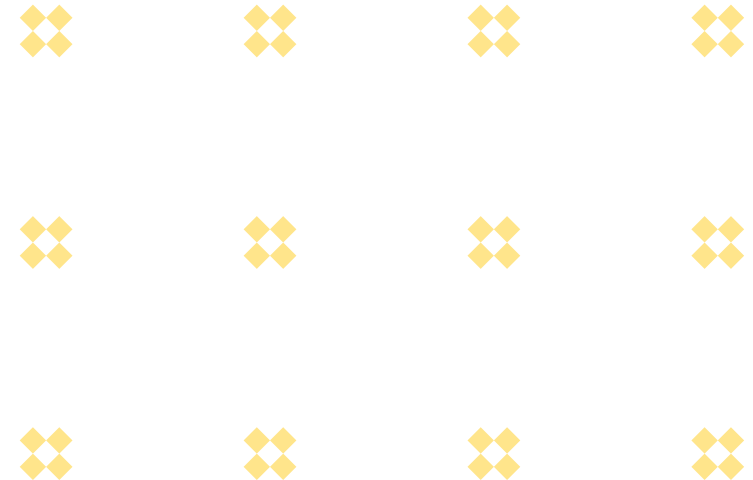

NOTAS

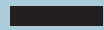

Blank lined area for notes with horizontal lines and yellow arrowheads pointing left.

VISITAS



Tabakalera cuenta con un programa de recorridos para conocer las exposiciones y aproximarse a la historia y memoria del edificio.

CENTROS ESCOLARES Y ASOCIACIONES

Contamos con un programa de Paseos-taller que ofrecen un acercamiento al arte contemporáneo. Para reservas contactar con el área de Mediación a través del email hezkontza@tabakalera.eu ó llamando al teléfono **+34 943 118 855**.

VISITAS PRIVADAS / A LA CARTA

Para concertar una visita privada o a la carta (en euskara, castellano, inglés, francés o alemán), puedes contactar con el Punto de Información a través del email info@tabakalera.eu ó llamando al teléfono **+34 943 118 855**.

VISITA HISTORIA, MEMORIA Y TRABAJO

Visitas para conocer el proyecto *Mañana Goodbye* y la historia y memoria de Tabakalera. Más información en la pág. 18.

Reservas: info@tabakalera.eu o en el punto de información.

VISITAS DIALOGADAS Y VISITAS EXPERIMENTALES

Visitas para conocer las exposiciones. Más información en la pág. 17.

Reservas: info@tabakalera.eu o en el punto de información.



INSCRIPCIÓN A LAS ACTIVIDADES

Para inscribirte y participar en las actividades que requieren previa inscripción puedes hacerlo a través de www.tabakalera.eu o en el punto de información.

ENTRADAS CINE:

- www.tabakalera.eu · En taquilla, 30' antes de la sesión
- En el punto de información · Precio: 3,50€

ACCESIBILIDAD



El edificio está acondicionado en gran medida para personas con diversidad funcional, y también para familias.

Existe una silla de ruedas a disposición de los usuarios en el punto de información. Posibilidad de reservar visitas con Servicio de Interpretación por Lenguaje de Signos (ILSE).

CINE: Dispone de Bucle magnético y seis butacas adaptadas en la primera fila.

TARJETA TABAKALERA



Tienes opción de adquirir la tarjeta Tabakalera en la recepción de Ubik, biblioteca de creación (2ª planta).

NOTA: El contenido del programa de este soporte puede sufrir modificaciones. Para ver las últimas actualizaciones consultar la página web.

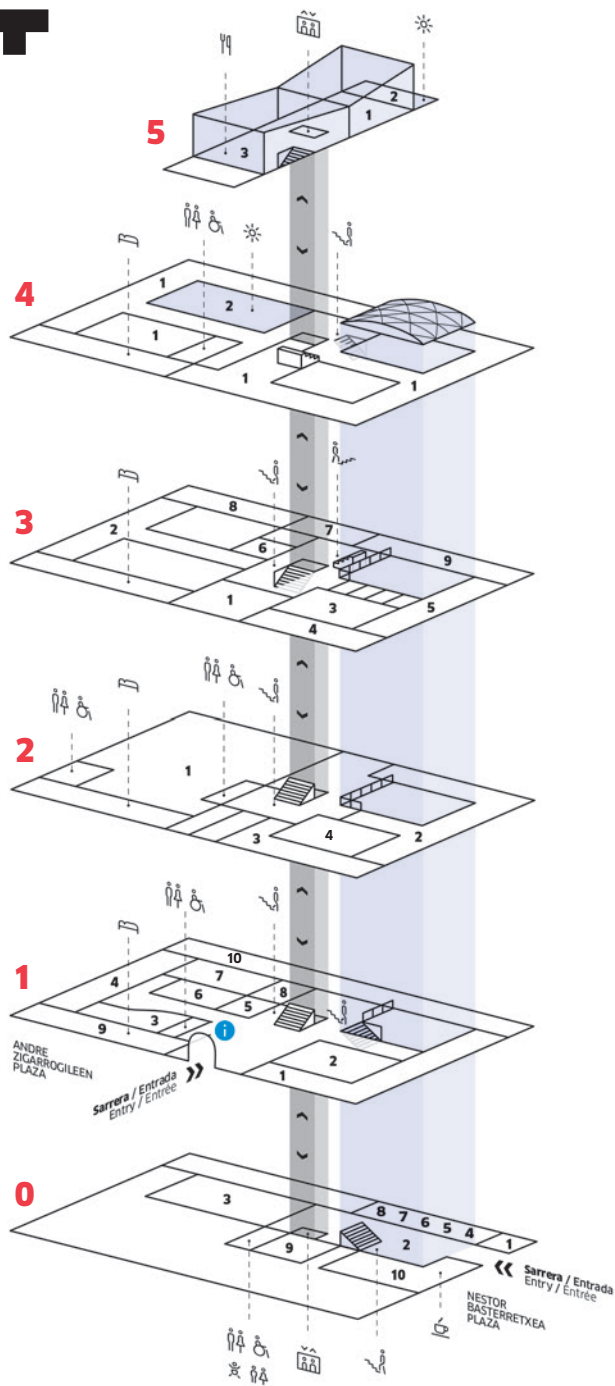

i
Punto de información

Ascensores

WC

Cambiador

Escaleras

KUPULA Restaurante

TABA

Hotel-Residencia

+info
www.tabakalera.eu

PLANTA

0

- 1 BODEGA
- 2 PLAZA
- 3 KUTXA KULTUR ARTEGUEA
- 4 NANA
- 5 LÄNTOKI
- 6 ARTEUPARTE
- 7 NON GALLERY
- 8 EL SEKADERO
- 9 BASQUE LIVING
- 10 TABA

3

- 1 OFICINA DE TABAKALERA
- 2 HIRIKILABS
- 3 TALLER
- 4 PRODUCCIÓN
- 5 ESTUDIOS
- 6 SALA K
- 7 ZINEUSKADI
- 8 INSTITUTO VASCO ETXEPARE
- 9 IMPACT HUB DONOSTIA

1

- 1 SALA DE EXPOSICIONES DE TABAKALERA
- 2 PATIO
- 3 CINE, SALA 1
- 4 SALA Z
- 5 ESPACIO DE MEDIACIÓN
- 6 KUTXA KULTUR KLUBA
- 7 KUTXA KULTUR ARTEGUEA
- 8 MISCELANEA
- 9 HOTEL-RESIDENCIA
Próximamente
- 10 ESPACIO 1

4

- 1 KUTXA KULTURGUEA
- 2 AZOTEA

2

- 1 UBIK
Biblioteca de creación de Tabakalera
- 2 FESTIVAL DE SAN SEBASTIÁN
- 3 FILMOTECA VASCA
- 4 CINE, SALA 2

5

- 1 PRISMA
- 2 TERRAZA
- 3 KUPULA
Restaurante

Tabakalera es un espacio público de acceso gratuito donde disfrutar de la cultura contemporánea.

TABAKALERA



**CENTRO
INTERNACIONAL
DE CULTURA
CONTEMPORÁNEA**

HORARIO

CENTRO

De lunes a jueves:

08:00 - 22:00

Viernes:

08:00 - 23:00

Sábado:

10:00 - 23:00

Domingo y festivos:

10:00 - 22:00

UBIK

Biblioteca de creación.

De martes a sábado:

10:00 - 14:00

16:00 - 20:00

Domingo y festivos:

10:00 - 14:00

EXPOSICIONES

De martes a jueves:

12:00 - 20:00

Viernes:

12:00 - 21:00

Sábado:

10:00 - 21:00

Domingo y festivos:

10:00 - 20:00

+Info: info@tabakalera.eu · 943 11 88 55 · Plaza de las cigarreras 1,
20012 Donostia / San Sebastián · Gipuzkoa

tabakalera.eu



[#gozatutabakalera](https://twitter.com/gozatutabakalera)



Gipuzkoako Foru Aldundia



Donostia Udala
Ayuntamiento de San Sebastián



DSS2016.EU