



2016



URRIA AZARROA ABENDUA

TABAKALERA



KULTURA
GARAIKIDEAREN
NAZIOARTEKO
ZENTROA

URRIA AZAROA ABENDUA





AURKIBIDEA

12. ERAKUSKETAK

22. ZINEMA

32. PROGRAMA
PUBLIKOAK

42. HIRIKILABS

48. HEZKUNTZA

56. UBIK. Sorkuntza
Liburutegia

66. SORTZAILEEN
GUNEA

70. OHARRAK

SARRERA

Urteurrena pasa dugu eta konturatzeke urteko azken hiru hilabeteak hementxe ditugu. Udazken koloretan bezala, Tabakalerako udazkenak ere kolore anitz izango ditu, programa gainezka dago eta mimoz landu badugu ere, desiatzen gaude zuekin partekatzeke.

Urrian Tabakalerako lehen **Nazioarteko Zine Mintegia** izango dugu, zinegile eta artista ezberdinen eskutik hiru egunez zinema aretoaren barnean egongo gara. Gainera, Zinemaldian aurkeztu diren **Zabaltegi-Tabakalera** saileko 10 filma ere ikusgai egongo dira, aukera ezin hobea lasaitasunean gozatzeko. **Pauline Doutreluingne** komisario belgikarraren **Organismo bizi**en **agentzia** erakusketa inauguratuko dugu, egungo gizarteko egitura urbanoen eta naturaren arteko harremanei helduz. Hilabetea amaitzeko, **LaPublikaren Radio symposium** zuzeneko irratsaioa izango dugu, 15 orduko programazioa jendaurrean, kontzertu, performance, soinu-instalazio eta abar luze batekin.

Azaroan **Hiria eta bestelako politikak** barnean Tabakalera eraikina bera aztertuko da, ea eraikin bat emantzipa daitekeen galdera luzatuz. Ubiken ere astero izango diren lantegi berriak ditugu; **Xake Mate! Mahai joko**en **arratsaldea** eta **Young architects club**, sorkuntza liburutegiaz gozatzeko beste modu bat. Azaroa amaieran **Pablo La Parra** egoiliarra izan denak komisariatutako programaren barnean, bi egun iraungo duen nazioarteko topaketa izango dugu gurean, zine militantearen artxibategiei buruz mintzatuz eta gaia astinduz.

Abenduan, **0-6 gunea** proiektuaren barnean, instalazio interaktiboa bat eraikiko dugu material ezberdinak erabiliz haurren zentzumenak lantzeko. Honez gain, **Eginzaleak!** Teknologia eta eta fabrikazio digitalaren laugarren astea ospatuko dugu eta iaz bezala azoka izango dugu, hiritarrek proiektu ezberdinak ikus ditzaten.

Ikusi bezala, asko dago ikusteko eta batez ere gozatzeko.

URRIA

1

larunbata

- **ZINEMA GARAIKIDEA** (or. 24)
- **KAMALEOIAK GARA!** NODIK DATOR ZURE GOSARIA? (orr. 50-51)
- **HIRU ZIRKULAZIOAK. SUBTANTZIA AKTIBOAK** (or. 34)
- **SALTO.** FAMILIA ELEKETAK (or. 58)
- **SISTER OF ANOTHER MAMA** (or. 40)

2

igandea

- **ZINEMA ETA ARKITEKTURA** (orr. 25-26)

3

astel lehena

- **ARCHITECTUS OMNIBUS?** PROIEKTUAREN AURKEZPENEA (or. 20)

4

asteartea

- **HIRIKIKAS.** ALTZARIEN DISEINU IREKIA:MATERIAL ETA FORMEN ESPERIMENTAZIOA (or. 44)
- **NELL-EN ESKOLA.** LIZENTZIA LIBREAK (or. 62)
- **YOUNG ARCHITECTS CLUB** (or. 63)

5

asteazkena

- BERTAKO ARKITEKTUEKIN TOPAKETA. **ARCHITECTUS OMNIBUS?** (or. 20)
- **HIRIKIKAS.** FABRIKAZIO DIGITALERA HASTAPENA: 3D INPRIMAKETA (or. 44)
- **ASTEAZKENETAN UBIKEN** (or. 63)

6

osteguna

- **HIRIKILABS PLAZA 6.** (or. 46)

7

ostirala

- **XAKE MATE!** MAHAI JOKOEN ARRATSALDEA (orr. 58-59)

8

larunbata

- **HISTORIA, OROIMENA ETA LANA. TABAKALERA EZAGUTU** (or. 18)
- **NAZIOARTEKO ZINE MINTEGIA** (or. 30)
- **JOLABS. DO IT IN FAMILY** (or. 46)
- **KAMALEOIAK GARA!** PROGRAMA! 0-99 (or. 50)
- **DJ-A IZAN NAHI DUT!** (or. 60)
- **HORKONPON.** KONPONKETA LANTEGIA (or. 63)

9

igandea

- **NAZIOARTEKO ZINE MINTEGIA** (or. 30)

11

asteartea

- **HIRIKIKAS.** ALTZARIEN DISEINU IREKIA:MATERIAL ETA FORMEN ESPERIMENTAZIOA (or. 44)
- **NIK ERE NAHI DUT!** (or. 62)
- **YOUNG ARCHITECTS CLUB** (or. 63)

12

asteazkena

- **ASTEAZKENETAN UBIKEN** (or. 63)

13

osteguna

- **HIRIKILABS PLAZA 6** (or. 46)
- **KORAPILOAK.** BIZIGARRIAK: ZIRKULAZIOA ETA EUFORIA (or. 60)

14

ostirala

- **ENTZUMENAREN BEHATOKIA** (or. 37)
- **XAKE MATE!** MAHAI JOKOEN ARRATSALDEA (orr. 58-59)

15

larunbata

- **EUROPA, GEROALDI BURUTUA** (orr. 28-29)
- **JOLABS. DO IT IN FAMILY** (or. 46)
- **IRAKASLEEKIN PROGRAMA.** TOPAKETA 1: ESKOLA LABORATEGIA: GEURE ESPAZIOAK ELKARTZEN (or. 55)
- **SELFI SELFIE.** ZURE SELFIAK HOBETZEKO SAIOAK (or. 59)

18

asteartea

- **HIRIKIKAS.** ALTZARIEN DISEINU IREKIA:MATERIAL ETA FORMEN ESPERIMENTAZIOA (or. 44)
- **PANTAILA ESPERIMENTALA** (or. 59)
- **YOUNG ARCHITECTS CLUB** (or. 63)

19

asteazkena

- BERTAKO ARKITEKTUEKIN TOPAKETA. **ARCHITECTUS OMNIBUS?** (or. 20)
- **ZINEMA ETA ARKITEKTURA** (orr. 25-26)
- **HIRIKIKAS.** NATURA ALGORITMIKOA (or. 44)
- **ASTEAZKENETAN UBIKEN** (or. 63)

20

osteguna

- **HIRIKILABS PLAZA 6** (or. 46)
- **FANZINEMANIA!** (or. 60)
- **GIZA LIBURUTEGIA** (or. 64)

21

ostirala

- ERAKUSKETAREN INAUGURAZIOA. **ORGANISMO BIZIEN AGENTZIA** (or. 15)
- PERFORMANCEA **PAISAIAREN AURREAN DESAGERTZEN DEN AUKERA.** (or. 15)
- **XAKE MATE!** MAHAI JOKOEN ARRATSALDEA (orr. 58-59)
- **VIDEO KILLED THE RADIO STAR**

22

larunbata

- **ELKARTZEN DITUGULAKO:** LURRUNA / LIKIDOA / SOLIDOA (or. 15)
- IBILBIDE-PERFORMANCEA **GERARD ORTIN** (or. 16)
- **HISTORIA, OROIMENA ETA LANA. TABAKALERA EZAGUTU** (or. 18)
- **ZINEMA DOKUMENTALA ETA MEMORIA:** PATRICIO GUZMANEKIN TOPAKETA (or. 31)
- **JOLABS. DO IT IN FAMILY** (or. 46)
- **DJ-A IZAN NAHI DUT!** (or. 60)
- **LARA SANCHEZ COTERÓN-EN BIDEO- JOKO AUKERAKETA** (or. 62)

23

igandea

- IBILALDI GIDATUA **IBILALDI ARRISKUTSU BAT** (or. 16)
- IBILBIDE-PERFORMANCEA **GERARD ORTIN** (or. 14)
- **KAMALEOIAK GARA!** ERAKUSKETA 5-99 (or.50)

24

astel lehena

- **LIBURUTEGIAREN EGUNA** (or. 64)

25

asteartea

- **HIRIKIKAS.** ALTZARIEN DISEINU IREKIA:MATERIAL ETA FORMEN ESPERIMENTAZIOA (or. 44)
- **NIK ERE NAHI DUT!** (or. 62)
- **YOUNG ARCHITECTS CLUB** (or. 63)
- **LIBURUTEGIAREN EGUNA** (or. 64)

26

asteazkena

- **HIRIKIKAS.** NATURA ALGORITMIKOA (or. 44)
- **ATLAS.** AUTOEDIZIO TOPAKETA. 1960KO HAMARKADAKO "SARE SOZIALAK. (orr. 60-61)
- **ASTEAZKENETAN UBIKEN** (or. 63)
- **LIBURUTEGIAREN EGUNA** (or. 64)

27

osteguna

- **HIRIKILABS PLAZA 6** (or. 46)
- **KEAREN POLITIKAK** (orr. 34-35)

28

ostirala

- **HIRIA HACKEATU.** GAZTEAK, HIRIA ETA MAKER-AK (or. 52)
- **0-6 GUNEA ERAIKIZ:** ALTZARI BIGUNAK (or. 52)
- **XAKE MATE!** MAHAI JOKOEN ARRATSALDEA (orr. 58-59)
- **LAPUBLIKA** (or. 40-41)

29

larunbata

- **ZINEMA GARAIKIDEA** (or. 24)
- **HIRIKIKAS.** MAPATHON: MISSING MAPS (or. 44)
- **JOLABS. DO IT IN FAMILY** (or. 46)
- **SELFI SELFIE.** ZURE SELFIAKHOBETZEKO SAIOAK (or. 59)
- **OUTLINE. PENTSAMENDU KRITIKOA** (or. 58)

30

igandea

- **ZINEMA GARAIKIDEA** (or. 24)

2

asteazkena

- **HIRIA ETA BESTELAKO POLITIKAK** ERAKUNDEA EMANZIPATUA: TABAKALERA ERRESITENTZIA GUNE GISA (or. 38)
- **YOUNG ARCHITECTS CLUB** (or. 63)
- **ASTEAZKENETAN UBIKEN** (or. 63)

3

osteguna

- **HIRIA ETA BESTELAKO POLITIKAK**. ERAKUNDEA EMANZIPATUA: TABAKALERA ERRESITENTZIA GUNE GISA (or. 38)
- **HIRIKILABS PLAZA 6** (or. 46)

4

ostirala

- **EZINEZKO ZINEMA BATEN ALDE** DOKUMENTALA ETA ABANGUARDIA KUBAN (1959-1972) (orr. 26-27)
- **HIRIA ETA BESTELAKO POLITIKAK** ERAKUNDEA EMANZIPATUA: TABAKALERA ERRESITENTZIA GUNE GISA (or. 38)
- **0-6 GUNEA ERAIKIZ:** ALTZARI BIGUNAK (or. 52)
- **XAKE MATE!** MAHAI JOKOEN ARRATSALDEA (orr. 58-59)

5

larunbata

- **KOMIKILABEA** (or. 29)
- **HIRIA ETA BESTELAKO POLITIKAK**. ERAKUNDEA EMANZIPATUA: TABAKALERA ERRESITENTZIA GUNE GISA (or. 38)
- **JOLABS**. DO IT IN FAMILY (or. 46)
- **JOLABS**. FORMA ERAGINKORREKO EREDUEN SORKUNTZA (or. 46)
- **SALTO**. FAMILIA ELEKETAK (or. 58)
- **DJ-A IZAN NAHI DUT!** (or. 60)
- **ARDUINOA EZAGUTUZ** (or. 63)
- **KOMIKILABEA**. KOMIKIAREN ASTEA (or. 64)

6

igandea

- **EZINEZKO ZINEMA BATEN ALDE** DOKUMENTALA ETA ABANGUARDIA KUBAN (1959-1972) (orr. 26-27)
- **KAMALEOIAK GARA!** CINE 5-99 (or. 51)
- **KOMIKILABEA**. KOMIKIAREN ASTEA (or. 64)
- **STORYLINE**. KOMIKI KOLEKTIBOA EGITEN (orr. 64 - 65)

7

astelehena

- **KOMIKILABEA**. KOMIKIAREN ASTEA (or. 64)
- **STORYLINE**. KOMIKI KOLEKTIBOA EGITEN (orr. 64-65)

8

asteartea

- **YOUNG ARCHITECTS CLUB** (or. 63)
- **STORYLINE**. KOMIKI KOLEKTIBOA EGITEN (orr. 64-65)
- **ARQUITECTURA:** FILM MINTZAIKAK. EUROPA HARTUA (or.r 38-39)
- **HIRIKIKAS**. DISEINU SORTZAILEA ETA NATURAK SORTUTAKO PATROIEN INGURUKO LANTEGI ESPERIMENTALA (or. 45)
- **NELL-EN ESKOLA**. SOFTWARE ETA HARDWARE LIBREA. (or. 62)
- **NIK ERE NAHI DUT!**(or. 62)
- **KOMIKILABEA**. KOMIKIAREN ASTEA (or. 64)

9

asteazkena

- **ARKITEKTURA:** FILM MINTZAIKAK. EUROPA HARTUA (orr. 38-39)
- **HIRIKIKAS**. DISEINU SORTZAILEA ETA NATURAK SORTUTAKO PATROIEN INGURUKO LANTEGI ESPERIMENTALA (or. 45)
- **ASTEAZKENETAN UBIKEN** (or. 63)
- **KOMIKILABEA**. KOMIKIAREN ASTEA (or. 64)
- **STORYLINE**. KOMIKI KOLEKTIBOA EGITEN (orr. 64-65)
- **KOMIKIZ, EZINBESTEAN!** DAVID ZAPIRAINEN KOMIKI SOZIALEN AUKERAKETA (or. 65)

10

osteguna

- **ARKITEKTURA:** FILM MINTZAIKAK. EUROPA HARTUA (orr. 38-39)
- **HIRIKILABS PLAZA 6** (or. 46)
- **KOMIKILABEA**. KOMIKIAREN ASTEA (or. 64)
- **STORYLINE**. KOMIKI KOLEKTIBOA EGITEN (orr. 64-65)
- **SUPERWOMEN**. OHIKO IKUSPUNTUARI BEGIRADA BERRIA (or. 65)

11

ostirala

- **EZINEZKO ZINEMA BATEN ALDE** DOKUMENTALA ETA ABANGUARDIA KUBAN (1959-1972) (orr. 26-27)
- **ARQUITECTURA:** FILM MINTZAIKAK. EUROPA HARTUA (orr. 38-39)
- **XAKE MATE!** MAHAI JOKOEN ARRATSALDEA (or. 58-59)
- **KOMIKILABEA**. KOMIKIAREN ASTEA (or. 64)
- **STORYLINE**. KOMIKI KOLEKTIBOA EGITEN (orr. 64-65)

12

larunbata

- **HISTORIA, OROIMENA ETA LANA**. TABAKALERA EZAGUTU (or. 18)
- **JOLABS**. DO IT IN FAMILY (or. 46)
- **GEHITU:** SEBASTIANE SARIA (or. 31)
- **KAMALEOIAK GARA!** PROGRAMA! 0-99 (or. 50)
- **SELFIE SELFIE**. ZURE SELFIAK HOBETZEKO SAIOAK (or. 59)
- **ARDUINOA EZAGUTUZ** (or. 63)
- **HORKONPON**. KONPONKETA LANTEGIA (or. 63)
- **KOMIKILABEA**. KOMIKIAREN ASTEA (or. 64)
- **STORYLINE**. KOMIKI KOLEKTIBOA EGITEN (orr. 64-65)

13

igandea

- **ZINEMA GARAIDEA** (or. 24)

14

astelehena

- **KOMISARIOTZA PROGRAMA:** IKERKETA KOMISARIOTZA (or. 68)

15

asteartea

- **HIRIKIKAS**. DISEINU PARAMETRIKOA ETA FABRIKAZIOA PAPEREAN VVVV BIDEZ (or. 45)
- **KORAPILOAK**. BIZIGARRIAK: ZIRKULAZIOA ETA EUFORIAA (or. 58)
- **PANTAILA ESPERIMENTALA** (or. 59)
- **YOUNG ARCHITECTS CLUB** (or. 63)
- **KOMISARIOTZA PROGRAMA:** IKERKETA KOMISARIOTZA (or. 68)

16

asteazkena

- **HIRIKIKAS**. DISEINU PARAMETRIKOA ETA FABRIKAZIOA PAPEREAN VVVV BIDEZ (or. 45)
- **ASTEAZKENETAN UBIKEN** (or. 61)
- **KOMISARIOTZA PROGRAMA:** IKERKETA KOMISARIOTZA (or. 68)

17

osteguna

- **EZORDUAN** . LOUDER, FASTER, STRONGER (orr. 36-37)
- **HIRIKILABS PLAZA 6** (or. 46)
- **BURUJABETZA TEKNOLOGIKOAREN BIDEAN**. SOFTWARE ETA TEKNOLOGIA LIBREAREN TOPAKETAK (or. 46)
- **OUTLINE**. PENTSAMENDU KRITIKOA (or. 58)
- **KOMISARIOTZA PROGRAMA:** IKERKETA KOMISARIOTZA (or. 68)

18

ostirala

- **EZINEZKO ZINEMA BATEN ALDE** DOKUMENTALA ETA ABANGUARDIA KUBAN (1959-1972) (orr. 26-27)
- **EZORDUAN** . LOUDER, FASTER, STRONGER (orr. 36-37)
- **XAKE MATE!** MAHAI JOKOEN ARRATSALDEA (orr. 58-59)
- **VIDEO KILLED THE RADIO STAR** (or. 63)
- **KOMISARIOTZA PROGRAMA:** IKERKETA KOMISARIOTZA (or. 68)

19

larunbata

- **ZINEMA ETA ARKITEKTURA** (orr. 25-26)
- **EZORDUAN** . LOUDER, FASTER, STRONGER (orr. 36-37)
- **JOLABS**. DO IT IN FAMILY (or. 46)
- **KAMALEOIAK GARA!** NODIK DATOR ZURE GOSARIA? (or. 50-51)
- **DJ-A IZAN NAHI DUT!** (or. 61)
- **ARDUINOA EZAGUTUZ** (or. 63)

AZA-ROA

20

igandea

- **EZINEZKO ZINEMA BATEN ALDE** DOKUMENTALA ETA ABANGUARDIA KUBAN (1959-1972) (orr. 26-27)

22

asteartea

- **HIRIKIKAS.** ALTZARIEN DISEINU IREKIA: MATERIAL ETA FORMENESPERIMENTAZIOA (or. 44)
- **ZINES OF THE ZONE BILDUMAREN ERAKUSKETA** (or. 61)
- **NIK ERE NAHI DUT!** (or. 62)
- **YOUNG ARCHITECTS CLUB** (or. 63)

23

asteazkena

- **HIRIKIKAS.** DISEINU SORTZAILEA ETA NATURAK SORTUTAKO PATROIEN INGURUKO LANTEGI ESPERIMENTALA (or. 45)
- **ATLAS.** AUTOEDIZIO TOPAKETA. Zines of the zone-rekin topaketa. (orr. 60 -61)
- **ZINES OF THE ZONE BILDUMAREN ERAKUSKETA** (or. 61)
- **ASTEAZKENETAN UBIKEN** (or. 63)

24

osteguna

- **KEAREN POLITIKAK** (orr. 34-35)
- **HIRIKILABS PLAZA 6** (or. 46)
- **ZINES OF THE ZONE BILDUMAREN ERAKUSKETA** (or. 61)

25

ostirala

- **EUROPA, GEROALDI BURUTUA.** NAZIOARTEKO TOPAKETA: HITZAREN HARTZEA. Zine militantearen artxibategiarekin elkarrizketan. (orr. 28-29)
- **HIRIA HACHEATU.** GAZTEAK, HIRIA ETA MAKER-AK. (or. 52)
- **XAKE MATE!** MAHAI JOKOEN ARRATSALDEA (orr. 58-59)

26

larunbata

- **HISTORIA, OROIMENA ETA LANA.** TABAKALERA EZAGUTU (or. 18)
- **EUROPA, GEROALDI BURUTUA.** NAZIOARTEKO TOPAKETA: Hitzaren hartzea. Zine militantearen artxibategiarekin elkarrizketan (orr. 28-29)
- **JOLABS.** DO IT IN FAMILY (or. 46)
- **OUTLINE.** PENTSAMENDU KRITIKOA (or. 58)
- **SELFIE SELFIE.** ZURE SELFIAK HOBETZEKO SAIOAK (or. 61)
- **ARDUINOAZ EZAGUTUZ** (or. 63)

27

igandea

- **EZINEZKO ZINEMA BATEN ALDE** DOKUMENTALA ETA ABANGUARDIA KUBAN (1959-1972) (orr. 26-27)
- **KAMALEOIAK GARA!** ERAKUSKETA 5-99 (or. 50)

28

astelehena

- **ARKITEKTURA:** FILM MINTZAIKAK. EUROPA HARTUA. (orr. 38-39)

29

asteartea

- **ARKITEKTURA:** FILM MINTZAIKAK. EUROPA HARTUA. (orr. 38-39)
- **HIRIKIKAS.** ALTZARIEN DISEINU IREKIA: MATERIAL ETA FORMENESPERIMENTAZIOA (or. 44)
- **YOUNG ARCHITECTS CLUB** (or. 63)



ABEN- DUA

1

osteguna

- **0-6 GUNEA ERAIKIZ:** INSTALAZIO SENTSORIALA (or. 52)

2

ostirala

- **ZINEMA GARAIKIDEA** (or. 24)
- **XAKE MATE!** MAHAI JOKOEN ARRATSALDEA (orr. 58-59)

3

astelehena

- **ZINEMA GARAIKIDEA** (or. 25)
- **JOLABS.** DO IT IN FAMILY (or. 46)
- **SALTO.** FAMILIA ELEKETAK (or. 58)
- **ENDPLAY:** AN OBSERVATORY (or. 68)
- **SOUND CINEMA - CITYSCAPES** (or. 41)

4

igandea

- **EZINEZKO ZINEMA BATENALDE.** DOKUMENTALA ETA ABANGUARDIA KUBAN (1959-1972) (orr. 26-27)
- **SOUND CINEMA - CITYSCAPES** (or. 41)
- **IBILALDI GIDATUA IBILALDI ARRISKUTSU BAT** (or. 16)

6

asteartea

- **YOUNG ARCHITECTS CLUB** (or. 63)

7

asteazkena

- **ARTISTA LIBURUARI BURUZKO TOPAKETAK** (orr. 61-62)
- **ASTEAZKENETAN UBIKEN** (or. 63)

8

osteguna

- **HIRIKILABS PLAZA 6** (or. 46)
- **ENCUENTROS SOBRE EL LIBRO DE ARTISTA** (orr. 61-62)

9

ostirala

- **EZINEZKO ZINEMA BATENALDE.** DOKUMENTALA ETA ABANGUARDIA KUBAN (1959-1972) (orr. 26-27)
- **XAKE MATE!** MAHAI JOKOEN ARRATSALDEA (orr. 58-59)
- **ARTISTA LIBURUARI BURUZKO TOPAKETAK** (orr. 61-62)

10

larunbata

- **HISTORIA, OROIMENA ETA LANA. TABAKALERA EZAGUTU** (or. 18)
- **ZINEMA GARAIKIDEA** (or. 25)
- **ZIKLOA: EUROPA, FUTURO ANTERIOR.** ZINETRAKTATU! (orr. 28-29)
- **JOLABS.** DO IT IN FAMILY (or. 46)
- **HORKONPON.** KONPONKETA LANTEGIA (or. 63)

11

igandea

- **ZIKLOA: EUROPA, FUTURO ANTERIOR.** ZINETRAKTATU! (orr. 28-29)
- **ZIKLOA: EUROPA, FUTURO ANTERIOR.** STOFFEL DEBUYSERE-RI GUTUN ZURIA. (orr. 28-29)
- **KAMALEOIAK GARA!** CINE 5-99 (or. 53)

12

astelehena

- **ESTRATEGIA FEMINISTAK HEZKUNTZAN.** FEMINISTALDIA (or. 53)

13

asteartea

- **EGINZALEAK !** TEKNOLOGIA ETA FABRIKAZIO DIGITALAREN 4. ASTEA (or. 49)
- **ESTRATEGIA FEMINISTAK HEZKUNTZAN.** FEMINISTALDIA (or. 53)
- **NIK ERE NAHI DUT!**(or. 65)
- **NELLEN ESKOLA.** PROGRAMAZIO HASTAPENAK (orr. 64-65)
- **YOUNG ARCHITECTS CLUB** (or. 65)

14

asteazkena

- **EGINZALEAK !** TEKNOLOGIA ETA FABRIKAZIO DIGITALAREN 4. ASTEA (or. 49)
- **ASTEAZKENETAN UBIKEN** (or. 65)
- **FEMINISTALDIA** (or. 41)

15

osteguna

- **HIRIKILABS PLAZA 6** (or. 48)
- **EGINZALEAK !** TEKNOLOGIA ETA FABRIKAZIO DIGITALAREN 4. ASTEA (or. 49)
- **KORAPILOAK.** BIZIGARRIAK: ZIRKULAZIOA ETA EUFORIA (or. 60)
- **FEMINISTALDIA** (or. 41)

16

ostirala

- **GUTUN ZURIA:** FEMINISTALDIA 2016 - #PLAZA (or. 29)
- **EGINZALEAK !** TEKNOLOGIA ETA FABRIKAZIO DIGITALAREN 4. ASTEA (or. 47)
- **XAKE MATE!** MAHAI JOKOEN ARRATSALDEA (orr. 58-59)
- **VIDEO KILLED THE RADIO STAR** (or. 61)
- **PANTAILA ESPERIMENTALA** (or. 59)
- **FEMINISTALDIA** (or. 41)

17

larunbata

- **JOLABS.** DO IT IN FAMILY (or. 46)
- **EGINZALEAK !** TEKNOLOGIA ETA FABRIKAZIO DIGITALAREN 4. ASTEA (or. 47)
- **FEMINISTALDIA** (or. 41)
- **OUTLINE.** PENTSAMENDU KRITIKOA (orr. 58-59)

18

igandea

- **EZINEZKO ZINEMA BATENALDE.** DOKUMENTALA ETA ABANGUARDIA KUBAN (1959-1972) (orr. 26-27)
- **KAMALEOIAK GARA!** ERAKUSKETA 5-99 (or. 50)

20

asteartea

- **YOUNG ARCHITECTS CLUB** (or. 63)
- **PANTAILA ESPERIMENTALA** (or. 59)

21

asteazkena

- **ASTEAZKENETAN UBIKEN** (or. 63)

22

osteguna

- **HIRIKILABS PLAZA 6** (or. 46)

23

ostirala

- **EZINEZKO ZINEMA BATENALDE.** DOKUMENTALA ETA ABANGUARDIA KUBAN (1959-1972) (orr. 26-27)
- **XAKE MATE!** MAHAI JOKOEN ARRATSALDEA (orr. 58-59)

24

larunbata

- **HISTORIA, OROIMENA ETA LANA. TABAKALERA EZAGUTU** (or. 18)
- **JOLABS.** DO IT IN FAMILY (or. 46)

25

igandea

- **ZINEMA GARAIKIDEA** (or. 25)

27

asteartea

- **HIRIA HACKEATU.** GAZTEAK, HIRIA ETA MAKER-AK (or. 52)
- **NIK ERE NAHI DUT!**(or. 62)
- **YOUNG ARCHITECTS CLUB** (or. 63)
- **NEGUKO LANTEGIAK** (or. 65)

28

asteazkena

- **HIRIA HACKEATU.** GAZTEAK, HIRIA ETA MAKER-AK (or. 52)
- **ATLAS.** AUTOEDIZIO TOPAKETA. 2016 Fanzine II. Kultur hiriburu itxiera. (orr. 60-61)
- **ASTEAZKENETAN UBIKEN** (or. 63)
- **NEGUKO LANTEGIAK** (or. 65)

29

osteguna

- **HIRIKILABS PLAZA 6** (or. 46)
- **HIRIA HACKEATU.** GAZTEAK, HIRIA ETA MAKER-AK (or. 52)
- **NEGUKO LANTEGIAK** (or. 65)

30

ostirala

- **CICLO: POR UN CINE IMPOSIBLE.** DOCUMENTAL Y VANGUARDIA EN CUBA (1959-1972) (orr. 26-27)
- **HIRIA HACKEATU.** GAZTEAK, HIRIA ETA MAKER-AK (or. 52)
- **XAKE MATE!** MAHAI JOKOEN ARRATSALDEA (orr. 58-59)
- **NEGUKO LANTEGIAK** (or. 65)

31

larunbata

- **JOLABS.** DO IT IN FAMILY (or. 46)



ERAKUS- KETAK

Aurkibidea

YTO BARRADA

ORGANISMO BIZIEN AGENTZIA

· LOTUTAKO EKINTZAK

**MAÑANA GOODBYE. ELKARREKIN LAN EGITEN DUEN
EMAKUME TALDEA**

· LOTUTAKO EKINTZAK

12 PER MINUTE

ARCHITECTUS OMNIBUS?

· LOTUTAKO EKINTZAK

Erakusketa aretoaren ordutegia:

Asteartetik ostegunera: 12:00 - 20:00

Ostirala: 12:00 - 21:00

Larunbata: 10:00 - 21:00

Igandea eta jaiegunak: 10:00 - 20:00

ORGANISMO BIZIEN AGENTZIA

Pauline Doutreluingne.



2016/07/08 > 2016/10/09

Erakusketa

YTO BARRADA

📍 Erakusketa aretoa

Tabakalerak Yto Barradak artista frantsez-marokoarrak Estatu espainiarrean egiten duen lehenengo bakarkako erakusketa aurkezten du. Erakusketak Yto Barradaren obra berriko bideoak, argazkiak eta eskulturak elkartzen ditu, baita bere obra historikoaren zenbait pieza ere. Bideoetan egin den aukeraketak kontrabandista, mago eta Marokoko fosilen merkataritzan ibiltzen diren kideen historia aurkezten ditu. Bestetik, bada argazki serie bat non etnografo frantsez batek duen jostailu bilduma bat erakusten den. Modu sotil eta liluragarri batean, Yto Barradaren lanak historia, geografia, geologia, tradizioaren

asmakuntza eta modernoa hitzak duen esanahiaren inguruan mintzo dira.

Yto Barrada (Paris, 1971) Historia eta Zientzia Politikoak ikasi zuen Pariseko Sorbonan eta argazkilaritza New Yorken. Bere lanak, argazkiaren, eskulturaren, argitalpenen eta instalazioen bidez, bere txikitako Tangerangko egoera esploratzen du. Yto Barradaren ekoizpena Tate Modernen (Londres), MoMA (New York), Renaissance Society (Chicago), Witte de Withen (Rotterdam), Haus der Künste (Munich), Centre Pompidou (Paris), Whitechapel Gallery (Londres) eta Veneziako Bienalean (2007 eta 2011) erakutsi da. Barrada Cinémathèque de Tanger-eko sortzailea eta zuzendaria da.

Institut Français-ekin elkarlana.



Yto Barrada

2016/10/21 > 2017/02/05

Erakusketa

ORGANISMO BIZIEN AGENTZIA

Komisarioa: *Pauline Doutreluingne*.
Artistak: *Lara Almarcegui, Anne Duk Hee Jordan, Tue Greenfort, Iratxe Jaio eta Klaas van Gorkum, Esther Kokmeijer, Nader Koochaki, Maider Lopez, Gerard Ortin, Tere Recarens, Koenraad Van den Driessche, Johansons Voldemars, El Conde de Torreñiel*.

📍 Erakusketa aretoa

*Organismo bizi*en agentzia erakusketa Pauline Doutreluingne komisarioak Tabakalera garatu duen erresidentziaren emaitza da. Pauline 2015eko udazkenean egoiliar bezala egon zen Tabakalerak martxan jarri zuen komisarioen

deialdiaren emaitza gisa.

*Organismo bizi*en agentzia erakusketak ekosistema desberdinen eta litosfera, atmosfera, biosfera eta hidrosferaren artean ematen diren elkarrekintza eta komunikazioak aztertzen ditu. Hauei erantzuna emanez, proiekturako apropos ekoiztu diren lanak eta jada eginak zeudenak elkarren ondoan jartzen ditu, eskultura sozial bizi bat osatuz, etengabe zabaltzen den formatu baten antzera, Tabakalerako hormak hiri, natur eta 'online' ingurugirora irekiko dira.

Elkarlanean: Goethe Institut, Mondriaan Foundation eta Latvian Culture Foundation RIGA.

LOTUTAKO EKINTZAK

URRIAK 21 (ostirala)

INAUGURAZIOA
19:00

📍 Erakusketa aretoa

URRIAK 21 (ostirala)

Performanceak**PAISAIAREN AURREAN DESAGERTZEN DEN AUKERA***El Conde de Torreñiel*

20:30

📍 Plaza

Irakurketari eta behaketari buruzko obra bat da. Liburu ireki gisa diseinatua izanik, pieza honek munduko atmosfera, pentsamendu eta memoria hautemanezinak deskribatzen ditu.

URRIAK 22 (larunbata)

Hitzaldia**ELKARTZEN DITUGULAKO: LURRUNA / LIKIDOA / SOLIDOA***Esther Kokmeijer*

17:00

📍 Lantegia

Artistak emango duen hitzaldia bere ikerketa proiektuan oinarritzen da. Ikerketak natura kontrolatzeko beharra uraren hiru egoeraren ikuspegitik eta gizakiak eta hark elkarri eragiteko modua aztertzen du.

**Lycisca, Gerard Ortin****URRIAK 22, 23** (larunbata, igandea)**Ibilbide-Performancea****GERARD ORTIN****20:00**

Izen-ematea aldez aurretik.

Paseo honen bidez Ortín-ek, parte hartzaileekin batera, hiri espazioaren nerbio sistema aztertuko du, hiria organismo bizi bihurtuz.

URRIAK 23, ABENDUAK 4.**URTARRILAK 21** (igandea, larunbata)**Ibilaldi gidatua****IBILALDI ARRISKUTSU BAT***Koenraad Van den Driesche***11:00** / Iraupena: 90'

Izen-ematea aldez aurretik.

📍 Tabakaleratik abiatuko da

Van den Driesche geologoak gidaturik, Donostiako bilakaera geologikoaz jabetuko gara.

AZAROAK 6, ABENDUAK 11

(larunbata)

Ibilaldi gidatua**FOSILAK HIRIAN***Koenraad Van den Driesche***11:00** / Iraupena: 90'

Izen-ematea aldez aurretik.

📍 Tabakaleratik abiatuko da

Hiriak museo paleontologiko inprobisatuak dira, iragana fosilen eta aztarnen bidez aztertzen laguntzen dutenak. Ibilaldi hau dela bide, seinale horiek irakurtzen saiatuko gara Van den Driesche geologoaren eskutik.

AZAROAK 13 (larunbata)**Ibilaldi gidatua****DENBORA SAKONEAN ZEHAR IBILALDIA***Koenraad Van den Driesche***11:00** / Iraupena: 90'

Izen-ematea aldez aurretik.

📍 Tabakaleratik abiatuko da

Geologoak ibilaldi bat proposatzen du non planetaren denbora-lerroa marraztuko duen.

2017KO OTSAILAK 11 (larunbata)**Performancea****KORRIKA EGIN ALA HIL***Nader Koochaki***18:30**

📍 Erakusketa aretoa

Kilian Jornet-en *Korrika egin edo Hil* liburua irakurtzea proposatzen du Nader Koochaki-k, ahots ozenez eta ahalik eta lasterren, hasieratik amaiera arte. Irakurketa bakarra da, ekintza modukoa, probasaioerik edo helbururik gabea.

AZAROAK 2 eta 16, ABENDUAK 7 eta**21** (asteazkena)**Bisita****BISITA SOLASALDIA****18:00 ES / 19:00 EU**

*Zeinu Hizkuntzako Interpretazio zerbitzua eskuragai aldez aurretik eskatuta.

Izen-ematea aldez aurretik.

📍 Erakusketa aretoa

Bisita solasaldien bitartez Tabakalerako erakusketetako piezetara, planteatutako gaietara eta komisarioen diskurtsoetara hurbiltzea proposatzen dugu. Arte garaikidearekin harreman zuzena egiteko ibilbideak dira hauek, eta interesa duen edozein pertsonak parte har dezake bertan.

AZAROAK 30, ABENDUAK 28

(asteazkena)

Bisita**BISITA ESPERIMENTALA****18:30**

Izen-ematea aldez aurretik.

📍 Erakusketa aretoa

Bisita hauek hezitzaileak, zientzialariak, biologoak, historialariak, antropologoak, ikasleak... gonbidatzea proposatzen dute erakusketetan interpretazio berriak egin eta zentzu geruzak gainera ditzaten. Helburua erakustaretoetan ustekabeko topaketak eragitea da, bestela gertatuko ez liratekeen bidaiak eta ibilbideak ahalbidetzeko.

Azaroak 30*Miren Cajaraville*, biologia zelularrean katedraduna.**Abenduak 28***Amalia Martínez de Murguía*,

Donostiako Aquiriumeko Biologia eta Ikerketa arloko Koordinatzailea.

AZAROAK 08, ABENDUAK 13,**ENERO 10** (asteartea)**Ikasketa taldea****TESTU-INGURUAN. ARTE GARAIKIDERA HURBILKETA****18:30 EU / ES**

Interesa duen edozein pertsonari zuzendua. Ez da beharrezkoa arte garaikidean aldez aurretiko ezagutarik izatea.

Testu-inguruan arte garaikidean interesa duen edonori zuzendutako programa bat da, Tabakalerako erakusketekin batera funtzionatzen duena. Saioak hilabetean behin egiten dira eta haietan erakusketen edukietan sakontzen da testu, artelan edo pelikulen bitartez. Helburua, pixkana-pixkana geure burua arte garaikideari dagozkion gaietan heztea da.



2015/09 > 2016/12

Erakusketa

MAÑANA GOODBYE. ELKARREKIN LAN EGITEN DUEN EMAKUME TALDEA

10, 11, 12 kapituluak

Koordinazioa: Marión Cruza,

Pablo Marte

📍 Sotoa

2015eko otsailaz geroztik bi artistekin, tabako fabrikako langile ohien talde batekin eta aktorea talde batekin lan egin dugu *Mañana Goodbye* proiektuan. Hamabi kapituluako serie bat da, eta garai bateko tabako fabrika egungo Kultura Garaikidearen Nazioarteko Zentroa bihurtu zeneko ekoizpen ereduaren aldaketa aztertzen du. Airean bi galdera garrantzitsu: lanari dagokionean, zer behar dugu iraganetik? Eta nola eta nondik hitz egin memoriaren inguruan? Lantegitik atera eta gero izenburua daraman jarduera programa batek lagun egiten dio proiektuaren bigarren faseari.

Mañana Goodbye Sotoan bisitatu daiteke, bertan baitago ikusgai ikus-entzunezko instalazio moduan, eta atal berri bat gaineratzen zaio hilero, 2016 amaierararte. Une horretatik aurrera, toki berean instalatuko da lana, eta zerbait hezkuntza programaren bidez aktibatuko da.

LOTUTAKO EKINTZAK

URRIAK 8 y 22, AZAROAK 12 y 26

ABENDUAK 10 y 24 (larunbatak)

Bisita

HISTORIA, OROIMENA ETA LANA

Tabakalera ezagutu

11:00 EU / 12:00 ES

*Zeinu Hizkuntzako Interpretazio zerbitzua eskuragai alde aurretik eskatuta. Izen-ematea alde aurretik.

📍 Informazio puntua.

Tabakalera Kultura Garaikidearen Nazioarteko Zentroak hiriko tabako fabrika dauka egoitza, 1913an sortutako eraikinean. Bisitaldiok honako ardatz hauek lantzen dituzte besteen artean: *Mañana Goodbye* proiektua, espazio arkitektonikoaren historia eta berezitasuna, bertako langileen oroi pen eta esperientziak, eta birmoldaketaren ostean sortutako gune eta erabilera berriak.

Lan-prozesua

ELKARREKIN LAN EGITEN JARRAITZEN DUGU?

Mañana Goodbye prozesuan partekatutako esperientzietatik abiatuta, espazio bat abiaraziko dugu Tabakalerako egungo eta lehenagoko langileentzat. Proiektu honen bidez dagoeneko sortutako lana eta harremanak bilduko ditugu, eta aldi berean gurekin batera leku honen iraganaz eta orainaz gogoeta egiten jarraitu nahi duten aliatu berriak bilatuko ditugu. Zabalduko dugun prozesuan tabako fabrikako langile ohiak gonbidatuko ditugu bizitzako esperientziak eta memoria partekatu eta trukatzeko.

Tabakalera lan egin baduzu eta taldean parte hartu nahi baduzu, jar zaitetz gurekin harremaneta honako helbidean: hezkuntza@tabakalera.eu



12 PER MINUTE, Natalia Bażowska

2015/09/08 > 2016/12/04

Erakusketa

MEETING OF THE PROJECT ROOMS 12 PER MINUTE

(12 minuturo)

Artista: Natalia Bażowska

Komisaria: Magda Kardasz

Astelehenetik igandera: 10:00-20:00

📍 2.solairuko hall-ean

Natalia Bażowska poloniar artistak, itsasoa eta honek gizakiekin duen harremanari buruzko instalazio bat aurkezten du, Gipuzkoan egindako egonaldiak eta kostaldeko hainbat gunetara egindako bisitak inspiraturik.

Proiektuak *Concha* (Maskorra) instalazioa du lehenengo osagaia, ikusleengan uretan murgildua eta kanpoko munduaz bakartua izateko irudipena sortzen duena. Instalazioarekin batera artistaren

arnas hotsa entzuten dugu, minutuko 12 arnasaldi egiten dituela. Fondness bidea ur desiraren eta eskaintzen duen lasaitasunaren deskripzioa da, ikus eta entzun daitekeena. Oihalaren gaineko margoek osatzen dute proiektua, artistaren itsasertzeko paseo bakartiaren erregistro gisa.

12 Per Minute Meeting of the Project Rooms, Magda Kardasz-ek komisariatutako proiektuaren parte da. Proiektuak hiru sortzaile poloniar gazteren obra aurkezten du —Jaśmina Wójcikek, Michał Frydrychek eta Natalia Bażowska—. Euren lanak sormen-ikuspegi ezberdinak erakusten dituzte bertako testuinguruari edo espazioaren historiari lotuta.

Proiektu hau tabakalerarako ekoiztua da Madrilgo Poloniar institutuaren elkarlanarekin.

**2016/10/ 03 > 2016/10/30**

Erakusketa

ARCHITECTUS OMNIBUS?

📍 Plaza

Architectus Omnibus? gizartearen beharrei erantzuna emateko arkitektura estudio eta ikasleei zuzendutako deialdi ireki baten emaitzak azaleratzen dituen erakusketa da. Proiektuak Andrés Jaque arkitektoak osatutako dekalogo batetan du oinarria eta hautatutako hamar proiektuek Espainia eta Alemaniako arkitekto desberdinen proposamenak erakusten dituzte, guztiek arkitektura jasangarriaren kontzientzia aldarrikatzen dute lanbidea ulertzeko eta jorratzeko jarrera berrien bidez.

Proiektu hau VI.Topaketa hispano-alemaniarraren markoan kokatzen da, Goethe-Institut eta Instituto Cervantes-ek antolatuta eta ekoituta 2015ean.

LOTUTAKO EKINTZAK

Aurkezpena

URRIAK 3 (Astelehena)

PROIEKTUAREN AURKEZPENA

18:00

📍 Plaza

Topaketa

URRIAK 5 eta 19 (asteazkena)

BERTAKO ARKITEKTOEKIN TOPAKETA

18:00

📍 Plaza

**Architectus Omnibus?**

ZINE- MA

Aurkibidea

ZIKLOAK

- ZABALTEGI-TABAKALERA
- ZINEMA GARAIKIDEA
- ZINEMA ETA ARKITEKTURA
- EZINEZKO ZINEMA BATEN ALDE. DOKUMENTALA ETA ABANGUARDIA KUBAN (1959-1972)
- EUROPA, GEROALDI BURUTUA
- KOMIKILABEA

GUTUN ZURIAK

- FEMINISTALDIA 2016 - #PLAZA

KAMALEOIAK GARA! ZINEMAN

NAZIOARTEKO ZINE MINTEGIA

TABAKALERAN PROGRAMATZEN DUTE

- GEHITU: SEBASTIANE SARIA
- CRISTINAENEA: PATRICIO GUZMANEKIN TOPAKETA

Homo Sapiens
Nikolaus Geyrhalter, Austria 2016.



URRIAK

**ZIKLOA:
ZABALTEGI-TABAKALERA**

Zabaltegi-Tabakalera lehiatzeko sail berria gure aretoan luzatuko da urrian zehar: Zinemaldian proiektatutako bost luzemetrai eta bost laburmetrai berreskuratuko ditugu zinemaldian ikusteko aukerarik izan ez zuten haiek beranduago ikusteko aukera izan dezaten.

IRAILA 30 (ostirala)

20:00

El extraño, Pablo Álvarez, Txile / Espainia, 2016, 25'.

Zoologiya, Ivan T. Tverdovskiy, Errusia / Frantzia / Alemania, 2016, 90', JBAES.

URRIAK 14 (ostirala)

20:00

The Hedonists, Jia Zhangke, China, 2016, 26'. JBAEU.

A cidade onde envelheço, Marília Rocha, Brasil / Portugal, 2016, 99'. JBAEU.

URRIAK 16 (igandea)

19:00

Gure hormek, Las chicas de Pasaik (María Elorza, Maider Fernández), Espainia, 2016, 15'. JBAES.

Louise en hiver, Jean-Françoise Laguionie, Frantzia, 2016, 75'. JBAEU.

URRIAK 23 (igandea)

19:00

489 Years, Hayoun Kwon, Frantzia, 2016, 12'. JBAEU.

El viento sabe que vuelvo a casa, José Luis Torres Leiva, Txile, 2016, 102'.

URRIAK 28 (ostirala)

20:00

Caminan, Mikel Rueda, Espainia, 2016, 14'.
The Illinois Parables, Deborah Stratman, AEB, 2016, 60'. JBAES.

**ZIKLOA:
ZINEMA GARAIKIDEA**

Autore zinema, nazioarteko jaialdi zirkuitotatik eta banatzaile independenteengandik datozen filmak.

URRIAK 1 (larunbata)

20:00

Saint Laurent, Bertrand Bonello, Frantzia, 2014, 150'. JBAES.

URRIAK 29 (larunbata)

20:00

Oleg y las raras artes, Andrés Duque, Espainia, 2016, 70'.

Zuzendariarekin

URRIAK 30 (igandea)

19:00

Dead Slow Ahead, Mauro Herce, Espainia/Frantzia, 2015, 74'. JBAES.

Zuzendariarekin

13 AZAROAK (igandea)

Noticias de la Antigüedad ideológica: Marx/Eisenstein/El capital, Alexander Kluge, Alemania, 2008, 490'. (8 ordu. 16') JBAES.

10:00 - Lehen zatia: *Marx y Eisenstein en la misma casa* (188').

15:00 - Bigarren zatia: *Todas las cosas son personas embrujadas* (120').

18:00 - Hirugarren zatia: *Paradojas de la sociedad del intercambio* (182').

ABENDUAK 2 (ostirala)

20:00

Ingen Ko Pa Isen / No Cow On The Ice, Eloy Domínguez Seren, Suedia/Espainia, 2015, 63'. JBAES.

Zuzendariarekin

ABENDUAK 3 (larunbata)

20:00

Faire la parole, Eugene Green, Frantzia, 2015, 116'. JBAES.

ABENDUAK 10 (larunbata)

19:00

Apología / Antología

Apología/Antología: Bidaia bat Espainiako bideogintzan barrena. Euskal kapitulua.

EHUrekin batera antolatutako, zine aretoan aurkeztuko den saio honetan gainbegiratu bat emango zaio Euskadiko bideoartearen historiari. Hamaca, Tabakalera eta EHUren zuzendaritzapean, Cameo-k argitaraturiko antologian parte hartzen duten artista batzuk bertan izango dira. Espainiako testuinguruan ia berrogeita hamar urteko ikus-entzunezko produkzio artistikoa eskuragarri egiteko premiak sortarazi du *Apología/Antología* proiektu hau, obren eta artisten arteko era askotariko genealogia, lotura eta elkarriketak irakurgarri egiteko.

ABENDUAK 25 (larunbata)

19:00

El año más corto. (Urterik laburrena)

Nazioarteko zinema jaialdian aurkeztutako espainiar film labor onenei errepassoa.

**ZIKLOA:
ZINEMA ETA ARKITEKTURA**

Udazkena arkitekturaren urtaroa da: alde batetik, Arkitekturaren Munduko Eguna ospatzen da urriko lehenengo astelehenean. Bestetik, hirigintza berriari, eraikuntzari eta proiektatzearen, diseinatzearen, eraikitzearen eta giza habitata modifikatzearen artea eta teknikari buruzko hausnarketari programa ezberdinak eskaintzen dizkiogu. Ikus-entzunezko arlotik, arkitektura zinematografiko hutsetik lantzen duten hiru izenburu eskaintzen ditugu berriro ere. Aurten arkitektura eta memoria historikoaren arteko erlazioan oinarrituko gara.

Ziklo honek proposatzen duen jokua eraikin bati diskurtso geruzak gehitu eta kentzean datza: eraikin baten itxurazko neutralitatean "politika" sortzen duen off ahots batetik hasi eta diskurtsoak gabeko behaketa huts bateraino. Guzti hau azkenik ikusteko arkitekturak bere baitan giza eskala daukala eta beraz, erabateko suntsipenaren aukera.

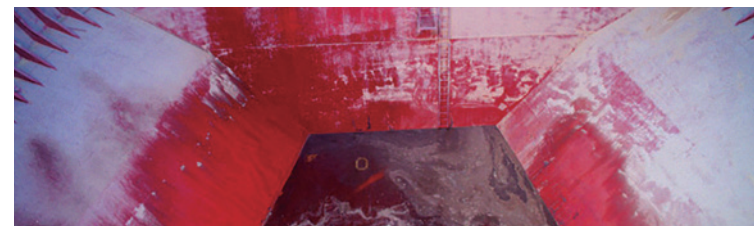

Dead Slow Ahead, Mauro Herce, 2015

OCTUBRE 2 (igandea)

19:00

La ciudad del trabajo, Guillermo G. Peydró, Espainia, 2016, 61'.

[Zuzendariarekin.](#)

URRIAK 19 (asteazkena)

19:00

The Airstrip, Heinz Emigholz, Alemania, 2013, 108', JBAES.

AZAROAK 19 (larunbata)

20:00

Homo Sapiens, Nikolaus Geyrhalter, Austria 2016, 94'.

ZIKLOA:
EZINEZKO ZINEMA BATEN
ALDE, DOKUMENTALA ETA
ABANGUARDIA KUBAN
(1959-1972).

Michael Chanan zine historiagileak komisariatua eta Kubako Zinematekaren elkarlanarekin Museo Nacional Centro de Arte Reina Sofiak antolatua, Tabakalerak Iraultzaren inguruan sortutako mugimendu dokumental kubatarrari buruzko ziklo hau hartuko du. Hamabi saiotan, gehienetan baztertua izan den latinoamerikako abangoardiaren pasarte bat ezagutzeko eta Iraultzaren imaginario bisual eta ideolojikoari buruzko jatorrizko materiala ikusteko aukera izango dugu.



AZAROAK 4 (ostirala)

20:00

1. saioa. Hasierak (87')

El Mégano, Julio García Espinosa eta Tomás Gutiérrez Alea, 1955, 25'.

La vivienda, Julio García Espinosa, 1959, 21'.

Sexto aniversario, Julio García

Espinosa, 1959, 18'.

Asamblea General, Tomás

Gutiérrez Alea, 1960, 14'.

Noticiero 49, Santiago Álvarez, 1961, 9'.

AZAROAK 6 (igandea)

19:00

2. saioa. Gudak (102')

Cuba, pueblo armado, Joris Ivens, 1961, 35'.

Historia de una batalla, Manuel

Octavio Gómez, 1962, 39'.

Ciclón, Santiago Álvarez, 1963, 22'.

Now, Santiago Álvarez, 1965, 6'.

AZAROAK 11 (ostirala)

20:00

3. saioa. Hirugarren mundua

Una isla para Miguel, Sara Gómez, 1968, 22'.

Tercer mundo, Julio García

Espinosa, 1970, 90'.

AZAROAK 18 (ostirala)

20:00

4. saio. Perspektibak I (120').

Gente en la playa, Néstor

Almendros, 1961, 10'.

Hombres del cañaveral, Pastor Vega, 1965, 10'.

Guantánamo, José Massip, 1967, 62'.

Madina-Boe, José Massip, 1968, 38'.

AZAROAK 20 (igandea)

19:00

5. saioa. Santiago Álvarez (116').

Cerro Pelado, Santiago Álvarez, 1966, 59'.

Hanói, martes 13, Santiago Álvarez, 1967, 38'.

Hasta la victoria siempre,

Santiago Álvarez, 1967, 20'.

AZAROAK 27 (igandea)

19:00

6. saioa. Kulturalak. (113').

Por primera vez, Octavio Cortázar, 1967, 10'.

Nuestra Olimpiada en La Habana, José Massip, 1968, 19'.

Acerca de un personaje que unos llaman San Lázaro y otros llaman Babalú, Octavio Cortázar,

1968, 20'.

En la otra isla, Sara Gómez,

1968, 41'.

Hablando del punto cubano,

Octavio Cortázar, 1972, 23'.

ABENDUAK 4 (igandea)

19:00

7. saioa. Perspektibak II (119').

Hombres de Mal Tiempo,

Alejandro Saderman, 1968, 32'.

LBJ, Santiago Álvarez, 1968, 18'.

Despegue a las 18:00, Santiago Álvarez, 1969, 41'.

Café Árbiga, Nicolás Guillén

Landrián, 1968, 18'.

Isla del Tesoro, Sara Gómez,

1969, 10'.

ABENDUAK 9 (ostirala)

20:00

8. saioa. Borroka luzeak

79 primaveras, Santiago Álvarez, 1969, 25'.

La primera carga al machete,

Manuel Octavio Gómez, 1969, 84'.

ABENDUAK 17 (ostirala)

20:00

9. saioa: Besteenak (118').

Yanki No! Robert Drew Associates, 1960, 60'. JBAEU.

La Bataille des Dix Millions, Chris Marker, 1970, 58'. JBAEU.

ABENDUAK 18 (ostirala)

19:00

10. saioa. Emakumeak (108').

Salut les Cubains, Agnès Varda, 1962, 28'.

Ella, Theodor Christensen, 1964, 35'.

Iré a Santiago, Sara Gómez,

1964, 15'.

Y tenemos sabor, Sara Gómez,

1967, 30'.

ABENDUAK 23 (ostirala)

20:00

11. saioa. Perspektibak III.

¡Viva la República! Pastor Vega, 1972, 100'.

ABENDUAK 30 (ostirala)

20:00

12. saioa. Lente zabala

Girón, Manuel Herrera, 1972, 120'.



Ezinezko zinema baten alde, dokumentala eta abanguardia Kuban (1959-1972)

ZIKLOA: EUROPA, GEROALDI BURUTUA

Tabakalerak eta DSS2016EUk elkarrekin sortu duten ikerketa-egonaldiaren baitan Pablo La Parrak komisariatutako programa da.

Europa, geroaldi burutua proiektuak film artxibo militantearen eta gaur egungo ikusizko eta arte praktiken arteko transferentziak esploratzen ditu.

URRIAK 15 (larunbata)
20:00

Die Worte des Vorsitzenden (Lehendakariaren hitzak), Harun Farocki. Alemania RFA, 1967, 3'. JBAES.
Concerning Violence, Göran Hugo Olsson, Suedia, 2014, 84'. JBAES.
Miguel Fernández Labayen-ek aurkeztua.

Bi liburu ikusiko ditugu: Mao Zedong-en *Liburu gorria* eta Franz Fanon-en *Lurraren kondenatuak*. Paperez egindako bi arma irudietara itzulita ikusiko ditugu. Lehenengo *Lehendakariaren hitzak* filmean, Harun Farockik, ironikoki serio hartzen du Maoren hitzak Alemaniako iraultzaile gazteek arma jaurtikor bezala hartu ditzaketelaren ideia. Eta berriagoa den *Indarkeriari buruz-en*, Göran Olsson-ek kolonialismoaren makineria xehatzen du collage baten bidez, zeinetan nahastu egiten diren Fanon-en testua eta zinemagile suediarrek 60 eta 70 hamarkadatan jaso zituzten Afrikako borroka antikolonialisten irudiak.

25 > 26 AZAROAK (ostirala>larunbata)
**NAZIOARTEKO TOPAKETA:
Hitzaren hartzea. Zine militantearen artxibategiarekin elkarrizketan**
📍 Z aretoa

Ikertzaile, zinemagile eta artisten arteko elkarrizketa kritikoak proposatzen ditu topaketa honek. Elkarrizketa, proiektzio eta performance-en bidez zinema militantearen artxibategiak astinduko ditugu. Irakurketa eta begirada desberdinen bila, ahaztutako esperientziak eta oharkabe pasa diren keinuak arakatuko ditugu eta zinema bidez grabatu ziren 68ko borroka eta borroka politikoa lotu zituen arrazoiari zentzua bilatu. Hitz, irudi eta keinuen arteko hizketaldia, gaur egun zinema militantearen artxibategitik zer geratzen den galdetzeko.

ABENDUAK 10, 11 (larunbata, igandea)
Lantegia
Zinetraktatu!
Izen-ematea alde aurretik.
📍 Lantegia

Paris 1968ko maiatzean izan zen matxinadan, zinemagile talde bat ciné-tracts delakoak ekoizten hasi zen, "zine-panfetoak": ikus-entzunezko lan anonimoak, koste baxukoak eta lasterka egindakoak. Gertakariaren abiadura frenetiko berdinaz zinema errepresentazio bat lortzeko saiakera bat. Zine-tract-ak euskarriaren baitan hausnarketa batetan oinarritzen ziren: 3 minutuko iraupena (pelikularen luzera) eta

egitura simple bat, testua eta argazkiak kamaran montatuz. Zinetraktatu! lantegiak abiapuntu bat dauka: zer gertatuko litzateke zine-tract-aren premisak gaur egungo ikus-entzunezko praktika digitaletara ekarriko bagenitu?

ABENDUAK 11 (larunbata)
19:00

Stoffel Debuysere-ri gutun zuria

Europa, geroaldi burutua programari amaiera emateko Stoffel Debuysere gonbidatu dugu saio hau komisariatu eta aurkeztera zinema militantearen artxibo eta praktika graikideen artean ematen diren transferentzien inguruan hausnartzeko. Debuysere, Courtisane jaialdiko programatzaileetako bat da eta Gante-ko KASK School of Arts-en irakaslea.

ZIKLOA: KOMIKILABEA

KomikiLabea proiektuak komikiaren mundua esploratzen du eta arte horrek jorratzen dituen ikuspegi ezberdinak aztertzen ditu; bai alde artistikoa eta sormenezkoa, bai zuzenean zein zeharka baliatzen duen lengoaia, edozer auzi eta gai jorratzeko ahalmena duen aldetik.

DSS2016EU eta Gipuzkoako Foru Aldundiko kultura sailaren elkarlanetik sortu da, eta hiriko hainbat kultur eragileren babesa du: Donostia Kultura (Fantasiazko eta Beldurrezko Zinemaren Astea eta Donostiako udal liburutegien sarea), Kutxa Kultur, Kunshtal Goi Mailako Diseinu Zentroa, Kaxilda eta Tabakalera. Lantegiak, konferentziak, eskola magistralak, erakusketak, emanaldiak eta tankerako jardueren bitartez, bi ildo

nagusi landuko dira: bata fikzioarekin lotutakoa, horren zabala eta ezaguna den fantasiazko-generoa oinarri izanik; eta bestea ez-fikzioarekin harremana duena, pentsamendu kritikoa eta hausnarketa sustatuko duena, entseguarekin, kazetaritzarekin, dibulgazioarekin eta abarrekin etengabeko elkarrizketan.

Tabakalerako zinemak ere ospakizun honekin bat egin du zine garaikideko bi titulurekin:

AZAROAK 5 (larunbata)
20:00

Bloody Dairy, Min Liu, Taiwan, AEB, 2015, 3'. JBAES.
Seoul Station, Sangho Yeon, Hego Korea, 2016, 92'. JBAES.

GUTUN ZURIAK

Zinemaldi, kritiko, artista eta nazioarteko programatzaileei gure pantaila aktibatzeko gonbidapena luzatzen diegu zinema lan ildo honen bidez.

ABENDUAK 16 (ostirala)
20:00

FEMINISTALDIA 2016 - #PLAZA

Feministaldia Plazandreokek bultzatutako kultura feminista jaialdia da. Bere XI. edizioan #Plaza hitza hartuz, topagune bat sortu eta kultura feminista publiko egin eta plazaratzeko helburua du.

Jeletan kolektiboaren parte den Gelen Alcántarak Feministaldiaren barruan ikus-entzunezko programa bat aurkeztuko du.

KAMALEOIAK GARA! ZINEMAN

Hilean behin, publiko guztientzako ikus-entzunezko programazioa (animazioa, zine esperimentalak, laburmetraiak...) aurkeztuko da, eta proiektzioaren ostean, lantegi eta dinamika ezberdinak planteatuko dira zinemarekin lotutako gaiak eta teknikak elkarrekin lantzeko.
+ Info: 51 orrian.

AZAROAK 6 (igandea)
12:00

ABENDUAK 11 (igandea)
12:00

URRIAK 7, 8 eta 9 (ostirala, larunbata eta igandea) NAZIOARTEKO ZINE MINTEGIA

Izen-ematea aldeaz aurretik
Prezioa: 50€ bazkaria barne.

Tabakalera Kultura Garaikidearen Nazioarteko Zentroak, lehen zine mintegia antolatu du: hiru egun proiektzio aretoaren barruan ikus-entzunezko materialak ikusteko eta testuak, prozesuak, elkarriketak, eztabaidak eta pantailaren alde bateko eta besteko topaketak elkarbanatzeko. **Javier H. Estrada, Beatriz Leal eta Elena López Rierari** eskatu diegu erreferentzia akademiko, teoriko eta ikus-entzunezkoek osatutako ibilbide bat marrazteko artista gonbidatuaren obra aurkezteko: **Safia Benhaim, Filipa César, Oliver Laxe, Camilo Restrepo eta Vincent Meessen**.

Programa hau DSS2016Euren *Elkarriketak* lanildoaren barne kokatzen da.

TABAKALERAN PROGRAMATZEN DUTE

Tabakalerako zinema aretoa erakunde, elkarte, asoziazio... desberdinek programatuta.

URRIAK 22 (larunbata)

Topaketa ZINEMA DOKUMENTALA ETA MEMORIA: PATRICIO GUZMANEKIN TOPAKETA

Patricio Guzmán
18:00 ES
📍 Z aretoa

Cristina Enea Fundazioak antolatutako saioa.

Nazioartean ospe eta sonarik handiena lortu duten Txileko zinemagileetako bat da Patricio Guzmán. Txilen izandako estatuko kolpearen ostean, Santiagoko Estadio Nazionalean eduki zuten preso, inkomunikatua eta fusilatua izateko mehatxuarekin. 1973ko azaroan utzi zuen bere sorterria. Geroztik Kuban, Espainian eta Frantzian egon izan da eta gaur egun azken herrialde horretan bizi da. Bere obretako sei Cannesko Zinemaldian estreinatu dira, eta horien artean *La Batalla de Chile*, *El Caso Pinochet*, *Salvador Allende eta Nostalgia de la Luz* nabarmendu daitezke. Azken film horrekin Europako Zinemaren Akademiak emandako Sari Nagusia jaso zuen 2010ean. Guzmanek

filmatutako azken obrak, *El Botón de Nacar* izenekoak, Zilarrezko Hartza irabazi zuen Berlinen 2015. urtean. Hollywood-eko Akademiako kide izatera gonbidatu zuten 2013an, eta FIDOCs Santiagoko Zinema Dokumentalaren Jaialdiko presidentea eta fundatzailea da. British Film Institute edo Harvard Film Archive bezalako erakundeek atzera begirakoak eskaini izan dizkiote berriki.

Proiektzioa

20:00

El botón de Nacar, Patricio Guzmán, Txile, 2015, 82'.

Zuzendariarekin.

AZAROAK 12 (larunbata)

GEHITU: PREMIO SEBASTIANE

Gehitu-k, Euskal Herriko gay, lesbiana, bisexual eta transexualen elkarteak antolatutako saioa. Zinemaldia-ren esparruan Gehitu-k ematen duen saria da Sebastianen saria. Honek, LGTB kolektiboaren errealitateak, askatasunak, eta aurrerapen sozialak hobeto islatzen duen ekoizpena saritzea du helburu zinemaldiko edozein lehiatzeko sailetan.

Saria 2000an jaino zen Zinemaldiaren barruan film hauei ikusgarritasuna emateko helburuz.

Nunca vas a estar solo, Alex Anwandter, Txile 2016, 82'.

PROGRA- MA PU- BLIKOAK

Programa publikoen xedea, elkarrekin lotura duten jarduera sail baten bitartez, hausnarketa eta eztabaida sustatzea da, izan lantegi, mintegi, aurkezpen, proiektzio edo solasaldi moduan.

Aurkibidea

BIZIGARRIAK. ZIRKULAZIOA ETA EUFORIA

- HIRU ZIRKULAZIOAK
- KEAREN POLITIKAK
- EZORDUAN

ENTZUMENAREN BEHATOKIA

HIRIA ETA BESTELAKO POLITIKAK

ARKITEKTURA FIL MINTZAIKAK "EUROPA TOMADA"

SISTER OF ANOTHER MAMA

LAPUBLIKA

SOUND CINEMA - CITYSCAPES

FEMINISTALDIA

Hiru Zirkulazioak
SUBSTANTZIA AKTIBOA

BIZIGARRIAK, ZIRKULAZIOA ETA EUFORIA

IRAILAK 29, 30, URRIAK 1
(osteguna > larunbata)

Mintegia
HIRU ZIRKULAZIOAK
“substanzia aktiboa”

Hiru zirkulazioak mintegian «substanzia aktiboen» inguruan taxututako hiru zirkulazio plano edo dimensio hartuko dira aztergai. «Substanzia aktiboen» marrazten dituzten ibilbideak heterogeneoak eta birtualki mugagabeak badira ere, planetako jarduna eta bizia egituratzen eta baldintzatzen duten hiru dimentsiotan sailkatu daitezke: giza gorputzaren zirkulazioa, merkantzien zirkulazio globala eta, lurretik haratago joaz, zirkulazio kosmiko deritzona.

IRAILAK 29 (osteguna)
Aurkezpena + Hitzaldia
Oier Etxeberria, Pablo Lafuente.
19:00 ES
📍 Z aretoa

Hitzaldia
UNA, DOS, TRES... CIRCULACIONES
Max Jorge Hinderer Cruz.
19:30 ES
📍 Z aretoa

Hiru zirkulazioak: substanzia aktiboa izeneko nazioarteko mintegiaren aurkezpena eta hasierako hitzaldia. Topaketak estimulatzaileen, sentikortasunaren eta mugimenduaren inguruan jasotzen dituen ikerketa lerro nagusiak eta ikuspegi teoriko desberdinak azalduko dira bertan.

IRAILAK 30 (ostirala)
Hitzaldia
LA LEYENDA DE LA COCA
Jorge Hurtado
17:00 - 19:00 EN + ES
📍 Z aretoa

Kokaren elezaharrak, analisi jungiarraren argitan,

Jungeren analisiaren arabera, Kokaren kondairak zehaztasun handiz erakutsi du koka landarearen eta haren deribatuen errealitatea eta lagundu egin du garrantzi handiko irtenbide politikoak aurkitzen.

Performance-aurkezpena
INES DOUJAK / JOHN BARKER
19:30 EN + ES
📍 Lantegia

Zer esan barruko nahiz kanpoko formez, eta zer esan tarteko espazioaz? Zekalearen substanziaz hitz egingo dugu eta baita bere alkaloidea den LSDaz ere, kontzientzia askatzen duen neuroatezain bat balitzan, edo edukiontzi hutsa baino zertxobait gehiago den larruazalaz bestela, eta baita nazkaz ere, hesi emozional eta politiko gisa.

URRIAK 1 (larunbata)
Mahaingurua
Lorea Alfaro, Erick Beltrán, Ibon Aranberri y Fernando Palma.
11:30 - 14:30 EN + ES
📍 Z aretoa

Hiru zirkulazioak: substanzia aktiboa mintegiko artisten aurkezpena eta mahaia-ingurua, bertan jorratuko diren planteamendu orokorren inguruan.

Hitzaldia
ASKATASUNA ETA SEGURTASUNA
Antonio Escohotado
19:00 ES 📍 Z aretoa

Alderdi bien, askatasunaren nahiz segurtasunaren, funtsezko izaera alde batera uzten zentratutako ahaleginen errepasoa, hasi Erdi Aroko Inkisiziotik eta Iraultza frantziarraren garaiko epaitegiataraino, tabakoaren kasuari arreta berezia eskainiz.

KEAREN POLITIKAK

Kearen Politikak programaren barne, 2016 urtean zehar gonbidatu ezberdinen bitartez zenduriko autore ezberdinen hitzaldiak taularatu, ahoskatu eta komentatuko dira.

URRIAK 27 (osteguna)
Hitzaldia
ARRAZIONALIZAZIOA
Simone Weil por Esteban Zamora
19:00
📍 Z aretoa

Hau izan zen Simone Weilek (Paris, 1909 – Ashford, 1943) bere bizitzan eman zuen hitzaldi bakarra, 1937ko otsailaren 23an, langileez osatutako publiko baten aurrean. Hain berezkoa duen sentsibilitatearekin, langilearen gorputza tresna izatera murrizten duen arrazionalizazio-prozesuaren gorabeherak aztertzen ditu pentsalariak hitzaldi honetan, eta prozesu horretan lortutako produktuak aldiberean, bere atsekabea munduan zehar zabaldu besterik egiten ez duen makina batentzako erregaiak baino ez direla azaltzen du. Weilek ez du soilik termino ekonomikoetan aztertu nahi langileei jasanarazten zaien zapalkuntza, eta honela dio bere

testuan: «Langileek ez dute ordainsari murriztegiatik sufritzen bakarrik. Egungo gizartean maila apalago batera baztertuta daudelako ere sufritzen dute, morrontza moduko batera murriztuak daudelako».

Esteban Zamora Godoy filosofiako irakasle gisa lizentziatua Santiago de Txileko UMCE Hezkuntza Zientzien Unibertsitate Metropolitanarean.

AZAROAK 24 (osteguna)
MONTECRISTIKO MANIFESTUA
José Martí Josebe Martínez bidez
19:00
📍 Z aretoa

José Martí (Habana, 1853- Dos Ríos, 1895) olerkari, pentsalari eta Kubako Alderdi Iraultzaileko sortzaileak idatzi zuen “Montecristiko manifestua” (1895ko martxoaren 25a) Espainiarekiko mendekotasunaren aurka eta Kubaren independentziaren aldeko gerra (1895-1898) piztuko zuen aldarrikapena izan zen. Kubako herriari espainiar gobernuaren aurka altxatzeko deia egiten du manifestuak, bere horretan dirauen ordena koloniala salatu, eta gogo nazionala eta mestizajea aldarrikatzen ditu.

Josebe Martínez Hispano-amerikar Literaturako irakasle titularra da UPV/EHU.

EZORDUAN LOUDER, FASTER, STRONGER.

Musikaren hiztegian *tempo* musika pieza jakin bati ezartzen zaion abiadura da. Erritmoa patroia litzake, tempo aldiz abiadura, azkartasuna. Musika gehienak, eragiten dituzten kolpeen abiaduraren arabera sailka baitaitezke, denbora eta musika



algoritmo digitalen arabera sailkatzen zaigun garaian, abiadura gure musikaren pertzeptioaren faktore garrantzitsu bihurtu da. Agerian uzten du helburua, funtzioa. Jardunaldi honetan musikaren eta abiaduraren, tempoaren eta denboraren arteko harreman eta paradoxetan murgiltzeko aukera izango dugu..

AZAROAK 17 (osteguna)

Aurkezpena

Xabier Erkizia

19:00 ES ♡ Z Aretoa

Entzunaldia

EARLY MINIMALISM VOLUME ONE (1964-1965)

Tony Conrad (1940-2016)

19:30 ES ♡ Z Aretoa

Tony Conrad (1940-2016). 60 hamarkadako iparramerikako kultur mugimendu biziaren parte izan zen konposatzaile, filmegile eta irakaslea. La Monte Young, Marian Zazeela edo John Cale (The Velvet Underground) bezalakoekin The Dream Syndicate taldeko kide izateagatik ezagun egin esperimentalaren zirkuitoan edo soinu-artearen hastapenetan aktiboki hartu zuen parte.

AZAROAK 18 (ostirala)

Kontzertuak

19:00 ♡ Z aretoa

RAS

Tolosan sortu zenetik bi hamarkada pasa badira ere, grindcore talde honek muturreko musika estilo honen erreferentzietako bat izaten jarraitzen du bai Euskal Herriko eszenan, baita Estatu mailan ere. Talde honen soinuak generoaren oinarri klasikoak jarraitzen ditu, alegia, ahots guturalak, gitarra doinu pisutsuak eta ezinezko abiaduran doazen bateriak nahasketa hilgarri eta politikoki kargatu baten alde.

AGNES PÉ

Agnès Pek (Lleida, 1985) musika genero eta estiloek ezarritako mugen gainetik, soinuarekin egiten du lan. Umorea, jarrera eta modu pertsonalean birkonposatzen dituen soinuuzko elementuekiko jakinmin amaiezina dira bere lanaren ezaugarri nagusienak. Fidelitate ugariko milaka erreferentziaz osaturiko collage kate erraldoien bidez jositako soinu kateak osatzen ditu. Ezohikoak erakartzen du. Etiketa gutxienekoa da.

AZAROAK 19 (larunbata)

Hitzaldia

MUSIKA ETA ABIADURA

Miguel Álvarez Fernández

19:00 ES

♡ Z aretoa

Musika eta abiaduraren harremanak sortu dituen hainbat efektu eta bitxikeria aztertuko dira, musika klasikoa, pop kultura eta abangoardien errepertorioa arakatuz eta zineman eragina izan duten soinuei ere erreparatuz.

Zinema maratoia

"AGUR DENBORARI" ZINEMA ETA ABIADURA

00:00

♡ Z aretoa

Ingelesez *flicker* hitza erabiltzen da begian flash efektua eragiten duen edonolako argizko fenomenoia izendatzeko. Flickering izenarekin ezagutzen dire film hauek oinarriz abiadura haundian eta matematikoki antolatutako kolorez osatuta daude, bestelako irudi errepresentatiborik gabe. Irudiaren muturreko biluztasun horrek zinemaren oinarrietara eramaten du gure begirada, zinemaren magiaren DNARA, gure begiradaren iruzurrera. Bestetik, baina zinemaren egitura erakuzte horretan, kameraren mugimendua murriztuz zinemaren denbora neurritz kanpo zabaltzen duen zinea legoke.

ENTZUMENAREN BEHATOKIA

Instalazio, eskuhartze, topaketa eta egonaldiz osatutako proiektu honek arreta egiten die soinu-paisaian kokatutako errealitateei, eta azalerazi egiten dituzte eragiten diguten hainbat entzute-arazo. Entzumen-behatokiarentzat, lengoia (hor baitago sonoritate nagusia guretzat) ez da komunikazio-tresna bat, bizitzeko modua baizik.

DSS2016EUrekin lankidetzan.

URRIAK 14 (ostirala)

Aurkezpena

ENTZUMENAREN BEHATOKIA

Ikerketa proiektuaren emaitzen

aurkezpena.

José Luis Espejo

19:30

♡ Lantegia

2016ko urtarrila eta iraila bitartean Donostia hiriko 18 auzoetan egindako elkarrizketa sail batekin osatutako *Entzumenaren behatokia* izeneko ikerketa-proiektuaren ondorioak aurkeztuko ditu José Luis Espejok. Gure hirian espazio akustikoaren pertzeptzioaz eta bizikidetzaz dagoen informazioa lehen eskutik jasotzea izan da proiektuaren helburua.



HIRIA ETA BESTELAKO POLITIKAK

AZAROAK 2 > 5 (asteartea > larunbata)

Lantegia + aurkezpenak

ERAKUNDEA EMANTZIPATUA: TABAKALERA ERRESISTENTZIA GUNE GISA

Miguel Mesa del Castillo

10:00 ES

Izen-ematea alde z aurretik.

📍 Lantegia

Emantzipa al daiteke eraikin bat? Posible al da erresistentzia erakunde batean kokatzea? Arkitektura, ordena espazialari lotu izan zaio historian zehar, gizartearen lotura, hierarkizazio, zedarriztapen eta egonkortzeko ideiei zehazkiago esateko. Interpretazio horrek erresistentziako dinamiketan murgildua dagoen arkitektura bat aldarrikatzeko duen legitimazioa aztertzeko saiatuko da tailer hau, aztergai gisa Tabakalerako eraikina bera hartuz.

AZAROAK 28 > 29

Hitzaldiak, proiektzioak, lantegiak

ARKITEKTURA: FILM MINTZAIK. EUROPA HARTUA.

Arkitektura: Film Mintzairak (AFM) hitzaldiz, tailerrez eta proiektzioz osatutako urte osoko zikloa da, eta gure garai honetako kategoria nagusi baten baitan (hiriaren baitan, hain zuzen ere) ikertzea da bere asmoa.

Filmen emanaldiak eta tailerren eskaintza txandakatzen dituen formatu batetik abiatuz, programa honek topaketa eta elkarraldi sail

bat ahalbidetzen ditu bertako nahiz nazioarteko egile ugariarekin, leku edo ikuspegi oso desberdinetatik, hirira, hirigintzako politikerara eta lurraldearen azterketa geografikora gogoeta moduko hurbilketa bat sortzeko saio moduan.

Cristina Enearekin eta DSS2016Eurekin lankidetzan.

AZAROAK 8 (asteartea)

Aurkezpena

TXATAR AROAZ: ALEXANDER KLUGEREN PENTSAERA ETA JARDUNBIDE JAUZILARIEN HARIRA.

Elena Martínez Rubio.

19:00 EU 📍 Z aretoa

Proiektzioa

El Capital (Nachrichten aus der ideologischen Antike - Marx/Eisenstein/ Das Kapital), Alexander Kluge, Alemania, 2008, 570'.

20:00 📍 Z aretoa

Laburpena: Sergei Eisensteinek Karl Marx-en *Kapitala* filmatzeko izan zuen amaitu gabeko proiektu hura berreraikitzen saiatzen da Alexander Kluge ia bederatziti orduz, 1927. urtean James Joyce-rekin harreman sutsu bezain laburra izan ondoren. Eta horrez gain, Marxek gure garaiotan duen indarra ulertzen ere saiatzen da, zinema berriro ere baliabide kritikoa eta ezagutzazko bitartekoa bezala hartzeko.

AZAROAK 9 (asteazkena)

Topaketa

Aurkezpena: Elena Martínez Rubio.

10:00 - 14:00

Izen-ematea: cristinaenea@donostia.org

📍 Cristina Enea Fundazioa.

Aurkezpena

ARTE POLITIKOAK

Aurkezpena: Isaías Griñolo, Niño de Elche, Antonio Orihuela.

19:00 ES 📍 Z aretoa

Kontzertuak / Performanceak

Los Flamencos: Cante tóxico nº III.

20:00 📍 Z aretoa

Kante toxikoak 2012an jaio zen, Antonio Machadoren *Juan de Mairena* pertsonaia asmatutako koplak egiteko makina haren maneran, neoliberalismoaren desmasiak kantatu, kontaktu eta erakusteko. Demokrazia bahitu eta etorkizuna ukatzen dieten aberatsak, boteretsuek eta politikariek jazartutako hiritarren protesta eta minen aztarnak eta arrastoak jasotzen ditu *III. zk.ko Kante toxiko* honek. Gure egunotako kontakizun hibridoak, azken finean, mundu poetikoaren, flamenkoaren performance moduko praktikaren, diskurtso kritikoren eta ikus-entzunezko ekoizpenaren artean jirabiraka dabilen collage baten gisakoak, jendearen sufrimenduarekin eta sufrimendu horrexen beraren gainean eraikitako eszenategi sozial berri hau erakusteko.

AZAROAK 10 (osteguna)

Topaketa

Topaketa Isaías Griñolo, Niño de Elche eta Antonio Orihuela.

10:00 - 14:00 ES

Izen-ematea: cristinaenea@donostia.org

📍 Cristina Enea Fundazioa.

Aurkezpena

TURISMOGRAFIK / BARTZELONA - LISBOA / KULTUR HIRIBURUAK

Andrés Antebi eta Daniel Malet

19:00 ES 📍 Z aretoa

Proiektzioa

La piel quemada, Josep Maria Forn, 1967, Espainia, 110.

20:00 📍 Z aretoa

Laburpena: Espainiako eskualderik deprimitu eta atzeratuenetatik eskualderik aberats eta garatuenetaraino izandako migrazio masiboaren arazoari buruzko kontakizuna. Costa Bravako herrixka batean, zurgin batek bere lanaldiari ekiten dio. Eta aldi berean, Andaluziako herritxo batean, bere emaztea eta bi seme-alabak bidaiari hasten dira harekin elkartzeko. Bakarrik egon den aldian, ordea, gizonak abentura bat izan du turista belgikar batekin, eta horrek imajina ere ezin zezakeen mundu bat iradoki eta erakutsarazi dio.

AZAROAK 11 (ostirala)

Topaketa

Topaketa Andrés Antebi eta Daniel Malet-ekin.

10:00 - 14:00 ES

Izen-ematea: cristinaenea@donostia.org

📍 Fundación Cristina Enea.

AZAROAK 28 (Astelehena)

Aurkezpena

DEMOKRAZIA PRESENTISTA. Europako beste demokrazia horren ebaluazio bat

Isabell Lorey.

19:00 ES/GER 📍 Z aretoa

Proiektzioa

Haremakono, Abderrahmane Sissako, Mauritania, 2002. 95'.

20:00 📍 Z aretoa

Sinopsia: Europan gaur egun demokraziaren balioak beren etsaien aurkako gerretan defendatzen dira eta horiek Estatua sendotzea dute helburu. Demokrazia liberalak hustu



egin du, edukiz eta formaz, bere burua legitimatzeko balio ez duen edozein ideia. Baina formarik ez izate horrek gobernu autoritarioa erakusten du, gizarte larrialdi eta segurtasunik ezeko egoerari erantzuten diona.

AZAROAK 29 (asteartea)

Topaketa

Topaketa *Isabell Lorey*

10:00 - 13:00

Izen-ematea: cristinaenea@donostia.org

📍 Cristina Enea Fundazioa.

SISTER OF ANOTHER MAMA

URRIAK 1 (larunbata)

Performance + argitalpena

CORNERS OF EUROPE

Mila Pavicevic, Joseba Irazoki, SIMKA - Simon Häggblom, Karin Lind

19:00 📍 Nestor Basterretxea plaza

Aldi baterako gune editorial batean parte-hartzaileen istorio txikiak berreskuratzen dira argitalpen artistiko eta ikuskizun batean islatuz. DSS216EUren proiektua.

LAPUBLIKA

URRIAK 28 (ostirala)

Zuzeneko irratsaioa

RADIO SYMPOSIUM
LAPUBLIKA

+ Info eta sarreraren salmenta: www.lapublika.org

📍 Patioa, Z aretoa eta eraikineko leku desberdinetan.

2015eko edizioa eta gero, *LaPublika*, nazioarteko irrati symposiumean bilakatuko da urriaren bukaeran.

Zuzenean, jendaurrean, eta streaming-aren bidez hedatuko den saioa. 15 orduko programazioa, jendaurrean, kontzertuekin, performancekin, soinu-instalazioekin, esku-hartzeak hirian eta nazioarteko konexioak.

LaPublika proiektuan hainbat eragilek hartzen dute parte: consoinnik zuzendu eta kudeatzen du eta DSS2016EU eta Tabakalerak ekoizten dute, UPV/EHUko Arte Ederretako Fakultatearekin, Azkuna Zentroa, Filmin eta Dabadabarekin elkarlanean garatu da, eta laguntza jasotzen du Hotel Silken Amara Plaza, Bilbao Ekintza, EHUkultura (Unibertsitate eta Zabalkuntza Zuzendaritza Bizkaia, UPV/EHU), Bizkaiko Foru Aldundia, Eitb, Casares Irratia, 97 FM Irratia, Radio Euskadi, Radio Vallekas, Acción Cultural Española (AC/E), Eusko Jaurlaritza (Fabricas de la Creación) eta TEA FM irrati eskolaren eskutik.

EGUNEKO PROGRAMA

Elkarrizketak

Rosalyn Deutsche, Jaime Iregu-rekin elkarrizketan

Mutamassik, Michelle Teran eta *Elvira Dyangani Ose-ren* hizketaldia

What, How & for Whom/WHW Daniel G.

Andújar-ekin elkarrizketan. *El Niño de Elche, Belén Gopegui*-rekin elkarrizketan

10:00 - 13:00

📍 Tabakalera

Esku-hartze artistikoak, performanceak eta kontzertuak

Sra. Polaroiiska, Rosa Casado eta *Mike Brookes, Daniel G. Andújar, Okela, Sangre Fucsia, PCAP / Akbild Vienna, Oier Iruretagoiena, Societat Doctor*

Alonso eta Moaré Danza, Mugatxoan, grupo de investigación Orea* eta Aziza Brahim.*

10:00 - 13:00

📍 Tabakalera

Alicia San Juan-ek zuzendua.

Alberto de la Hoz irrati edizioan.

Sarrera librea duten ekintzak.

GAUEKO PROGRAMA

Kontzertuak

Los Torreznos: "La realidad" (2016) haien azkenengo lana aurkezten dute, Mutamassik eta Tremenda Jauriaren

21:00

📍 Dabadaba, Mundaitz Kalea, 8, 20012 Donostia.

SOUND CINEMA - CITYSCAPES

ABENDUAK 3 (larunbata)

Instalazioa

18:00 - Wrocław

19:30 - Basque Cities Sound Portrait

ABENDUAK 4 (igandea)

Instalazioa

18:00 - PICTURES OF WARSAW

19:30 - CITYSCAPE KRAKÓW

Musica Electronica Nova jaialdiak, 2016ko maiatzean, Wrocław hirian aurkeztutako *Sound Cinema* edo Soinu-Zinema egitasmoa jarri zuen martxan. Europako musikagile ezberdinei hiri eta herrialde anitzen soinu-irudiak sortzeko gonbita eginaz, oraingo honetan, poloniar eta euskal hirien erretratu elektroakustikoei so egiteko aukera izango dugu Tabakalera.

FEMINISTALDIA

ABENDUAK 14 > 17

(asteazkena>larunbata)

FEMINISTALDIA 2016 - #PLAZA

Topaketa

Plazandreak antolatuta.

Konfirmatutako gonbidatuak: Onintza Enbeita, Silvia Federici, Jule Goikoetxea eta Maialen Lujanbio.

Feministaldia Plazandreak bultzatutako kultura feminista jaialdia da. Bere XI. edizioan #Plaza hitza abiapuntu hartuz, topagune bat sortu eta kultura feminista publiko egin eta plazaratzeko helburua du.



HIRIKI- LABS

HIRIKILABS. KULTURA DIGITALA ETA TEKNOLOGIA.
Tabakalerak eta Donostia 2016 Europako Kultur Hiriburuak elkarlanean sorturiko proiektua.

Aurkibidea

HIRIKIKAS

- TECNO LABS LANTEGIAK
- NATURA GENERATIBOAK

HIRIKILABS PLAZA

JOLABS

- DO IT IN FAMILY
- LANTEGIAK

TOPAKETAK

- SOFTWAREA ETA TEKNOLOGIA LIBREA
- EGINZALEAK!

HIRIKIKAS

URRIAK 5 (asteazkena)

Lantegia

HIRIKIKAS: FABRIKAZIO DIGITALERA HASTAPENA: 3D INPRIMAKETA

17:00 - 20:00 ES

Izen-ematea aldez aurretik.

📍 Hirikilabs

3D inprimaketa, hiru dimentsioko objektuak fabrikatzean datza. Ordenagailuak sortutako modelo digitaletik abiatuta, geruzaz geruza, materiala pilatuz sortzen da. Ikastaroan, Hardware librea oinarritutako hiru dimentsioko inprimagailuen maneua eta programazioa ikasiko ditugu.

ZIKLOA: NATURA GENERATIBOAK

Ziklo honen baitan zenbait lantegi eta prozesu martxan jarriko ditugu programazio parametrikoko eta generatiboa erabilita fabrikazio eta sorkuntza digitala lantzeko. Honetarako naturaren jokaeran inspiratuko gara, hots, Biomimetikan.

URRIAK 4, 11, 18, 25

AZAROAK 22, 29 (asteartea)

Lantegia

ALTZARIEN DISEINU IREKIA: MATERIAL ETA FORMEN ESPERIMENTAZIOA

Arquimaña

17:00 - 20:00 ES

Izen-ematea aldez aurretik.

📍 Hirikilabs

Hirikilabsen irekierarekin 2013ko udan eta Tabakalerako eraikin berrian

sartzearekin batera egindako altzarien diseinu ireki prozesuaren jarraipen moduan, aurten ere diseinu prozesu hau berreskuratuko dugu, eraikineko zona publikoetan jartzeko altzariak diseinatzeke helburuarekin.

URRIAK 19, 26 (asteazkena)

Lantegia

NATURA ALGORITMIKOA

Jaime de los Ríos

17:00 - 20:00 ES

Izen-ematea aldez aurretik.

📍 Hirikilabs

VVVV programazio lengoia bisualean sorturiko aplikazio parametrikoko ezberdinak erabiliaz, naturan ematen diren ohiko ekuazioen fundamentuak aztertuko ditugu: partikula sistemak, patroiak, fraktalak, talde jokaerak, eraikitze generatibo voroidala... argia edo soinua bezalako kanpo elementuekin nahastuz 2D eta 3D inprimatzeko asmoarekin.

URRIAK 29 (larunbata)

Lantegia

MAPATHON: MISSING MAPS

Missing Maps, Médicos Sin Fronteras

17:00 - 21:00 ES

📍 Hirikilabs

Missing Maps garapenean dauden munduko eremu ahulenetan leku ezberdinak kartografiatzea helburu duen proiektu ireki eta kolaboratiboa da. Lekuan lekuko eta nazioarteko gobernu kanpoko erakundeen, koperanteen eta bertako lana errazteko helburuarekin, mapa eta datuak erabiliaz, bertako arazoei hobe erantzuteko aukera ahalbidetu nahi du ekimen honek.

AZAROAK 15, 16 (asteartea, asteazkena)

Lantegia

DISEINU PARAMETRIKOA ETA FABRIKAZIOA PAPERAN VVVV BIDEZ

Aristides García

17:00 - 20:00 ES

Izen-ematea aldez aurretik.

📍 Hirikilabs

Bi saioko lantegi hau arkitektura eta diseinu industrialean onarritutako tresnak garatzera bideratua dago, helburua hiru dimentsiotako paperezko pieza modularrak sortzea izanik. Lantegia patroia geometrikoan, arkitekturan, diseinuan, eszenografian edo 3D mapping-an interesa duen orori zuzendua dago.

AZAROAK 8, 9, 23 (asteartea, asteazkena)

Lantegia

DISEINU SORTZAILEA ETA NATURAK SORTUTAKO PATROIEN INGURUKO LANTEGI ESPERIMENTALA

Maria Mallo

17:00 - 20:00 ES

Izen-ematea aldez aurretik.

📍 Hirikilabs

Lantegi honek materialen esperimen-tazioa, lan egiteko modu kolaboratiboak eta ekintza bidezko ikasketa sustatzea ditu helburu. Diseinu generatiboa, fabrikazio digitala, naturak sortutako patroiak, geometria konplexuak, estruktura errektiboak eta erabiltzaileen arteko hartuemanak osatuko dute lantegiaren gai orokorra. Taldearen helburu konkretuak lehen bi egunetan zehaztuko dira partaideek landu nahi dutenaren eta euren jakin-minaren arabera. Lan egiteko modua, fabrikazio digitala erabilita prototipoak sortzen joatea izango da, ohikoak diren materialez gain (plastiko eta egurrak, orohar), emaitza moldagarriagoak ahalbideratzen dituzten beste batzuk erabiliaz, latexa edo silikona, esaterako. Azken emaitza irekia izango den arren, eredu esperimentalatik produktuen diseinua, arkitektura edo instalazioak sortzeko aplikazioak lor daitezke.

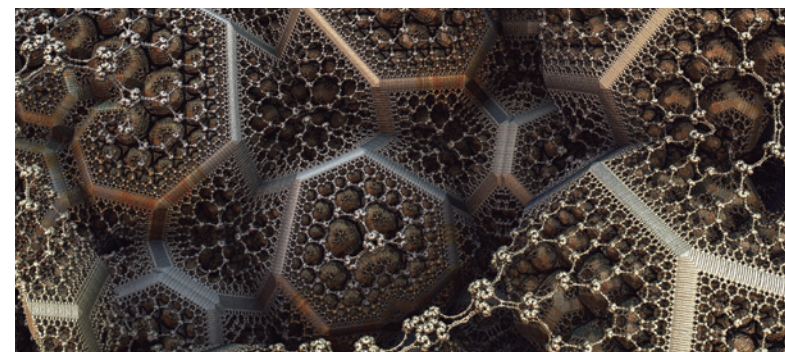

Natura algoritmikoa

HIRIKILABS PLAZA

URRIA, AZAROA, ABENDUA (ostegunero)

Topaketa

HIRIKILABS PLAZA 6.

Deialdiko proiektuak garatzeko saioak

16.00 - 20.00

Hirikilabs

Hirikilabs-Plaza pertsonen, kolektiboen eta inguruneko praktika komunitateen artean elkarlanean proiektu irekiak garatu eta topatzeko lekua da. Beste pertsonekin biltzeko, ikertzeko, partekatze eta Hirikilabs laborategiko tresnak eta baliabideak lantegi ireki moduan erabiltzeko uneak dira saioak. Helburua, jendearen sormen ideiak garatzea da, D.I.Y.-etik (zuk zeuk egin ezazu) D.I.W.O.-ra (besteekin egin ezazu) bihurtuz.

JOLABS

URRIAK 1, 8, 15, 22, 29 (larunbata)

AZAROA 5, 12, 19, 26 (larunbata)

ABENDUAK 3, 10 (larunbata)

Lantegia

JOLABS. DO IT IN FAMILY

10:00 - 13:00 EU

Izen-ematea alde aurretik.

Hirikilabs

Larunbateroko *Jolabs* saioak hiru hilabeteko prozesu bilakatuko dira eta lantegi estrukturan lan egitetik, epe luzeagoko proiektuetan egingo da lan. Haur zein gurasoek hartuko dute parte prozesu honetan, taldean egingo da lan eta denon artean erabakiko ditugu garatuko ditugun proiektuak. Larunbatero lan-formatu libre batean lan egingo dugu, sormena eta ikasketa kooperatiboa garatuz.

AZAROA 5 (larunbata)

Lantegia

FORMA ERAGINKORREKO EREDUEN SORKUNTZA

Maria Mallo

10:00 - 13:00 ES

Adina: 7-12 urte.

Izen-ematea alde aurretik.

Hirikilabs

Naturako formak erabiliz marrazkiak egiteko erabiltzen diren ereduak egingo ditugu, ondoren angulu zuzenik gabe forma naturalak dituzten hiri, auto eta objektu arruntak nolakoak izango liratekeen imajinatzeko.

TOPAKETAK

AZAROA 17 (osteguna)

Topaketa

BURUJABETZA TEKNOLOGIKOAREN BIDEAN - SOFTWARE ETA TEKNOLOGIA LIBREAREN TOPAKETAK

09:30 - 20:00

Hirikilabs

Topaketa honek teknologia librean garrantzia nabarmenduko duten eztabaidarako eta ekintzarako espazio bat martxan jartzea du helburu. Besteen artean, honako gai hauek landuko dira: datu libreak, estandar irekiak, hardware librea, azpiegitura libreak...

Topaketa honen eragileak Talaios eta UEU dira.

ABENDUAK 13 > 17 (asteartea >

larunbata)

Topaketa

EGINZALEAK! TEKNOLOGIA ETA FABRIKAZIO DIGITALAREN 4. ASTEA

Ikasteko eta partekatze aste bat zeina irekiak eta partehartzaileak diren hiritar proiektuak bistartzeko eta ezagutzeko azoka batekin bukatuko den.

ABENDUAK 13 > 16 (asteartea > ostirala)

EGINZALEAK! MODA ETA TEKNOLOGIA LANTEGIAK

17:00 - 20:00

Izen-ematea alde aurretik.

ABENDUAK 11 (larunbata)

AZOKA

10:00-14:00 / 16:00-20:00

Proiektuen aurkezpena:

www.tabakalera.eu



Eginzaleak!#3

HEZKUN- TZA

Aurkibidea

KAMALEOIAK GARA!

- PROGRAMA
- ERAKUSKETA
- NONDIK DATOR ZURE GOSARIA?
- ZINEMAN

HIRIA HACKEATU

0-6 GUNEA

ZOOM. BIDEO LABORATEGIA

ESTRATEGIA FEMINISTAK HEZKUNTZAN. FEMINISTALDIA

HEZKUNTZA KOMUNITATEA

- IBILBIDE-TAILERRAK
- ELKAR-EKIN, EPE ERTAINENKO PROGRAMA
- ESKOLA ALDIRIAK

IRAKASLEEKIN PROGRAMA

KAMALEOIAK GARA!

KAMALEOIAK GARA!

Kamaleoiak gara! Jarduera programa bat da haurrek eta helduek elkarrekin goza dezaten arte garaikidearen inguruan. Tabakalera elkarrekin bizi, jakintzak partekatu eta belaunaldien arteko komunitate batean ikasi nahi duten amak seme-alabekin, aitak ilobekin, bilobak amonekin...

URRIAK 8, AZAROAK 12 (larunbata)
KAMALEOIAK GARA!
PROGRAMA! 0-99

17:00
Izen-ematea alde zurretik.
📍 Z aretoa

Urriak 8
Zirkoa
IRAKURRIZ
Shakti Olaizola

Irakurtzen ari den neska baten mundu bitxian murgiltzen gara. Pasarte desberdinak dituen istorio batera eramaten gaitu, oroimenez, aurkikuntzaz, isladaz, ametsez... betetakoa. Bidean aurkitzen dituen egoera eta objektuen bitartez bere burua aurkitzen du eta bere istorioak gurekin partekatzen ditu.

Ekintzak eta egunerokotasuneko objektuak, joko, erronka eta poztasun bihurtuko dira mugimendua, ahotsa, orekak, dantza eta kontorsioarekin batera. Nola bukatuko da bidaia hau?

Azaroak 12
Antzerkia
KUBIK
Cía. Teatro Paraíso

Ingurugiroa ulertzeko harekin fisikoki esperimendatzen duten ume jokoetan oinarrituta dago ikuskizuna. Eskuragarri

dituzten objektuen manipulazioaren bitartez, pentsamendua eraiki eta horrela, irudimenaren atea irekiko dute. *Kubik*-en, bi antzezleek eraikuntza-joko bat manipulatzeko, pilatu, transformatu eta mugitu egiten dena eta esploratzeko toki berriak sortzen dituen. Mugimenduan dagoen egitura da, zeinetan bolumenek eta formek pantaila txiki mugikorrek sortuko dituzten, irudiak agerraraziz.

URRIAK 23, AZAROAK 27,
ABENDUAK 18 (larunbata)

Lantegia
KAMALEOIAK GARA!
ERAKUSKETA 5-99
11:00 - 12:30 EU

Izen-ematea alde zurretik.
📍 Erakusketa aretoa

Lantegi hauen bidez jolastea, ibiltzea, parte hartzea, eta era dinamikoan erakusketa aretoetan dauden arte piezak, objektuak eta diskurtsoak aktibatzea proposatzen dugu.

URRIAK 1, AZAROAK 19 (larunbata)

Lantegia
KAMALEOIAK GARA!
NONDIK DATOR TXOKOLATEA?
11:00 - 12:30 EU
Izen-ematea alde zurretik.

Bizigarriak: zirkulazioa eta euforia programari lotuta, lantegi honetan elikagaien jatorria ezagutu eta haien kontsumo, banaketa edo ekoizpen moldeen gainean gogoeta egitea proposatzen dugu. Landaguneak esploratzeko ditugu, esperimendatu egingo dugu landare, fruta eta haziekin, edo berezko errezeta berriak asmatuz sukaldatuko dugu. Hori guztia erakusketan topatuko ditugun arte prozesu eta piezetatik abiatuta.

Urriak 1.
NONDIK DATOR TXOKOLATEA?

Nondik dator zure gosaria? Zenbat kilometro ibili ditu zure mahairaino iritsi arte? Zer historia gordetzen du barruan? Hezkuntza alorretik bat egiten dugu *Bizigarriak: zirkulazioa eta euforia* proiektuarekin, normalean kontsumitzen ditugun elikagaien inguruan arakatzeko eta haien jatorrian, ekoizpen prozesuan eta balizko eraldaketetan sakontzeko.

Azaroak 19
GOMINOLAK!

Nola egiten dira gominolak eta zeintzuk dira bere osagaiak? Etxean gominolak egiteko gai izango ginatke? Eta azukrerik gabe eta fruta ekologikoarekin egingo bagenitu? Lantegi honetan gozo osasuntsuak sukaldatu, prestatu eta probatuz, gozatzea gonbidatzen zaituztegu.

AZAROAK 6, ABENDUAK 11 (larunbata)

Lantegia
KAMALEOIAK GARA!
ZINEMAN 5-99
Aitor Gametxorekin.
Proiektzioa 12:00
Lantegia 12:45 EU
Izen-ematea alde zurretik.

Hezkuntza eta ikus-entzunezko narratibak gure lan ildoarekin sintonian, datorren ikasturtean *Kamaleoiak Gara!* *ZINEMAN* programa egonkortzea proposatzen dugu belaunaldien arteko topaketak ahalbidetzeko helburuz ikus-entzunezko esperimendekin. Zinemak potentzial hezitzailea duelakoan, film laburren saio bat Tabakalera zinema aretoan, eta ondoren lantegi bat egitea proposatzen dugu. Bertan ikusitakotik eratorritako gai eta tekniketarik abiatuta lan egingo dugu.



ELKAR-EKIN

URRIAK 28, AZAROAK 25 (ostirala)
 ABENDUAK 27 > 30 (asteartea > ostirala)

Lantaldea
HIRIA HACKEATU
 Gazteak, hiria eta maker-ak

Urriak 28, Azaroak 25 **17:00 - 19:00 EU**
 Abenduak 27-30 **10:00 - 14:00**
 Adina: 12 -17 urte.
 Izen-ematea alde zurretik.

Hiria eta hiriko espazioak gazteen ikuspegitik begiratu eta ondoren espazio hauek gazteen beharretara nola moldatu aztertzea da *Hiria Hackeatu-ren* helburua.

Opor garaian egindako lantegi trinkoez gain, ikasturte honetan hilero azkeneko ostiralean bilduko gara, taldeko premietatik sortzen diren jarduerak aurrera eramateko. Horrela, aurtengo abenduko lantegi trinkoetan landuko diren gai konkrituak lantaldeak erabakiko ditu datozen ostiraletako saioetan.

Lantaldea
0-6 GUNEA

0 eta 6 urte bitarteko haur eta familiekin proiektu bat garatzeko proposamena da. Espazio hau modu kolektiboan lantzen da eta bertan ko-ikaskuntza praktikak, lantegiak eta praktika artistiko garaikideekin erlazioaturiko prozesuak garatuko dira.

Maiatzean hasi zen diseinu fasea eta datorren hilabeteetan, horrekin jarraitzeaz gain, espazioaren eraikuntzari ekingo diogu. Horretarako 0-6 Guneko hainbat elementu sortzeko lantegi praktikoa burutuko ditugu Hirikilabsen.

URRIAK 28, AZAROAK 4 (ostirala)
Lantegia

0-6 GUNEA ERAIKIZ: ALTZARI BIGUNAK

Oihana Legorburu. Haria Slow Fashion
17:30 - 19:30
 Izen-ematea alde zurretik.
 📍 Hirikilabs

Altzari bigunak eta goxoak ezinbestekoak dira 0-6 urte bitarteko haurrekin egoteko: kuxinak, alfonbrak puffak... Lantegi praktikoa hauetan zenbait elementu eraikiko ditugu, makinaz josten ikasiko dugu eta patroigintzarekin lotutako hainbat kontzeptu ikasiko ditugu.

AZAROAK 30, ABENDUAK 1
 (asteazkena > osteguna)

Lantegia
0-6 GUNEA ERAIKIZ: INSTALAZIO SENSORIALA

Paola Guimerans
17:30 - 19:30
 📍 Hirikilabs

Ukimena, entzumena, ikusmena... zentzumenak garatzeko prozesuan garrantzitsuak dira haurrek jasotzen dituzten estimuluak. 0-6 gunerako instalazio interaktibo bat eraikiko dugu, material desberdinak, e-ehunak, argia, soinua etab. jasoko dituen, haurrek sentsore desberdinen bidez elementu jostagarri eta interaktibo bat izan dezaten.

2016 > 2017

Lantegia-Lantaldea
ZOOM.
BIDEO LABORATEGIA

Adina:16-21 urte
 Izen-ematea alde zurretik.

16 eta 21 urte artean dituzu? Zinema eta ikus-entzunezkoak interesatzen zaizkizu? Zenbat aldiz atzeman duzu zeure burua filmetako elkarrizketak eta eszenak errepikatzen? Interes horiek zure adineko beste batzuekin partekatze gogo duzu?

Ikus-entzunezkoetan interesatuta dauden 16 eta 21 urte arteko gazteek osatzen dute *Zoom* taldea. Gure ustez, adin gakoa da hori, orduan eraiki eta bistarazten baitira neurri handi batean bideoaren, argazkigintzaren edo soinua alorretik iritsitako buru-irudikapen moldeak. Horrela, gazteen interes eta beharretatik abiatuz, pasaden 2015/2016 ikasturtean zineman programatu dugu, Antonio Macarro edo Jaume Ferrer bezalako artistekin lantegietan parte hartu dugu, trukeak eta bidaiak egin ditugu CA2Mko *Equipo SUB21* gazte taldearekin, ikus-entzunezko materialak ikusi eta sortu ditugu...barre egin eta taldea egin dugu.

2016/2017 ikasturteari begira deialdia ireki dugu taldera elkartzeko! Urriaren 22an egingo dugun lantegia izango da elkartzeko lehen eguna, bertan elkar aurkeztu eta hobeto ezagutzeko aukera izango dugularik.

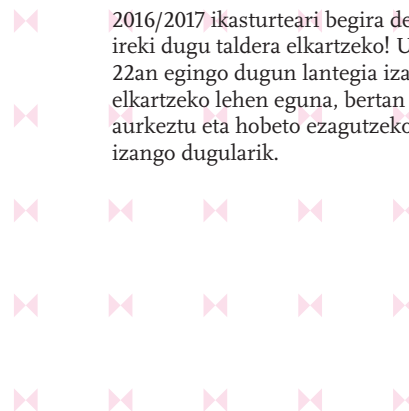

ABENDUAK 12 > 13 (Astelehena > asteartea)

Lantegia
ESTRATEGIA FEMINISTAK HEZKUNTZAN. FEMINISTALDIA

2014ko eta 2015eko edizioetan bezala, Feministaldia 2016en parte hartuko dugu abenduan, pedagogia feministen gaineko ildoari jarraipena emanez. 2016ko uztailan egin zen irakasleekin programa (hezkuntzan estrategia feministak bilatzean zentratua) hartuko dugu marko gisa. Programa horrek piztu duen interesetik abiatuta, irakasleek osatutako talde bat sendotzea proposatzen dugu, feminismoa eta pedagogiaz eztabaidatu, gogoeta egin eta ikertzeko.

HEZKUNTZA KOMUNITATEA

Hezkuntza zentroi, elkarteei eta helduen heziketa taldeei zuzendutako programak.

2016/2017 IKASTURTEA
 (asteazkena > ostirala)

Taldentzat lantegia
IBILBIDE-TAILERRAK
10:00 -14:00 / 16:00 - 18:00

Iraupena: 2 ordu. Erreserba egiterakoan zehatuko da orduetgia. Izen-ematea alde zurretik.

Hezkuntza komunitateei eta elkarteei zuzenduak.

Ibilbide tailerrek Tabakalerara lehen hurbiltze bat ahalbidetzen dute. Saio dinamiko hauetan taldeen behar eta interesetara moldatzen gara eta haien parte hartze aktiboa bilatzen dugu.

TABAKALERA ESPLORATUZI!

Lehen hezkuntzako taldeei zuzendutako lantegia.

Eraikineko zenbait gunetatik egindako ibilbide batetik abiatuta, espazio publikoaren erabileran eta pertzepzioan sakontzen da, baita eguneroko tokiak bizi ditugun eta bertan jokatzeko dugun moldeetan ere. Zenbait dinamika eta jolasen bidez, lantegi honek Tabakalerako guneak eraldatzea eta haien erabilera kolektiboaz hausnartzea proposatzen du.

ORGANISMO BIZIAK

Lehen eta bigarren hezkuntzako eta batxilergo taldeei eta elkartei zuzendua.

Organismo bizien agentzia erakusketaren barruan sortu da. Nola zientzian hala artean, sareak eta sistemak artikulatzeko moldeak bezalako ideietatik abiatuta, performance dinamikekin, eskultura bizidunekin edo gaien plastizitatearekin lan egingo dugu.

REC: ZINEMA ESPERIMENTALA

Aitor Gametxorekin.

Bigarren hezkuntza eta batxilergoko taldeei zuzendutako zine lantegia.

Tabakaleran dauden zine esperimentaleko funtsetatik abiatzea proposatzen dugu lantegi honetan. Hautatutako material batzuen ikusketatik abiatuta, ikus-entzunezkoak identitateak eraikitzeke dituen moldeen inguruan gogoeta egingo dugu eta hegemonikoak direnen ikusteko modu alternatiboak ezagutu eta proposatuko ditugu. Lantegiak parte praktikoa ere izango du.

Lantegi hau 2016ko azaroa eta 2017ko martxo bitartean garatuko da.

MAÑANA GOODBYE.

ELKARREKIN LAN EGITEN DUEN EMAKUME TALDEA

Elkarte eta helduei zuzendutako lantegia.

Tabakalerako Sotoan kokatutako *Mañana Goodbye* ikus-entzunezko instalaziotik sortu da lantegia. Proiektu honetatik ateratako materialen bidez lana, oroimena edo historia bezalako nozioen inguruan gogoeta egitera eramango gaituzten dinamika eta jolas sorta bat gauzatuko dugu.

Taldentzat lantegia

ELKAR-EKIN EPE ERTAINEKO PROGRAMA

Donostialdeko hezkuntza zentroei eta elkartei zuzendua.

Ikasturte osoan zehar / Datak eta ordutegia: taldeko arduradunarekin adosten direnak.

Iraupena: 3-5 saio

(Tabakalerako bisitaldiek 2 ordu iraungo dute; ikasgelako lana, berriz, talde bakoitzaren ordu premietara egokituko da).

Elkar-Ekin hezkuntza talde desberdinekin batera diseinatu eta garatzen den epe ertaineko programa da.

Ez dago alde zuzenik gai espezifiko edo itxirik, taldearen behar partikularren eta Tabakaleraren programa kulturalaren artean loturak bilatzen dira. Hala, curriculumak, ikasgaiak edo interes zehatzak arte praktikak eta hezkuntza metodologiarekin konbinatzen dira.

> URRIAK 21 (ostirala)

ESKOLA ALDIRIAK

Deialdia

Donostialdeko ikastetxei zuzendua.

Oinarriak eta izen-ematea:

www.tabakalera.eu

Eskola aldiriak eskolako, auzoko edo hiriko espazioetan artea eta hezkuntza uztartzen dituen proiektu kolaboratibo bat garatzeko urtero egiten den deialdia da. Lan moldeak birpentsatzeko eta hezkuntza komunitatea sendotuko duten ikasketa prozesuak abiarazteko aukera bat da. Epe luzeko aliantza eta, ikasketa prozesuak ahalbidetuko dituzten harreman iraunkorrak izateko dugun interesa islatzen du programa honek.

+ Info: Hezkuntza programan edo webgunean.

IRAKASLEEKIN PROGRAMA

Programa honek irakasleen eta Tabakalerako hezkuntza taldearen artean jakintzak eta esperientziak partekatzeke zenbait topaketa barne hartuko ditu. Topaketa horiek elkarrekiko ikasketa prozesuak sortu, dauden premiak eta interesak ezagutu eta hezkuntza tresna irekiak ahalbidetzeko espazio moduan ulertzen ditugu. Horretarako, elkarriketa esparru bat eskaintzen dugu hezkuntzaren eta kultura garaikidearen artean.

URRIAK 15 (larunbata)

Topaketa

TOPAKETA 1:

ESKOLA LABORATEGIA: GEURE ESPAZIOAK ELKARTZEN.

09:30 - 17:00

Ttiti Studiorekin elkarlanean antolatuta.

Gonbidatuak: Susana Gimber (Escola

Dovella), Mercedes Álvarez (CA2M),

Ttiti Studioa (Ane Abarrategi eta

Maddi Texeiro), Josu Elortegi (San

Nicolás Ikastola) eta Jakintza ikastola

(zuzendaritza)

Izen-ematea alde zuzenik.

Hezkuntza, parte-hartzea, praktika artistikoa eta arkitektura arloetan interesa dutenei zuzendutako jardunaldia.

Eskolaren espazio komunitarian ematen ari diren praktika artistikoak eta kolaboratiboen inguruan hausnartu eta kanpo eragile eta hezkuntza komunitateen arteko harremanak aztertzeke helburua dugu. Jardunaldi hauetan zehar zenbait proiektu ezagutuko ditugu eta esperientzia hoietatik abiatuz, ikuspegi eta pentsamendu kritikoak bideratuko ditugu.

UBIK

Tabakalerako sorkuntza liburutegia

Aurkibidea

PENTSAMENDUA
IKUS-ENTZUNEZKOAK
SOINUA
AUTOEDIZIOA
BIDEO-JOKOAK
TEKNOLOGIA
ESPAZIOAK ETA ARKITEKTURA
BESTEAK

Ubik ordutegia:

Asteartetik larunbatera: 10:00 - 14:00, 16:00 - 20:00
Igandea eta jaiegunak: 10:00 - 14:00

PENTSAMENDUA

URRIAK 1, AZAROAK 5, ABENDUAK 3

(hileko lehen larunbata)

Hileroko Topaketa

SALTO. FAMILIA ELEKETAK

Ainhoa Artxanko, Amaia Urzain

17:00 - 18:30 EU / Adina: +6 urte.

📍 Ubik, Lantegia

SALTO egiteko argibideak:

Begiak zabaldu.

Belarriak ireki.

Prestatu zaitze gauza berriak ikusi,

entzun eta bizitzeko.

Zentzumen guztiak adi dituzu?

Indarra hartu..... eta SALTO!

Egiteko, esateko, entzuteko, sortzeko, beraz, pentsatzeko uneak partekatuko ditugu familian eguneroko gai ezberdinen inguruan. Ubik sorkuntza liburutegiak eskaintzen dizkigun baliabide guztiak esploratuz eta haur eta helduei zuzenduta, esperientzia berri ezberdinak biziko ditugu. Familiarteko haremanak sendotzeko espazioa ere bada Salto.

Saio bakoitza errepikaezina da. Ezin duzu galdu!

URRIAK 13, AZAROAK 17,

ABENDUAK 15 (osteguna)

Aurkezpena

KORAPILOAK. BIZIGARRIAK: ZIRKULAZIOA ETA EUFORIA

18:30-19:30 EU + ES

📍 Ubik, Egongela

Bizigarriak: zirkulazioa eta euforia proiektuarekin lotuta, Korapiloak hausnarketa bultzatzen saiatzen den programa da bizigarriaren ideia ikuspegi botaniko, neuroplastiko, material eta estetiko batean hartuta. Oraingo honetan

Korapiloak saioetara gonbidaturiko pertsonen Ubik-en katalogorako bost erosketa berri proposatuko dituzte eta aurkezpen saioetan elementu hauen bitartez egin duten ibilbidea -korapiloa- azalduko digute.

Urriak 13 -- *Jakoba Errekondo*

Azaroak 17 -- *Idoia Castillo Arbaiza*

Abenduak 15 -- *Koldo Salinas eta Sole Agirre*

URRIAK 29, AZAROAK 26,

ABENDUAK 17 (hileko azken larunbata)

Topaketa

OUTLINE. PENTSAMENDU KRITIKOA

Martxel Mariskal

11:30 - 13:30 EU + ES / Adina: +15 urte

Izen-ematea alde aurretik.

📍 Ubik, Egongela

“Gizaki posmodernoa dantza eskizofrenikoan dabil, sarritan jakitun ez bada ere, sarritan jakitun izan nahi ez badu ere: Zer da erreala? Non dago pribatutasuna? Non boterea? Nork definitzen ditu gure gustuak? Arriskuan al dago gure identitate? Jasan genezake hainbeste konplexutasun? Hedabideez ze erabilpen egiten dugu, nola erabiltzen haiek gu? Zer gertatzen ari zaio gure adimenari? Ahultzen al doa gure kritika gaitasuna? Pobretzen ari gure hizkuntza maila? Untxi zuriari jarraitu behar genioke? Eskizofrenia eta nekea, baina irribarre erraldoiak. Salba dadila ahal duena! STOP”.

URRIA, AZAROA, ABENDUA

(ostiralero)

Topaketa

XAKE MATE! MAHAI JOKOEN ARRATSALDEA

Iñaki Vazquez

18:00-20:00 EU + ES

📍 Ubik, Lantegia

Astea amaitzeko modu hoberik ote? Ostiral arratsalde mahai-jokoetan aritzeko unea da Ubiken. Joko ezberdinetan aritzeko aukera izango dugu: arrazonamendu taktikoa edo estrategia lantzen dutenak batzuek; koordinazioa, esku abilezia eta memoria besteak, baita zorian oinarritzen direnak ere. Dadoak, fitxak, kartak, rol-a edo xakea eta beste hainbat joko ere pasako dira mahaitik. Ez galdu zure txanda!

IKUS-ENTZUNEZKOAK

URRIAK 15 eta 29, AZAROAK 12 eta 26

(larunbata)

Lantegia

SELFIE SELFIE. ZURE SELFIAK HOBETZEKO SAIOAK

Niko Iturralde

17:30 - 19:30 EU + ES / Adina: + 14 urte

📍 Ubik, Lantegia

Mugikorra hartu, kamara bilatu, autoerreturatu aukeran jarri, nere profil ederrena aukeratu eta click! Itzela! Sareetara igotzen dut denek ikus dezaten.

Selfieak egin eta sareetan parte hartu nahi baduzu, Ubiken elkartuko gara probak egin, trukuak partekatu eta argazki asko ikusteko. Megak ekarri, beharko dituzu eta!

URRIAK 21, AZAROAK 18,

ABENDUAK 16 (hileko hirugarren ostirala)

Topaketa

VIDEO KILLED THE RADIO STAR

Itziar Orbegozo

17:00 - 19:00 EU + ES / Adina: +16 urte

Izen-ematea alde aurretik.

📍 Ubik

MTV-k 1981 urtean lehenengo bideoklipa programatu zuenetik, abesti, sortzaile, zuzendari, teknika eta formatu ugari ikusi ahal izan ditugu. Gure bizitzaren momentu desberdinak berbizitu ditzakegu abestien inguruan egiten diren filma labor hauen bidez: klasikoak, garaikideak, txuri-beltzean, aitzindariak, analogikoak, digitalak, experimentalak, xumeak... Estilo guztiak har ditzakete ikus-entzunezko lan txiki hauek.

Bideoklipak gustatzen zaizkizu? Ikusi, gozatu, aztertu, eta espermentatu nahi baduzu, hau da zure topalekua! Let's get rocked!

URRIAK 18, AZAROAK 15,

ABENDUAK 20 (hileko hirugarren asteartea)

Topaketa

PANTAILA ESPERIMENTALA

Aitor Gametxo

18:30 - 20:00 EU + ES / Adina: + 16 urte

Izen-ematea alde aurretik.

📍 Ubik, Pantaila esperimentalak.

Zinema esperimentalak, praktika zinematografiko ugari barne hartzen ditu. Desbertintasanak desberdintasan, filma esperimentalek honako ezugarriak partekatzen dituzte: formaren goiraipamena, zirkuito komertzialetatik aldentzea, entsegu kutsua eta narrazioaren deuseztatpena.

Pantaila Esperimentalak begirada pertsonal horien bilgune izateko eta hauek hiritarrei gerturatzeko helburuarekin sortu da. Zinema esperimentalak zer den azaltzeaz gain, zinema esperimentalak esperimentatzeko gorpuztua.

SOINUA

URRIAK 8 eta 22, AZAROAK 5 eta 19

(larunbata)

Lantegia

DJ-A IZAN NAHI DUT!

Las Marines DJ

17:30 - 19:30 EU + ES / Adina: + 14 urte

Ubik, Lantegia

Beat, chop, jingle, LP, scratching... DJ-a izan nahi baduzu, hitz hauek eta beste asko ezagutuko dituzu lantegi honetan, diskak aukeratu, pistak nahastu eta efektuak sortuz.

Platerak sukaldetik kanpo!

AUTOEDIZIOA

URRIAK 20 (osteguna)

Lantegia

FANZINEMANIA!

Manuel Valencia, 2000 Maniacos

18:00 - 19:30 ES

Ubik, Autoedizio txokoa

Nola egin underground fanzine bat? Fantasia eta Beldur zinema dastatzen hasteko Manuel Valencia 2000 Maniacos fanzinearen buruarekin masterclass-a antolatu dugu.

Fantasia eta Beldur zinema asteko Fanzine Gudana parte hartzeko Manuel Valenciak edizioaren inguruan aholku eta pistak emango dizkigu.

Fanzineroak eta fantasia eta beldur zinema zaleak, prestatu zaitezte borrokarako!

Fantasiako eta Beldurrezko zinemaren astearekin elkarlanean antolatutako lantegia.

URRIAK 26, AZAROAK 23,

ABENDUAK 28 (hileko azken asteazkena)

Topaketa

ATLAS. AUTOEDIZIO TOPAKETA

18:30 - 20:00 EU + ES

Ubik, Autoedizio txokoa

Hileko azken asteazkenetako Atlas topaketetan, autoedizioaren inguruko esperientzia, ezagutza eta iritziak partekatzen ditugu. Autoedizioaren esparru ezberdinak sustatu eta ikustera ematea da asmoa: fanzine bildumak, autoedizioen diseinua, ilustrazioa....

Autoedizioaren mundura gerturatu nahi baduzu hau da zure aukera.

Urria 26 -- 1960ko hamarkadako "sare sozialak". Koldo Tapia

1960. hamarkadan gizarte harremanetarako garatu zen sarearen ezaugarriak aztertuko ditugu Atlas saio honetan. Frankismoaren dotrina hedatu eta zaintzen zuten hedabideen pare, bide sasi-legalak eta ezkutuko arriskutsuak jarraituz, sare sozial oso bat eraiki zen, kasu askotan oso eraginkor izatea ere lortu zuena.

Garai hartako zenbait praktika egiten eta ikusten ahaleginduko gara oktobilak, kartelak, informazio orriak, eta antzekoen sortze-prozesua eta eragina nolakoa izan zen azalduz.

Azaroa 23 -- Zines of the zone-rekin topaketa, argazkigintzako autoedizio lanen liburutegi mugikorra. Zines of the zone.

Azaroko Atlas saioan Zines of the zone-eko kideak izango ditugu gure artean. Alperkeria baztertuta, furgoneta hartu, erakusketetarako tramankulu berezia diseinatu eta errepidetara atera ziren

fanzineak erakusteko road trip bat eginez. 2014ean hasi zen bira honetan hiri ugari bisitatu ostean, Donostiara iristen dira beraien proiektua eta bilduma erakusteko. Ezagutu nahi dituzu?

Abendua 28 -- 2016 Fanzine II. Kultur hiriburur itxiera. ANTESpacio

Urtea DSS2016Eurekin hasi genuen, baita bere fanzinea egin ere. Kultur hiriburutzat amaituta, urtarrilean egin genuen argitalpen kolektiboa abiapuntu hartuko dugu urte amaierako fanzinea egiteko. Honek eragin dituen aldaketak, berrikuntzak eta ondorioak aztertu; gogoetak, sentsazioak, bizipenak... Zer ekarri digu 2016ak? Zer esan nahi duzu?

AZAROAK 22, 23, 24 (asteartea >osteguna)

Aurkezpena

ZINES OF THE ZONE BILDUMAREN ERAKUSKETA

Zines of the zone

10:00 - 14:00 / 16:00 - 20:00

Ubik, Autoedizio txokoa

Bere proiektua Atlas saioan azaltzeaz gain, hiru egunetan zehar 2014 urteaz geroztik biltzen ari diren argazki autoedizioen bilduma izango dugu Ubiken. Bilduma eskuragarri egongo da publikazio berriak ezagutu nahi dituen ororentzat eta haren parte izateko aukera ere izango da.

Argazki autoediziorik baduzu eta Zines of the zone bildumaren parte izan nahi baduzu, ekarri itzazu Atlas saiora (azaroak 23an) edota bidali itzazu postaz Ubikera 20a baino lehen (Att: Ubik, Zines of the zone. Andre Zigarrogileen plaza 1, 20012 Donostia-San Sebastián).

ABENDUAK 7, 8, 9 (asteazkena > ostirala)

Lantegia

ARTISTA LIBURUARI BURUZKO TOPAKETAK

Milimbo

EU + ES

Izen-ematea aldeztu aurretik.

Ubik, Autoedizio txokoa



DJ-A IZAN NAHI DUT!

Bigarren urtez Artista liburuari buruzko topaketan parte hartuko dugu arteliburu21, Koldo Mitxelena Kulturunea, San Telmo Museoa eta Arteko Taller-arekin batera.

Ubiken antolatutako lantegiak Milimbok bideratuko ditu. Valentziako estudio grafiko eta argitaletxeak, irudien bitartez kontatzen ditu istorioak. Ubik-en liburu ilustratuak egiteko lantegiak eskainiko dizkigute haur, familia eta helduei zuzenduta. Begi oso irekiekin irakurtzeko liburuak datoz!

Abenduak 7
17:30 - 19:00 Asteazkenetan Ubiken: Milimbo. 6-10 urte

Abenduak 8
11:00 - 13:00 Helduentzat lantegia. +18 urte

Abenduak 9
11:00 - 13:00 Helduentzat lantegia. +50 urte
17:30 - 19:00 Gazteentzat lantegia. 11-16 urte

BIDEO-JOKOAK

URRIAK 11, 25, AZAROAK 8, 22, ABENDUAK 13, 27 (hileko bigarren eta laugarren asteartea)

Topaketa
NIK ERE NAHI DUT!
11:00 - 12:30 EU + ES / Adina: +50 urte
📍 Ubik, Bideo-jokoaren txokoa

Nork dio bideo-jokoak gazteen gauza direla? Jolastu, saiatu, frogatu eta ondo pasatzeko ez dago adinik. Zatoz bideo-jokoen mundua ezagutzera!

URRIAK 22 (larunbata)
Aurkezpena
LARA SANCHEZ COTERÓN-EN BIDEO-JOKO AUKERAKETA
Lara Sánchez Coterón
18:00 - 19:30 ES
📍 Ubik, Lantegia

Lara Sánchez Coterón, Arte eta Bideo-jokoetan aditua, gonbidatu dugu Ubikeko bilduman gehituko dugun bideo-joko aukeraketa bat egiteko. Zertan oinarritu da bere hautaketa? Zein dira derrigor ezagutu beharrezkoak? Frogatu nahi al dituzu?

TEKNOLOGIA

URRIAK 4, AZAROAK 8, ABENDUAK 13 (asteartea)

Topaketa
NELL-EN ESKOLA. INTERNET ETA TEKNOLOGIEN ERABILERAN AHALDUNTZEKO LANTEGIAK

Gorka Julio
18:00-20:00 EU
Izen-ematea aldeztu aurretik.
📍 Ubik, Lantegia

Nell-en eskola internet eta teknologien erabileran ahalduntzea bilatzen duen topaketa da, eskeintzen dizkiguten baliabideak menperatu eta sortzen zaizkigun arazoak gaindituz. Hilerok, gai desberdinak landuko ditugu lantegi teoriko-praktiko-parte-hartzaileen bidez:

Urriak 4 -- Lizentzia libreak
Creative Commons, lizentzia libreak, copyrigh... Zer dira? Zertarako erabili ditzakegu?
Non aurkitu lizentzia librea duten eta erabili daitezkeen irudiak, audioak, bideoak eta edukiak? Hori dena eta gehiago ikasiko dugu lantegi honetan.

Azaroak 8 -- Software eta hardware librea
Zer da Software librea? Fidarria da?
Nola ateratu diezaiokegu probetxua? Gauza bera dira doako programak eta software librea? Eta Hardware librea? Zein da bere lekua software librearen filosofiaren barne?

Guzti hau ezagutzeko aukera duzu *Nell-en eskolako* saio honetan.

Abenduak 13 -- Programazio hastapenak
Irakurtzen ikasten dugun bitartean idazten ikasten badugu, zergatik ez dugu programatzen ikasten programak erabiltzen ditugunean?
Nell-en eskolako saio honetan programazioaren oinarriak ikasiko ditugu eta programatzen jarraitu ahal izateko tresnak ezagutuko ditugu.

AZAROAK 5, 12, 19, 26 (larunbata)

Lantegia
ARDUINO AZAGUTUZ
Unai Gorrotxategi Sabino
11:00-13:00 EU + ES / Adina: +18 urte
Izen-ematea aldeztu aurretik.
📍 Ubik, Lantegia

Gailu edo robot bat sortzeko aukera izango bagenu, zein funtzio eta ahalmen tertatuko genizkioke? Arduino bezalako txip programagarriak gure eskura daude. Zuk ere programatu ditzakezu: aterki eguraldi iragarleak, baratza adimendunak, etxea kudeatzeko domotika sistemak... Hardwarea, software librea eta gure imaginazioarekin zerbait sortzera goaz.

ESPASIOAK ETA ARKITEKTURA

URRIA, AZAROAK, ABENDUA (asteartero)

Lantegia
YOUNG ARCHITECTS CLUB
La Casa del Vacío
17:30 - 19:30 EU + EN / Adina: 11-16 urte
Izen-ematea aldeztu aurretik.
📍 Ubik, Lantegia

Young Architects Club arkitektura eta hirigintza proiektuak sortzeko

froga laborategia da. Bertan gazteek dimentsioa, planoak, bolumena edo geometria bezalako kontzeptuak landuko dituzte. Eredu adierazgarriak erabiliz eta saiakera-errore ariketak eginez, parte-hartzaileek estruktura desberdinak marraztu, sortu eta eraikiko dituzte modu aske eta autonomoan, sorkuntza eta talde lana sustatuz.

Euskeraz eta ingelesez garatuko den lantegia.

BESTEAK

URRIA, AZAROAK, ABENDUA (asteazkenero)

Lantegia
ASTEAZKENETAN UBIKEN
17:30-19:00 EU / Adina: 6-10 urte
Izen-ematea aldeztu aurretik.
📍 Ubik, Lantegia

Asteazkenero, Tabakalerako Ubik sorkuntza liburutegiko gai ezberdinak deskubritu ahal izango ditugu ekintza ezberdinak proposatuz. Haurrei zuzendurik, elkarrekin sormena lantzea eta ondo pasatzea izango dira helburu.

URRIAK 8, AZAROAK 12, ABENDUAK 10 (hileko bigarren larunbata)

Lantegia
HORKONPON. KONPONKETA LANTEGIA
10:00 - 14:00 EU + ES
📍 Ubik, Lantegia

HorKonpon, herritarren autonomia (do it yourself) eta ezagutza partekatzea bultzatzen duen lantegi irekia da. Egunerokotasunean erabiltzen ditugun tresnen konponketa eta berrerrabilpena hartzen ditu oinarri talde lana sustatuz (do it together).

Funtzionatzen ez duten gailu eta tresnak hartu eta hurbildu zaituz gurekin konpontzera!

Ekintza hau DSS2016EUrekin elkarlanean antolatzen da.

URRIAK 20 (osteguna)

Aurkezpena

GIZA LIBURUTEGIA

11:00 - 13:00 EU + ES

📍 Ubik, Autoedizio txokoa

Giza Liburutegia pertsonetan eta haien bizipenetan, esperientzietan eta ezagutzaren bidez sortzen diren harremanetan oinarritzen da. Elkarrizketa gurutzatuen bidez, protagonistek bizi istorio eta interes propioak partekatuko dituzte parte-hartzaileekin, solasaldia eta harremanak sustatuz.

Plus 55-ekin elkarlanean

URRIAK 24, 25, 26 (Astelehena > asteazkena)

Topaketa

LIBURUTEGIAREN EGUNA

Liburutegiaren Egunaz baliatuz, GLAMaren inguruan antolatu ditugu ekintzak aurten. GLAMwikia liburutegi, museo, artxibo eta galerien Wikipedia proiektua da. Zernolako proiektuak daude abian? Zein egitasmo daude euskal erkidegoan tokiko edukia Wikipedian txertatzeko? Guzti hau eta beste sorpresaren bat, Donostiako liburutegi sareak (Donostia Kultura), Koldo Mitxelena Liburutegiak (GFA) eta Ubik, Tabakalerako sorkuntza liburutegiak elkarlanean antolatuta.

AZAROAK 5 > 12 (larunbata > larunbata)

Topaketa

KOMIKILABEA. KOMIKIAREN ASTEA

📍 Ubik

Komikiak, istorioak modu grafiko eta bisual batean kontatzeko moduak dira. Marrazkiak eta ilustrazioak erabiliz, modu sekuentzial batean, fikziozko eta ez fikziozko istorioak kontatzeko aukera ematen digute. Testuez gain, irudiek, koloreek, erritmo eta planoek kontakizunean murgiltzen lagunduko gaituzte, sentsazio eta bizipenak barneratuko ditugularik.

Ez fikziozko istorioak oinarritzat hartuta, Ubiketik aurkezpen eta lantegiak proposatzen ditu komiki sozialen mundura gerturatu ahal izateko.

DSS2016EU eta Gipuzkoako Foru Aldundiko kultura sailaren elkarlanetik sortu da, eta hiriko hainbat kultur eragileren babesa du: Donostia Kultura (Fantasiazko eta Beldurrezko Zinemaren Astea eta Donostiako udal liburutegien sarea), Kutxa Kultur, Kunshtal Goi Mailako Diseinu Zentroa, Kaxilda eta Tabakalera.

AZAROAK 6 > 12 (igandea > larunbata)

Lantegia

STORYLINE. KOMIKI KOLEKTIBOA EGITEN

Ibai Aizpurua, Luis Doviso, Mai Egurza, Paula Estevez, Joseba Larratxe, Aritz Trueba.

10:00 - 14:00 / 16:00 - 20:00 EU + ES

📍 Ubik

Hemen erronka: guztien artean komiki bat egitea!

Ausartzen zara? Astebetez komikigile izateko aukera duzu. Komikilari trebeak lanean ikusteaz gain, guztiek parte har dezakegu komiki kolektiboa sortzen. Ideiak bildu, arkatza zorroztu eta zatoz!

AZAROAK 9 (asteazkena)

Aurkezpena

KOMIKIZ, EZINBESTEAN! DAVID ZAPIRAINEN KOMIKI SOZIALEN AUKERAKETA

David Zapirain

18:00 - 19:30 EU

📍 Ubik

Gatazkak, gudak, mugimendu sozialak, gutxietsien gatazkak... Komikiak ere badira gaur egungo egoera ezagutzeko lehio paregabea. David Zapirainek Ubiken ikusgai egongo diren komiki sozialen aukeraketa egin du. Zeintzuk izan dira jarraitu dituen irizpideak? Zeintzuk dira ezinbesteko tituloak? Zatoz aurkezpenera eta izenburu nabarmen guzti hauek ezagutuko dituzu. Maileguan ere eraman ditzakezu.

AZAROAK 10 (osteguna)

Lantegia

SUPERWOMEN. OHIKO IKUSPUNTUARI BEGIRADA BERRIA

Ainara Azpiazu, Apxi

18:00-19:30 EU

📍 Ubik

Idazleak, irakurleak, marrazkilariak, pertsonaia nagusiak... Zer leku hartzen dute emakumeek komikietan? Abiapuntu bezala Bechdel-en Testa hartuz, lantegi honetan emakumeek komiki munduan duten tratua, presentzia eta funtzioak aztertuko ditugu.

ABENDUAK 27, 28, 29, 30, URTARRILAK

3, 4, 5

(asteartea > ostirala)

Lantegia

NEGUKO LANTEGIAK

10:00 - 14:00 / 16:00 - 20:00 EU + ES

Izen-ematea aldezturik.

📍 Ubik, Lantegia

Jaieguna izan da, garai hoberik ba al dago Ubikera etorri eta lantegietan parte hartzeko? Haur eta helduentzat, goiz eta arratsalde, pentsamendu, soinu edo ikus-entzunezko gaiak jorratuko ditugu. Laster informazio gehiago gure agendan eta webgunean.

SORTZAI- LEEN GU- NEA

Sortzaileen Gunea artista eta eragile kulturalen profesionalizazioa laguntzeko sortutako zerbitzua da. Gune honek, alde batetik, sorkuntzarako baliabideak eskeintzen ditu (lanerako estudioak, baliabide teknikoak, egonaldi programa); bestetik, praktika garaikideen ikusgarritasuna sustatzeko programa ere garatzen du, bai eta gai administratiboen, beken eta deialdien inguruan informazioa eta aholkularitza.

Aurkibidea

KOMISARIOTZA PROGRAMA: IKERKETA KOMISARIOTZA
ENDPLAY: AN OBSERVATORY
EGONALDIETARAKO DEIALDIA / 2017

AZAROAK 14 > 18 (Astelehena > ostirala)

Mintegia

**KOMISARIOTZA PROGRAMA:
IKERKETA KOMISARIOTZA**

Katerina Gregos-ek koordinatua

Gonbidatuak: Johan Gimonprez, Adelita

Husni-bey

10:00 - 13:00 / 15:00 - 18:00 EN

Izen-ematea aldez aurretik.

Hautespen prozesua egongo da.

Komisarioei eta praktika artistikoekin

lotutako profesionali zuzendua.

📍 Lantegia

Demokrazia, eskubideak, kolonialismoaren ondarea, historiografia, ezabatutako narratibak eta politikoki erantzuten diren aferak, adierazpen askatasunaren mugak edota errefuxiatuen krisia bezalako gaiak landuko dira. Mintegi honek ikerketatik abituta errepresentazioaren inguruko gatazkak aztertuko ditu politikoa den haren komisariotzarekin harremanetan jarriz. Bestalde, ikerketa, praktika artistikoetara nola itzultzen den aztertuko da.

ABENDUAK 3 (larunbata)

Aurkezpena + solasaldia

ENDPLAY: AN OBSERVATORY

Lisa Nelson

19.00

📍 Eraikineko leku desberdinetan

Tabakaleran burututako laborategiaren ondoren Lisa Nelson artistak EndPlay: An Observatory izeneko lanaren aurkezpena egingo du. Ekintza bakarretik eratorritakodantza baten jaiotzaren

lekukoak izango gara bertan, gorputzaren kutsatzea irudimenaren bidez, ondorioen dantza, iritziaren antzerkia, gorputzaren zirkunstantziak argitzen dituzten arreta eta asmoen bat-egite galkorra.

Azala eta Tabakaleraren arteko elkarlana.

> AZAROAK 5 (larunbata)

Deialdia

EGONALDIETARAKO DEIALDIA / 2017

Izen-emate epea 2017 ko azaroaren 5a arte dago irekia.

+ Info eta oinarriak: www.tabakalera.eu

Tabakalerak 2017an egonaldi artistikoetan parte hartzeko deialdia zabaladu du. Irailaren 23tik aurrera izen-emate epea irekita egongo da proiektuen aurkezpenerako.

Egonaldi modalitate ezberdinak eskaintzen dira: komisariotza, proiektu artistikoen garapena, bertako/ez-bertakoa (artista kultur eragile lokalak, bertakoa ez den artista edo kultur eragile bat gonbidatzen du proiektu baten garapenerako); ikus-entzunezkoa, ikerketarako egonaldia (DSS2016EUREkin elkarlanean) eta ekoizpenerako laguntzak.



EndPlay: An Observatory



OHARRAK



BISITAK

Erakusketak ezagutzeko eta eraikinaren historia eta memoria hurbiltzeko ibilbideak eskaintzen ditu Tabakalera.

IKASTETXEAK ETA ELKARTEAK

Taldeei zuzenduta, Ibilbide Tailerrak eskaintzen ditugu arte garaikidera hurbiltzeko helburuarekin. Erreserba egiteko jar zaitetz hezkuntza arloarekin harremanetan: hezkuntza@tabakalera.eu helbide elektronikoan edo **+34 943 118 855** telefono zenbakira deituz.

BISITA PRIBATUAK

Bisita pribatu bat eskatzeko (euskaraz, gazteleraz, ingelesez, frantsezez edo alemanez) jar zaitetz harremanetan Informazio puntuarekin: info@tabakalera.eu helbide elektronikoan edo **+34 943 118 855** telefono zenbakira deituz.

BISITA HISTORIA, OROIMENA ETA LANA

Tabakalera historia eta memoria ezagutzeko eta *Mañana Goodbye* proiektura hurbiltzeko bisitak. +Info: 18 or.

Erreserbak: info@tabakalera.eu edo informazio puntuan.

BISITA SOLASALDIAK ETA BISITA ESPERIMENTALAK

Erakusketak ezagutzeko bisitak. +Info: 17 or.

Erreserbak: info@tabakalera.eu edo informazio puntuan.



AKTIBITATEETAN IZEN-EMATEA

Izen-ematea alde zuzenetik egitea eskatzen duten aktibitateetan parte hartzeko, www.tabakalera.eu edo informazio puntuan eman izena.

ZINEMA SARRERAK:

- www.tabakalera.eu
- Leihatilan emanaldia baino 30' lehenago
- Informazio puntuan
- Prezioa: 3,50€

IRISGARRITASUNA



Eraikina dibertsitate funtzionala duten pertsonentzako zein familientzako egokituta dago hein handi batean.

Gurpildun aulki bat dago erabiltzaileon eskura. Zeinu Hizkuntza Interpretazio Zerbitzuarekin (ZHIZ) bisitak erreserbatzeko aukera ere badago.

ZINEMA: Zinema aretoak Bukle magnetiko sistema eta sei besaulki egokitu ditu, lehen ilaran.

TABAKALERA TXARTELA



Tabakalera txartela eskuratzeko aukera dago Ubik, Tabakalera sorkuntza liburutegiaren harreran (2. solairua).

NOTA: Eskuorri honetan argitaratutako informazioak aldaketak jasan ditzazke. Azken eguneraketak ikusteko web orria kontsultatu.

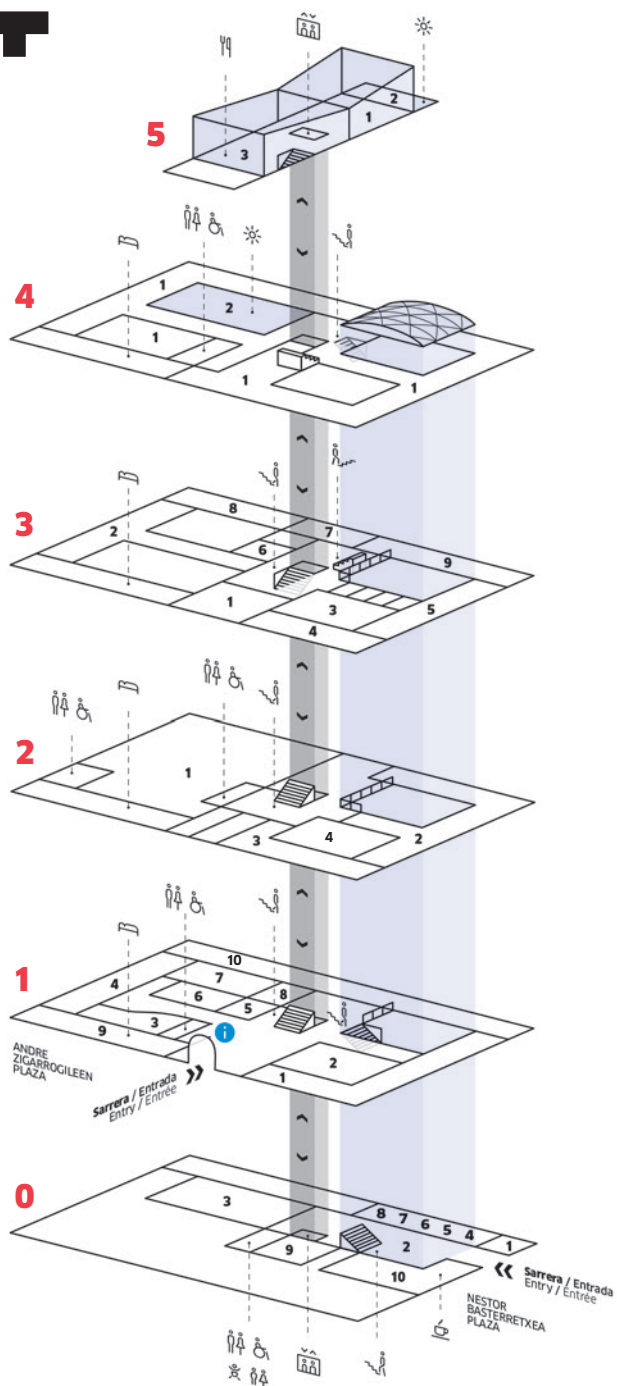

Informazio puntua



Igogailuak



WC



Aldatzeko mahaia



Eskailerak
Escaleras
Stairs



KUPULA Jatetxea



TABA



Hotela-Egoitza

+info
www.tabakalera.eu

SOLAIRUA

0

- 1 SOTOA
- 2 PLAZA
- 3 KUTXA KULTUR ARTEGUEA
- 4 NANA
- 5 LÄNTOKI
- 6 ARTEUPARTE
- 7 NON GALLERY
- 8 EL SEKADERO
- 9 KABIAGUNEA
- 10 TABA

3

- 1 TABAKALERAKO BULEGOA
- 2 HIRIKILABS
- 3 LANTEGIA
- 4 EKOIZPENA
- 5 ESTUDIOAK
- 6 K ARETOA
- 7 ZINEUSKADI
- 8 ETXEPARE EUSKAL INSTITUTUA
- 9 IMPACT HUB DONOSTIA

1

- 1 TABAKALERAKO ERAKUSKETA ARETOA
- 2 PATIOA
- 3 ZINEMA, 1 ARETOA
- 4 Z ARETOA
- 5 HEZKUNTZA ARETOA
- 6 KUTXA KULTUR KLUBA
- 7 KUTXA KULTUR ARTEGUEA
- 8 MISCELANEA
- 9 HOTELA-EGOITZA
Laster zabalik
- 10 1 ESPAZIOA

4

- 1 KUTXA KULTURGUNEA
- 2 ZABALTZA

2

- 1 UBIK
Tabakalerako sorkuntza liburutegia
- 2 DONOSTIA ZINEMALDIA
- 3 EUSKADIKO FILMATEGIA
- 4 ZINEMA, 2 ARETOA

5

- 1 PRISMA
- 2 TERRAZA
- 3 KUPULA
Jatetxea

Tabakalera kultura garaikideaz gozatzeko espazio publikoa da. Sarrera doako du.

TABAKALERA



**KULTURA
GARAIKIDEAREN
NAZIOARTEKO
ZENTROA**

—

ORDUTEGIA

—

ZENTROA

Astelehenetik ostegunera:

08:00 - 22:00

Ostirala:

08:00 - 23:00

Larunbata:

10:00 - 23:00

Igandea eta jaiegunak:

10:00 - 22:00

UBIK

Sorkuntza liburutegia.

Asteartetik larunbatera:

10:00 - 14:00

16:00 - 20:00

Igandea eta jaiegunak:

10:00 - 14:00

ERAKUSKETAK

Asteartetik ostegunera:

12:00 - 20:00

Ostirala:

12:00 - 21:00

Larunbata:

10:00 - 21:00

Igandea eta jaiegunak:

10:00 - 20:00

+Info: info@tabakalera.eu · 943 11 88 55 · Andre zigarrogileak plaza 1,
20012 Donostia / San Sebastián · Gipuzkoa

tabakalera.eu



#gozatutabakalera

—



Gipuzkoako Foru Aldundia



Donostia Udala
Ayuntamiento de San Sebastián



DSS2016.EU