

TABAKALERA



PROGRAMA

2017



UZTAILA
ABUZTUA
IRAILA

Donostia / San Sebastián



tabakalera.eu



TABAKALERA



KULTURA
GARAIKIDEAREN
NAZIOARTEKO
ZENTROA

—

UZTAILA ABUZTUA IRAILA





AURKIBIDEA

- 10.** UD-HA
- 14.** ERAKUSKETAK
- 20.** ZINEMA
- 26.** PROGRAMA
PUBLIKOAK
- 30.** HIRIKILABS
- 36.** HEZKUNTZA
- 42.** UBIK. Sorkuntza
liburutegia
- 50.** SORTZAILEEN
GUNEA
- 54.** OHARRAK



SARRERA

Nola adierazi Tabakalerako terrazara zurekin itzultzeko dugun gogoa?! Eguzkitakoa eta kanpin-aulki bana eskutan, aurtengo udan ongietorria egingo diogu, berriz ere, *Ud-hari*: arte eszenikoak, udako zinema eta musika zuzenean, eguraldi onak ekartzen digun freskotasun hain oparo horrekin.

Chlorophytum comosum.

Chlorophytum comosum.

Chlorophytum comosum.

Beno, hori, edo xingola edo zinta-belarra... Ez gara klabean ari, Tabakalera berdez betetzen baizik! Uda eta landareak tabako-fabrika zaharreen.

Eta datozen hilabeteetarako... beste galdera bat airean!: (nola) lagun diezaguke errealitate fikzionatuak mundua ulertzen? Ez dugu erantzunik agintzen (zure esku uzten baititugu), baina bai arrastoak gure erakusketa berrian: *Ramón Raquello eta bere orkestraren musika*, Eric Baudelaire artista bisualaren kargu; bide batez, Eric Baudelaire *Zer egin dezake irudi batek* izeneko Nazioarteko II. Zinema Mintegiko gonbidatuetako bat izango da. Horri buruz testuen, prozesuen eta eztabaiden bitartez egingo dugu gogoeta.

Ah, eta paseoan ibiliko gara, asko ibili ere, Cristina Enea parkean, esate baterako. Hementxe, ondoan baitugu, eta oso gustura hartzen baikaitu. Eta haren belarretan, eta izarpean, proiektatuko baitugu... zinema! *4 amets*. *Udako 4 gau*. Eta Shakespeare, begira dugula.

Eta irailean Zinema Ikasleen Nazioarteko Topaketa. Baina lehenago, ez gaitezen presaka ibili, *Mugak* proiektuarekin mugan geratuko gara berriz; proiektu horretan oso ahots interesgarriak entzun ahal izango ditugu, Itziar Okariz eta Jon Mikel Euba buru dituen *Artistentzako Programan* entzungo ditugunak ere badiren bezala.

Eta ez ditzagun ahaztu udako bi klasiko: kanpamentuak eta lantegi trinkoak. Zer litzateke gure udaldia Hirikilabsen *SummerLab* gabe, edo Ubikeko *Udako lantegi* pizgarririk gabe? Bada, familia guztiarentzako *Kamaleoiak gara!* ez bagenu bezala, edota prest ditugun gainerako proposamenekin gozatzeko aukera izango ez bagenu bezala..., Irakurtzen jarraituz gero izango duzu horien berri! Gure kanpin-aulkia utziko dizugu, lasai egin dezazun. Tori, hemen duzu, hemen jarriko dugu eguzkitakoa!

T UZTAILA

- **ERIC BAUDELAIRE. RAMÓN RAQUELLO ETA BERE ORKESTRAREN MUSIKA** (or. 16)
- **HORMA** (or. 25)
- **DISONANTZIA SOZIALA** (or. 29)
- **MAÑANA GOODBYE. ELKARREKIN LAN EGITEN DUEN EMAKUME TALDEA** (or. 19)
- **MALAS MADRES** (or. 18)

1

larunbata

- **UD-HA. INAUGURAZIOA** (or. 12)
- **LA TERRAZA MAGNÉTICA** (or. 13)
- **ZIKLOAK. KORRESPONDENTZIAK. ERIC BAUDELAIRE** (or. 22)
- **KAMALEOIAK GARA! PROGRAMA 0-99. ITSAS-AZPIKO MUNDUA EZAGUTUZ. DANTZA ETA TEKNOLOGIA NAHASTEN DITUEN ESPERIMENTUA** (or. 38)

2

igandea

- **ZIKLOAK. KORRESPONDENTZIAK. ERIC BAUDELAIRE** (or. 22)
- **KAMALEOIAK GARA! ZINEMAN 5-99** (orr. 38-39)

3

astelehena

- **WIKITOPAKETA: WIKIPEDIA, WIKIDATA ETA WIKIMEDIA COMMONS** (or. 32)

4

asteartea

- **UDAKO ZINEMA. LAU AMETS UDAKO LAU GAUETAN** (orr. 22-23)
- **HIRIKIKAS. IRRATI ESPERIMENTALA** (or. 33)
- **HIRIA HACHEATU** (or. 39)
- **UDAKO LANTEGIAK. DEZIBEL. EZKUTUKO SOINUAK MOLDATU** (or. 46)

5

asteazkena

- **BISITA SOLASALDIA** (or. 17)
- **UDAKO ZINEMA. LAU AMETS UDAKO LAU GAUETAN** (orr. 22-23)
- **HIRIKIKAS. IRRATI ESPERIMENTALA** (or. 33)
- **HIRIA HACHEATU** (or. 39)
- **UDAKO LANTEGIAK. DEZIBEL. EZKUTUKO SOINUAK MOLDATU** (or. 46)
- **ATEAZKENETAN UBIKEN** (or. 49)

6

osteguna

- **TABAKALERA TAULARA** (or. 12)
- **UDAKO ZINEMA. LAU AMETS UDAKO LAU GAUETAN** (orr. 22-23)
- **II NAZIOARTEKO ZINEMA MINTEGIA** (orr. 24-25)
- **HIRIKILABS PLAZA VII.** (or. 34)
- **HIRIA HACHEATU** (or. 39)
- **NIRE MUNDUA FORMAKUNTZA. LANDU AUTONOMIA ETA KOMUNIKAZIO ENPATIKOA** (or. 44)

- **UDAKO LANTEGIAK. DEZIBEL. EZKUTUKO SOINUAK MOLDATU** (or. 46)
- **GAZTE XAIA. LAGUNEKIN GOIZ PASA UBIKEN** (or. 49)

7

ostirala

- **UDAKO ZINEMA. LAU AMETS UDAKO LAU GAUETAN** (orr. 22-23)
- **II NAZIOARTEKO ZINEMA MINTEGIA** (orr. 24-25)
- **HIRIA HACHEATU** (or. 39)
- **UDAKO LANTEGIAK. DEZIBEL. EZKUTUKO SOINUAK MOLDATU** (or. 46)

8

larunbata

- **LA TERRAZA MAGNÉTICA** (or. 13)
- **II NAZIOARTEKO ZINEMA MINTEGIA** (orr. 24-25)
- **HORKONPON. KONPONKETA-LANTEGIA** (or. 49)

9

igandea

- **II NAZIOARTEKO ZINEMA MINTEGIA** (orr. 24-25)

10

astelehena

- **ARTISTENTZAKO LANTEGIA** (or. 52)

11

asteartea

- **UDAKO LANTEGIAK. IZAN SORTZAILEA! EGIN DITZAGUN APLIKAZIOAK ANDROID ERABILIZ** (or. 46)
- **ARTISTENTZAKO LANTEGIA** (or. 52)

12

asteazkena

- **SUMMERLAB'17** (or. 32)
- **UDAKO LANTEGIAK. IZAN SORTZAILEA! EGIN DITZAGUN APLIKAZIOAK ANDROID ERABILIZ** (or. 46)
- **ATEAZKENETAN UBIKEN** (or. 49)
- **ARTISTENTZAKO LANTEGIA** (or. 52)

13

osteguna

- **TABAKALERA TAULARA** (or. 12)
- **SUMMERLAB'17** (or. 32)
- **UDAKO LANTEGIAK. IZAN SORTZAILEA! EGIN DITZAGUN APLIKAZIOAK ANDROID ERABILIZ** (or. 46)
- **GAZTE XAIA. LAGUNEKIN GOIZ PASA UBIKEN** (or. 49)
- **ARTISTENTZAKO LANTEGIA** (or. 52)

14

ostirala

- **ERREPIDEZ ERREPIDE** (orr. 12-13)
- **SUMMERLAB'17** (or. 32)
- **UDAKO LANTEGIAK. CAMERA OSCURA. ARGAZKIKAMERA BATEN BARRUAN SARTUKO GARA** (or. 46)
- **ARTISTENTZAKO LANTEGIA** (or. 52)

15*larunbata*

- **LA TERRAZA MAGNÉTICA** (or. 13)
- **SUMMERLAB'17** (or. 32)
- **KAMALEOIAK GARA! PROGRAMA 0-99. WALKMAN** (or. 38)
- **UDAKO LANTEGIAK. CAMERA OBSCURA. ARGAZKIKAMERA BATEN BARRUAN SARTUKO GARA** (or. 46)
- **ARTISTENTZAKO LANTEGIA** (or. 52)

16*igandea*

- **KAMALEOIAK GARA! ERAKUSKETA. ZEIN DA ZEIN?** (or. 38)
- **ARTISTENTZAKO LANTEGIA** (or. 52)

17*astelehena*

- **ARTISTENTZAKO LANTEGIA** (or. 52)

18*asteartea*

- **JOLABS. FAMILIENTZAKO DIY TEKNOLOGIA TXOKOAK** (or. 34)
- **UDAKO LANTEGIAK. IZUAREN ONDORENGO IRUDIAK** (orr. 46-47)
- **ARTISTENTZAKO LANTEGIA** (or. 52)

19*asteazkena*

- **BISITA ESPERIMENTALA** (or. 17)
- **MUGAK / FRONTERAS - CHANTAL PEÑALOSA** (or. 28)
- **UDAKO LANTEGIAK. IZUAREN ONDORENGO IRUDIAK** (orr. 46-47)
- **ARTISTENTZAKO LANTEGIA** (or. 52)
- **ATEAZKENETAN UBIKEN** (or. 49)

20*osteguna*

- **TABAKALERA TAULARA** (or. 12)
- **JOLABS. FAMILIENTZAKO DIY TEKNOLOGIA TXOKOAK** (or. 34)
- **UDAKO LANTEGIAK. IZUAREN ONDORENGO IRUDIAK** (orr. 46-47)
- **GAZTE XAIA. LAGUNEKIN GOIZ PASA UBIKEN** (or. 49)
- **ARTISTENTZAKO LANTEGIA** (or. 52)

21*ostirala*

- **ERREPIDEZ ERREPIDE** (orr. 12-13)
- **UDAKO LANTEGIAK. IZUAREN ONDORENGO IRUDIAK** (orr. 46-47)
- **ARTISTENTZAKO LANTEGIA** (or. 52)

22*larunbata*

- **LA TERRAZA MAGNÉTICA** (or. 13)
- **ARTISTENTZAKO LANTEGIA** (or. 52)

23*igandea*

- **ARTISTENTZAKO LANTEGIA** (or. 52)

24*astelehena*

- **ARTISTENTZAKO LANTEGIA** (or. 52)

25*asteartea*

- **UDAKO LANTEGIAK. GORPUTZA, SORKUNTZA ETA HITZA. GORPUTZ-ADIERAZPENA LANTZEN** (or. 47)
- **ARTISTENTZAKO LANTEGIA** (or. 52)

26*asteazkena*

- **UDAKO LANTEGIAK. GORPUTZA, SORKUNTZA ETA HITZA. GORPUTZ-ADIERAZPENA LANTZEN** (or. 47)
- **ARTISTENTZAKO LANTEGIA** (or. 52)
- **ATEAZKENETAN UBIKEN** (or. 49)

27*osteguna*

- **TABAKALERA TAULARA** (or. 12)
- **JOLABS. FAMILIENTZAKO DIY TEKNOLOGIA TXOKOAK** (or. 34)
- **UDAKO LANTEGIAK. GORPUTZA, SORKUNTZA ETA HITZA. GORPUTZ-ADIERAZPENA LANTZEN** (or. 47)
- **GAZTE XAIA. LAGUNEKIN GOIZ PASA UBIKEN** (or. 49)
- **ARTISTENTZAKO LANTEGIA** (or. 52)

28*ostirala*

- **ERREPIDEZ ERREPIDE** (orr. 12-13)
- **UDAKO LANTEGIAK. GORPUTZA, SORKUNTZA ETA HITZA. GORPUTZ-ADIERAZPENA LANTZEN** (or. 47)
- **ARTISTENTZAKO LANTEGIA** (or. 52)

29*larunbata*

- **LA TERRAZA MAGNÉTICA** (or. 13)
- **ARTISTENTZAKO LANTEGIA** (or. 52)

30*igandea*

- **ARTISTENTZAKO LANTEGIA** (or. 52)

- **ERIC BAUDELAIRE. RAMÓN RAQUELLO ETA BERE ORKESTRAREN MUSIKA** (or. 16)
- **HORMA** (or. 25)
- **DISONANTZIA SOZIALA** (or. 29)
- **MAÑANA GOODBYE. ELKARREKIN LAN EGITEN DUEN EMAKUME TALDEA** (or. 19)
- **MALAS MADRES** (or. 18)

1

asteartea

- **JOLABS. FAMILIENTZAKO DIY TEKNOLOGIA TXOKOAK** (or. 34)
- **UDAKO LANTEGIAK. NESKEK ERE EGITEN DITUGU BIDEO-JOKOAK! SORTU ZUREA** (or. 47)

2

asteazkena

- **BISITA SOLASALDIA** (or. 17)
- **UDAKO LANTEGIAK. NESKEK ERE EGITEN DITUGU BIDEO-JOKOAK! SORTU ZUREA** (or. 47)
- **ASTEAZKENETAN UBIKEN** (or. 49)

3

osteguna

- **TABAKALERA TAULARA** (or. 12)
- **JOLABS. FAMILIENTZAKO DIY TEKNOLOGIA TXOKOAK** (or. 34)
- **UDAKO LANTEGIAK. NESKEK ERE EGITEN DITUGU BIDEO-JOKOAK! SORTU ZUREA** (or. 47)
- **GAZTE XAIA. LAGUNEKIN GOIZ PASA UBIKEN** (or. 49)

4

ostirala

- **ERREPIDEZ ERREPIDE** (orr. 12-13)
- **UDAKO LANTEGIAK. NESKEK ERE EGITEN DITUGU BIDEO-JOKOAK! SORTU ZUREA** (or. 47)

5

larunbata

- **KUTXA KULTUR GAUAK** (or. 13)

8

asteartea

- **JOLABS. FAMILIENTZAKO DIY TEKNOLOGIA TXOKOAK** (or. 34)
- **UDAKO LANTEGIAK. 1:100. ERREALITATEARI BOLUMENA EMAN MAKETEN BIDEZ** (or. 47)

9

asteazkena

- **UDAKO LANTEGIAK. 1:100. ERREALITATEARI BOLUMENA EMAN MAKETEN BIDEZ** (or. 47)
- **ASTEAZKENETAN UBIKEN** (or. 49)

10

osteguna

- **TABAKALERA TAULARA** (or. 12)
- **HIRITAR ASTRONOMIA TOPAKETA** (or. 32)
- **JOLABS. FAMILIENTZAKO DIY TEKNOLOGIA TXOKOAK** (or. 34)
- **UDAKO LANTEGIAK. 1:100. ERREALITATEARI BOLUMENA EMAN MAKETEN BIDEZ** (or. 47)
- **GAZTE XAIA. LAGUNEKIN GOIZ PASA UBIKEN** (or. 49)

11

ostirala

- **ERREPIDEZ ERREPIDE** (orr. 12-13)
- **HIRITAR ASTRONOMIA TOPAKETA** (or. 32)
- **UDAKO LANTEGIAK. 1:100. ERREALITATEARI BOLUMENA EMAN MAKETEN BIDEZ** (or. 47)

12

larunbata

- **KUTXA KULTUR GAUAK** (or. 13)
- **HIRITAR ASTRONOMIA TOPAKETA** (or. 32)
- **HORKONPON. KONPONKETA-LANTEGIA** (or. 49)

16

asteazkena

- **BISITA SOLASALDIA** (or. 17)
- **ASTEAZKENETAN UBIKEN** (or. 49)

17

osteguna

- **TABAKALERA TAULARA** (or. 12)
 - **JOLABS. FAMILIENTZAKO DIY TEKNOLOGIA TXOKOAK** (or. 34)
 - **GAZTE XAIA. LAGUNEKIN GOIZ PASA UBIKEN** (or. 49)
-

18

ostirala

- **ERREPIDEZ ERREPIDE** (orr. 12-13)
-

19

larunbata

- **KUTXA KULTUR GAUAK** (or. 13)
-

22

asteartea

- **JOLABS. FAMILIENTZAKO DIY TEKNOLOGIA TXOKOAK** (or. 34)
 - **UDAKO LANTEGIAK. SORRY NOT SORRY. EGIN DEZAGUN FASHION FILM BAT** (or. 48)
-

23

asteazkena

- **UDAKO LANTEGIAK. SORRY NOT SORRY. EGIN DEZAGUN FASHION FILM BAT** (or. 48)
 - **ASTEAZKENETAN UBIKEN** (or. 49)
-

24

osteguna

- **TABAKALERA TAULARA** (or. 12)
- **JOLABS. FAMILIENTZAKO UDAKO DIY TEKNOLOGIA TXOKOAK** (or. 34)
- **UDAKO LANTEGIAK. SORRY NOT SORRY. EGIN DEZAGUN FASHION FILM BAT** (or. 48)
- **GAZTE XAIA. LAGUNEKIN GOIZ PASA UBIKEN** (or. 49)

25

ostirala

- **ERREPIDEZ ERREPIDE** (orr. 12-13)
 - **UDAKO LANTEGIAK. SORRY NOT SORRY. EGIN DEZAGUN FASHION FILM BAT** (or. 48)
-

26

larunbata

- **KUTXA KULTUR GAUAK** (or. 13)
-

29

asteartea

- **JOLABS. FAMILIENTZAKO DIY TEKNOLOGIA TXOKOAK** (or. 34)
 - **UDAKO LANTEGIAK. ERAKUTSI EZ ZARELA ROBOTA. KARTELGINTZARA SARRERA** (or. 48)
-

30

asteazkena

- **UDAKO LANTEGIAK. ERAKUTSI EZ ZARELA ROBOTA. KARTELGINTZARA SARRERA** (or. 48)
 - **ASTEAZKENETAN UBIKEN** (or. 49)
-

31

osteguna

- **TABAKALERA TAULARA** (or. 12)
- **JOLABS. FAMILIENTZAKO DIY TEKNOLOGIA TXOKOAK** (or. 34)
- **UDAKO LANTEGIAK. ERAKUTSI EZ ZARELA ROBOTA. KARTELGINTZARA SARRERA** (or. 48)

T IRAILA

- **ERIC BAUDELAIRE. RAMÓN RAQUELLO ETA BERE ORKESTRAREN MUSIKA** (or. 16)
- **HORMA** (or. 25)
- **DISONANTZIA SOZIALA** (or. 29)
- **MAÑANA GOODBYE. LAN EGITEN DUEN EMAKUME TALDEA** (or. 19)
- **MALAS MADRES** (or. 18)

1

ostirala

- **ZINEMA GARAIKIDEA** (or. 22)
- **UDAKO LANTEGIAK. ERAKUTSI EZ ZARELA ROBOTA. KARTELGINTZARA SARRERA** (or. 48)

2

larunbata

- **ZINEMA GARAIKIDEA** (or. 22)

5

asteartea

- **HIRIKIKAS. PCB ZIRKUITU PLAKAK NORBERAK DISEINATU ETA SORTZEKO LANTEGIA** (or. 33)
- **UDAKO LANTEGIAK. EMAKUME AITZINDARIAK MUSIKA ELEKTRONIKOAN** (or. 48)

6

asteazkena

- **ANE IRAZABAL** (or. 17)
- **UDAKO LANTEGIAK. EMAKUME AITZINDARIAK MUSIKA ELEKTRONIKOAN** (or. 48)
- **ASTEAZKENETAN UBIKEN** (or. 49)

7

osteguna

- **THE SECESSION SESSIONS- Gorka Bereziartua** (or. 17)
- **NIRE MUNDUA** (or. 44)
- **UDAKO LANTEGIAK. EMAKUME AITZINDARIAK MUSIKA ELEKTRONIKOAN** (or. 48)

8

ostirala

- **GUTUN ZURIAK: IKUSMIRA BERRIAK** (or. 23)
- **UDAKO LANTEGIAK. EMAKUME AITZINDARIAK MUSIKA ELEKTRONIKOAN** (or. 48)

9

larunbata

- **GUTUN ZURIAK: IKUSMIRA BERRIAK** (or. 23)
- **HORKONPON. KONPONKETA-LANTEGIA** (or. 49)

12

asteartea

- **HIRIKIKAS. PCB ZIRKUITU PLAKAK NORBERAK DISEINATU ETA SORTZEKO LANTEGIA** (or. 33)
- **NIK ERE NAHI DUT!** (or. 45)

13

asteazkena

- **BISITA SOLASALDIA** (or. 17)
- **ASTEAZKENETAN UBIKEN** (or. 49)

14

osteguna

- **MUGAK / FRONTERAS. MUGA PAUSO BATERA** (or. 29)

15

ostirala

- **GUTUN ZURIAK: IKUSMIRA BERRIAK** (or. 23)
- **MUGAK / FRONTERAS. MUGA PAUSO BATERA** (or. 29)
- **0-6 GUNEA. "ZURE BOLARA" ESPRESIO BURBUILA LANTEGIA** (or. 39)

16

larunbata

- **GUTUN ZURIAK: IKUSMIRA BERRIAK** (or. 23)
- **MUGAK / FRONTERAS. MUGA PAUSO BATERA** (or. 29)
- **JOLABS. DO IT IN FAMILY III** (or. 34)
- **KAMALEOIAK GARA! PROGRAMA 0-99. AMONAREN BELARRIAK ENTZUNDAKO KONTU TXIKI ETA HANDIAK** (or. 38)
- **JOLABS. KUXKUXEAN. ROBOT MARGOLARIAK** (or. 45)

19

asteartea

- **HIRIKIKAS. LABORATEGIKO DIY MAKINAK: 3 KOLERETAKO 3D INPRIMAGAILUA + HIRIKIHARIBAKI, HARI-BEREMOZGAILUA** (or. 33)

20

asteazkena

- **BISITA SOLASALDIA** (or. 17)
 - **HIRIKIKAS. EHUNGINTZA ETA ESPERIMENTAZIOA** (or. 33)
 - **ASTEAZKENETAN UBIKEN** (or. 49)
-

22

ostirala

- **DONOSTIA ZINEMALDIA. ZABALTEGI-TABAKALERA** (or. 25)
 - **JOLABS. JOLAS KATEATUAK** (or. 34)
-

23

larunbata

- **DONOSTIA ZINEMALDIA. ZABALTEGI-TABAKALERA** (or. 25)
 - **JOLABS. DO IT IN FAMILY III** (or. 34)
 - **DENBORA ERREALEKO KONPOSIZIO ETA SORKUNTZA KOREOGRAFIKO LABORATEGIA** (or. 52)
-

24

igandea

- **DONOSTIA ZINEMALDIA. ZABALTEGI-TABAKALERA** (or. 25)
 - **KAMALEOIAK GARA! ERAKUSKETA. ZEIN DA ZEIN?** (or. 38)
-

25

astelehena

- **DONOSTIA ZINEMALDIA. ZINEMA IKASLEEN NAZIOARTEKO TOPAKETA** (or. 25)
 - **DONOSTIA ZINEMALDIA. ZABALTEGI-TABAKALERA** (or. 25)
-

26

asteartea

- **DONOSTIA ZINEMALDIA. ZINEMA IKASLEEN NAZIOARTEKO TOPAKETA** (or. 25)
- **DONOSTIA ZINEMALDIA. ZABALTEGI-TABAKALERA** (or. 25)
- **HIRIKIKAS. LABORATEGIKO DIY MAKINAK: 3 KOLORETAKO 3D INPRIMAGAILUA + HIRIKIHARIBAKI, HARI-BEROMOZGAILUA** (or. 33)
- **NIK ERE NAHI DUT!** (or. 45)
- **ITSASPEKO GORRIA. 1-4 URTE ARTEKOEK IKASI, SORTU ETA GOZATZEKO TARTEA** (or. 49)

27

asteazkena

- **BISITA ESPERIMENTALA** (or. 17)
 - **DONOSTIA ZINEMALDIA. ZINEMA IKASLEEN NAZIOARTEKO TOPAKETA** (or. 25)
 - **DONOSTIA ZINEMALDIA. ZABALTEGI-TABAKALERA** (or. 25)
 - **HIRIKIKAS. EHUNGINTZA ETA ESPERIMENTAZIOA** (or. 33)
 - **ATLAS. AUTOEDIZIO LANTEGIAK. TOLESTURAK. COLLAGE ANALOGIKO LANTEGIA** (or. 45)
 - **ASTEAZKENETAN UBIKEN** (or. 49)
-

28

osteguna

- **DONOSTIA ZINEMALDIA. ZINEMA IKASLEEN NAZIOARTEKO TOPAKETA** (or. 25)
 - **DONOSTIA ZINEMALDIA. ZABALTEGI-TABAKALERA** (or. 25)
-

29

ostirala

- **DONOSTIA ZINEMALDIA. ZINEMA IKASLEEN NAZIOARTEKO TOPAKETA** (or. 25)
 - **DONOSTIA ZINEMALDIA. ZABALTEGI-TABAKALERA** (or. 25)
 - **XAKE-MATE! MAHAI-JOKOEN ARRATSALDEA** (or. 44)
-

30

larunbata

- **DONOSTIA ZINEMALDIA. ZABALTEGI-TABAKALERA** (or. 25)
- **JOLABS. DO IT IN FAMILY III** (or. 34)
- **ESPLORATZAILEAK. PENTSAMENDU KRITIKOAREN INGURUKO IRAKURKETA-TALDEA** (or. 44)



UD-HA



UD- HA —



Aurkibidea

INAUGURAZIOA
TABAKALERA TAULARA
ERREPIDEZ ERREPIDE
LA TERRAZA MAGNÉTICA
KUTXA KULTUR GAUAK



UD-HA

Terraza bat. Itzalkinak. Kanpineko aulkiak. Eguzkia jartzen hasi da, musika entzuten da. *Ud-ha* oihiarekin bat, jardueraz jositako uda aurkeztera gatorkizu aliatu paregabeen eskutik. Maia Villot-ek ostegun eszenikoak proposatuko ditu eta Chiara Marañón-ek ostiral zinematografikoak. Uztaileko larunbata musikaletara La Casa Encendida-ren *La Terraza Magnética* gonbidatu dugu eta abuztuan *Kutxa Kultur* gauak izango ditugu gurekin.

📍 Zabaltza (4. solairua)

INAUGURAZIOA

UZTAILAK 1 (larunbata)

20:30

ARTE ESZENIKOAK

TABAKALERA TAULARA

Ostegunero (Uztaila eta abuztua)

20:30

Udako ostegunetan eskainiko dizkizuegun proposamenak gorputzetik abiatuko dira. Dantza, kantua, mugimendua. Maia Villot artistaren aukeraketari esker, eguna familian, lagun artean eta ezezagunekin gustora amaitzeko aukera izango dugu.

UZTAILAK 6

EL MUNDO POR MONTERA

Rodrigo Cuevas

UZTAILAK 13

NI NAIZ ZURE FRANKENSTEIN

Mursego

UZTAILAK 20

LOS MICRÓFONOS

Guillem Mont de Palol eta Jorge Dutor

UZTAILAK 27

BAILAR POR BAILAR

Idurre Azkue eta Joseba Irazoki

ABUZTUAK 3

PERFORMANCE MUNICIPAL

Vicente Arlandis eta Hipólito Patón

ABUZTUAK 10

VOZ MAL (MAL MAL)

Jaume Ferrere Gerard Ortin-ekin

ABUZTUAK 17

EL BOMBÓN COREOGRÁFICO

Beatriz Setién eta Lisa Nogara

ABUZTUAK 24

GESTOS DE INQUIETUD #3

Luciana Chierregati eta Ibon Salvador

ABUZTUAK 31

MIS ALEATORIAS. LOOKING FOR PEPE

Nazarío Díaz

ZINEMA

ERREPIDEZ ERREPIDE

Ostiraleroko (Uztaila eta abuztua)

22:15

Udako zinema gure zabaltzan *Ud-ha* programaren baitan. Joan zen urtean hasi genuen zinema musikalaren errepaso berezia, eta aurten Chiara Marañón zinemagile eta programatzaileari eskatu diogu zerupean ikusiko ditugun filme hauen aukeraketa. Emaizta, zinemaren historian *road movie*-en iruditeria gurutzatzen duen zikloa da. Bidaia eta errepidearen irudiak zeharkatzen dituen zazpi izenburu.

UZTAILAK 14

The hitch-hiker, Ida Lupino, AEB, 1953, 71', JBAES.

Aurkezpena: Chiara Marañón.

UZTAILAK 21

Twentynine Palms, Bruno Dumont, Frantzia, 2003, 119', JBAES.

UZTAILAK 28

De jueves a domingo, Dominga Sotomayor, Txile-Holanda, 2012, 94'.

ABUZTUAK 4

Starman, John Carpenter, AEB, 1984, 115', JBAES.

ABUZTUAK 11

Don't look back, D. A. Pennebaker, AEB, 1967, 96', JBAES.

ABUZTUAK 18

El sabor de las cerezas, Abbas Kiarostami, Iran, 1997, 98', JBAES.

ABUZTUAK 25

Lake Tahoe, Fernando Eimbcke, Mexiko, 2008, 85'.

MUSIKA ZUZENEAN**LA TERRAZA
MAGNÉTICA**

*La Casa Encendida*rekin elkarlanean.
Larunbatero (Uztaila)

20:30

Arte gunetako terrazak udan bizi-bizi egoten dira eta aurten, uztaileko larunbatetan, La Casa Encendida-ren (Madril) *La Terraza Magnética*-ren zatitxo bat ekarri nahi dugu musika elektronikaren inguruko proposamenarekin. Larunbatetan, beraz, dantzara!

UZTAILAK 1

**INDUCING THE PLEASURE
DREAMS & SUSO SAIZ**

UZTAILAK 8

KYOKA

UZTAILAK 15

SCHLAMMPEITZIGER

UZTAILAK 22

**DJ MARCELLE - ANOTHER
NICE MESS**

UZTAILAK 29

**JOSÉ RICO-K DUBVOLUTION
AURKEZTEN DU**

**KUTXA KULTUR
GAUAK**

Kutxa Kulturekin elkarlanean.

Larunbatero (Abuztua)

20:30

Adi! Gipuzkoako talentu onenak abuztuko larunbatetan iritxiko dira Kutxa Kultur Gauetara.

ABUZTUAK 5

ABUZTUAK 12

ABUZTUAK 19

ABUZTUAK 26

ERAKLISKETAK

ERIC BAUDELAIRE.

RAMÓN RAQUELLO ETA BERE ORKESTRAREN MUSIKA

ERAKUS- KETAK

Aurkibidea

Erakusketa aretoa:

ERIC BAUDELAIRE. RAMÓN RAQUELLO

ETA BERE ORKESTRAREN MUSIKA

- LOTUTAKO EKINTZAK
- HEZKUNTZA PROGRAMA

Esku-hartzea:

MALAS MADRES. SOKATIK ZINTZILIK DAUDEN BIZITZAK

Jerónimo Hagerman

Sotoa:

MAÑANA GOODBYE. ELKARREKIN LAN

EGITEN DUEN EMAKUME-TALDEA

- LOTUTAKO EKINTZAK

Erakusketa aretoaren eta Sotoaren ordutegia:

Asteartetik ostegunera: 12:00 - 20:00

Ostirala: 12:00 - 21:00

Larunbata: 10:00 - 21:00

Igandea eta jaiegunak: 10:00 - 20:00



2017/06/23 > 2017/10/15

Erakusketa

ERIC BAUDELAIRE. RAMÓN RAQUELLO ETA BERE ORKESTRAREN MUSIKA

Artista: *Eric Baudelaire***Asteartetik ostegunera: 12:00 - 20:00****Ostirala: 12:00 - 21:00****Larunbata: 10:00 - 21:00****Igande eta jaiegunak: 10:00 - 20:00**

📍 Erakusketa aretoa

Ramón Raquello eta bere orkestraren musika Eric Baudelaireren obraren orain arteko banakako erakusketa zabalena da Espainiar estatuko erakunde publiko batean. Eric Baudelaire artista eta ekoizlearen obrak, modu naturalean uztartzen ditu eremu artistikoa eta zinematografikoa. Artxiboko materialean oinarrituta, eta dokumentala, narraziozko fikzioa eta artxibo

historiko baten eraikuntza baliatuz, irudiaren boterea aztertzen du irudiz gainezka dagoen mundu honetan.

Bere azken lana, *Also Known As Jihadi* (2017) erakusketan aurkeztuko da. Haren ekoizpenean Tabakalerak parte hartu du. Gazte baten ibiliak dira gaia; Frantziatik Siriara eta atzera Frantziara. Paisaiaren teoriaren metodoa (*fukeiron* izenekoa) eta agiri judizialak uztartzen ditu, narrazio-eta edizio-baliabide gisa. Japonian sortu zen *fukeirona*, eta paisaiaren dimentsio politikoa eta poetikoa aztertzen ditu.

Proiektu hau Rotterdameko Witte de With Center for Contemporary Art-en elkarlanarekin gauzatu da. Irailean, erakusketa Tabakaleran den bitartean, Parisko Pompidou zentroak Baudelaireren azken lanaren inguruan programazio berezi bat aurkeztuko du.

**Also Known. As Jihadi. Eric Baudelaire**

LOTUTAKO EKINTZAK

IRAILAK 6 (asteazkena)

Solasaldia**ANE IRAZABAL****19:00 EU / ES**

📍 Z aretoa

Ane Irazabal kazetariak Eric Baudelaireren erakusketaren partean *Also Known As Jihadi* filma ikusi ondoren, lanari buruzko bere irakurketa eskainiko du. Bere lan-espereientzia eta bizipenak kontuan izanda, filmean azaltzen diren gai eta pasarteengintan inguruan solastuko da.

Programa**THE SECESSION SESSIONS**

The Secession Sessions programa Eric Baudelaire artista frantziarrak proposaturiko gonbidapen sail batek osatzen du. Bere helburua estatuaren gaia ikertzea da, Abkhazia estaturik gabeko estatuaren ikuspuntutik abiatuta.

IRAILAK 7 (osteguna)

Hitzaldia**GORKA BEREZIARTUA****19:00 EU**

📍 Erakusketa areto

HEZKUNTZA PROGRAMA

UZTAILAK 5; ABUZTUAK 2,16;

IRAILAK 13, 20 (asteazkena)

Bisita**BISITA-SOLASALDIAK****18:00 - 19:00 ES / 19:00 - 20:00 EU**

*Zeinu Hizkuntzako Interpretazio Zerbitzua eskuragai alde aurretik eskatuta.

Izen-ematea alde aurretik.

📍 Erakusketa aretoa

Bisita-solasaldien bitartez Tabakalerako erakusketetako piezetara, planteatutako gaietara eta komisarioen diskurtsoetara hurbiltzea proposatzen dugu. Arte garaikidearekin harreman zuzena egiteko ibilbideak dira bisita hauek, eta interesa duen edozein pertsonak parte har dezake bertan.

UZTAILAK 19, IRAILAK 27

(asteazkena)

BISITA ESPERIMENTALA**Bisita****18:30**

Izen-ematea alde aurretik.

📍 Erakusketa aretoa

Ibilbide hauetarako hezitzaileak, zientzialariak, biologoak, historialariak, antropologoak, ikasleak... gonbidatzen ditugu Tabakalerak hartzen dituen erakusketen gainean ikuspuntu berriak eskaini ditzaten. Helburua erakusketa-aretoetan ustekabeko topaketak eragitea da, bestela gertatuko ez lirakeen irakurketak ahalbidetzeko.

UZTAILAK 19 (asteazkena)

Victor Iriarte, *Tabakalerako ikus-entzunezko programaren arduraduna*

IRAILAK 27 (asteazkena)

Irati Gorostidi, **Arantza Santesteban**, *zinemagileak*



2017

Zinemagileak

**MALAS MADRES.
SOKATIK ZINTZILIK
DAUDEN BIZITZAK***Jerónimo Hagerman*

19:00

📍 Plazako balkoia

Tabakalerako eraikina barrutik aktibatu nahian, esku-hartze artistiko sorta bat abiatuko dugu. Hemendik aurrera, eraikineko txokoetan barrena askotariko keinuak topatu ahal izango ditugu, eta eraikina beste begi batzuek begiratu ahal izango dugu.

Malas madres. Sokatik zintzilik dauden bizitzak da lehenengo esku-hartzea eta Jerónimo Hagerman mexikarra da bere egilea. Tabakalerako Plaza eta balkoiarekin jolasean, landare, lorontzi eta soka mordoxka bat zintzilik egongo dira, berde koloreko armiarma-sare baten gisan.

Babeslea: Giroa-Veolia / Ondoan.

**Malas madres, Jerónimo Hagerman**

2017

Erakusketa

MAÑANA GOODBYE. ELKARREKIN LAN EGITEN DUEN EMAKUME-TALDEA

Koordinazioa: Marion Cruza,
Pablo Marte.

📍 Sotoa

2015eko otsailaz geroztik bi artistekin, tabako-fabrikako langile ohien talde batekin eta aktore-talde batekin lan egin dugu *Mañana Goodbye* proiektuan. Hamabi kapituluko serie bat da, eta garai bateko tabako-fabrika egungo Kultura Garaikidearen Nazioarteko Zentroa bihurtu zeneko ekoizpen ereduaren aldaketa aztertzen du. Airean bi galdera garrantzitsu: lanari dagokionez, zer behar dugu iraganetik? Eta nola eta nondik hitz egin memoriaren inguruan?

LOTUTAKO EKINTZAK

Lan-prozesua

ELKARREKIN LAN EGITEN JARRAITUKO AL DUGU?

Mañana Goodbye prozesuan partekatutako esperientzietatik abiatuta, *Elkarrekin lan egiten jarraituko al dugu?* lan-prozesua eraiki dugu, Tabakalerako gaur egungo eta lehenagoko langileen elkartzean datzana. Hilabeteko azken ostegunetan elkarrekin lan egiten dugu Tabakaleraren iraganari eta orainari buruz hausnartzen jarraitzeko. Ezagutza kolektiboaren eraketa honetan, bizia, subjektiboa, kritikoa eta kolektiboa den artxioboaren ideian jartzen da arreta. Horrela, bizi-esperientziak, oroimenak, dokumentuak eta kontakizunak euren artean harremantzen dira eta bildutako materialen estatusari buruz hausnarketa ahalbidetzen dute, eraikin honi buruzko hausnarketa begirada bat sortze aldera.



ZINEMA



A Midsummer Night's Dream, Peter Hall, 1968

ZINE- MA

Aurkibidea

ZIKLOAK

- KORRESPONDENTZIAK. ERIC BAUDELAIRE
- ZINEMA GARAIKIDEA

UDAKO ZINEMA

- LAU AMETS UDAKO LAU GAUETAN
- ERREPIDEZ ERREPIDE

GUTUN ZURIAK

- IKUSMIRA BERRIAK

II NAZIOARTEKO ZINEMA MINTEGIA

DONOSTIA ZINEMALDIA

- ZINEMA IKASLEEN NAZIOARTEKO TOPAKETA
- ZABALTEGI-TABAKALERA

HORMA





ZIKLOAK KORRESPONDENTZIAK ERIC BAUDELAIRE

Eric Baudelaire sortzailea eta zinemagilea erakusketa aretoan daukagu. Ziklo honek solasaldi-zirkulazio moduko bat izan nahi du erakusketa aretoa eta zinema artean: Eric Baudelairen lurralde filmikoa zeharkatzen duten pelikulak eta bere lana norabide anitzetan hedatu eta proiektatzen dutenak.

UZTAILAK 1 (larunbata)

19:00

Stalker, Andrei Tarkovsky, Sobiet Batasuna, 1979, 161'.

UZTAILAK 2 (igandea)

19:00

The Ugly One, Eric Baudelaire, Frantzia, 2013, 101'.



Stalker, Andrei Tarkovsky, 1979

ZINEMA GARAIKIDEA

IRAILAK 1 (ostirala)

20:00

Stations of the Elevated, Manfred Kircheimer, AEB, 1981, 45'.

IRAILAK 2 (larunbata)

20:00

The Revolution Won't Be Televised, Rama Thiaw, Senegal, 2016, 110'.

UDAKO ZINEMA

Gure udako zinema programa Cristina Enea parkera eta Tabakalerako zabaltzara leku aldatuko da uztailean eta abuztuan. Abuztuan, Zinema. 1 aretoa itxita izango da.

LAU AMETS UDAKO LAU GAUETAN

Parkeko bizilagunekin elkarlanari ekingo diogu berriz. *Uda-gau bateko ametsa* antzezlanak izan zuen arrakasta ikusita, DSS2016EU hiriburutzaren ospakizunaren baitan egin zena, gaueko parkea komedia horrentzat eskenatoki bilakatu nahi dugu berriro ere. Udako lau gau izango dira William Shakespeareren klasiko horren moldaketa zinematografikoak gozatzeko.

Antolatzaileak: Cristina Enea Fundazioa eta Tabakalera.

📍 Cristina enea

UZTAILAK 4 (asteartea)

22:30

A Midsummer Night's Dream, William Dieterle eta Max Reinhard, AEB, 1935, 133'.

UZTAILAK 5 (asteazkena)

22:30

Sommarnattens leende
(*Uda-gau bateko irribarreak*),
Ingmar Bergman, Suedia, 1955, 109'.

UZTAILAK 6 (osteguna)

22:30

A Midsummer Night's Dream,
Peter Hall, Erresuma Batua, 1968, 124'.

UZTAILAK 7 (ostirala)

22:30

A Midsummer Night's Sex
Comedy (Comedia sexual de una
noche de verano), Woody Allen,
AEB, 1982, 88'.

ERREPIDEZ ERREPIDE

+ info *Ud-ha*, 12. orrian.

📍 Zabalza

GUTUN ZURIAK IKUSMIRA BERRIAK

Ikusmira Berriak Donostia Zinemaldia eta Tabakalerak antolatutako egonaldi programa da, ikus-entzunezko proiektuak garatzeko baliabideak eskaintzen dituena. REC Grabaketa estudioaren eta Euskadiko Filmategiaren laguntza jasotzen du eta Donostia 2016 Europako Kultur Hiriburuaren legatuaren parte da.

Urtero lau proiektu hautatzen ditugu, abuztuko eta iraileko sei astetan idazketa eta garapenean lan egin dezaten zinema munduko nazioarteko aditu eta profesional talde batek lagunduta.

Hirugarren edizioan parte hartu duten egoiliarrek euren ibilbidean garrantzia izan duen, edo lantzen

ari diren proiektuarekin harremana duen pelikula bat gure zineman programatzeko gonbitea jaso dute. Beraien formakuntzan eta sormen prozesuan zein irudi eta istoriok eragin duten jakin nahi dugu.

Aurtengo egoiliarrek: Maider Fernández Iriarte, Helena Grion eta Samuel M. Delgado, Julia Pesce eta Leonardo Van Dijl.

IRAILAK 8 (ostirala)

20:00

1. saioa (69'). Maider Fernández Iriarte

Amor, Lluís Escartín, Espainia, 2001, 27'.
The House is Black (Khaneh syah ast), Forugh Farrokhzad, Iran, 1962, 21'.
Ventrada (Camada), Óscar Pérez, Espainia, 2008, 21'.

IRAILAK 9 (larunbata)

20:00

2 saioa: Julia Pesce

Las calles, María Aparicio, Argentina, 2016, 81'.

IRAILAK 15 (ostirala)

20:00

3. saioa: Helena Girón, Samuel M. Delgado

El Evangelio según San Mateo, Pier Paolo Pasolini, Italia, 1964, 134'.

IRAILAK 16 (larunbata)

20:00

4. saioa: Leonardo Van Dijl

Kid, Fien Troch, Belgika, 2012, 90'.



II NAZIOARTEKO ZINEMA MINTEGIA

UZTAILAK 6 > 9 (osteguna > larunbata)

Izen-ematea alde aurretik.

Gure bigarren Nazioarteko Zinema Mintegiak bi abiapuntu dauzka; alde batetik, joan zen urtean gertatu bezala, udako erakusketa hartu dugu erreferentzia gisa, oraingoa Eric Baudelaire sortzaile eta zinemagileari eskainia. Beste aldetik, Aily Nash komisarioari eskatu diogu zenbait izenburu, zinemagile eta sortzaile garaikideren izenak proposatzeko euren lanak Baudelaire-en lana eta interesguneekin lotzeko eta irudiaren beraren funts historiko, politiko eta pertsonalaz gogoeta egiteko. Lau egun emango ditugu ikus-entzunezko materialak, testuak, prozesuak, filmak partekatzen eta eztabaidak eta topaketak pantailaren alde batean eta bestean oinarrizko galdera baten inguruan:

Que peut une image
Qué puede una imagen
Zer egin dezake irudi batek
What can an image do

Mintegia Tabakalera izango da, lau egunez eta formato trinkoa izango du. Zinemagintzan, sorkuntzan, artean eta ikus-entzunezkoaren mugak ikertzen interesa duten pertsonei dago zuzenduta.

Gonbidatuak: Eric Baudelaire, Naeem Mohaiemen, María Palacios Cruz, belit sag, Susana de Sousa Dias eta Akram Zaatari.

UZTAILAK 6 (osteguna)

17:00 - 19:00

UZTAILAK 7, 8, 9

(ostirala, larunbata eta igandea)

10:00-19:00

20:00 > Proiekzio publikoak

II Nazioarteko Zinema Mintegia
II International Film Summit

2017 7 6-9

QUE PEUT UNE IMAGE

Zer egin dezake irudi batek
Qué puede una imagen
What can an image do

Eric Baudelaire
Naeem Mohaiemen
María Palacios Cruz
belit sag
Susana de Sousa Dias
Akram Zaatari

TABAKALERA.EU

Curated by Aily Nash

II Nazioarteko Zinema Mintegia

UZTAILAK 7 (ostirala)

Ici et ailleurs, Dzigha Vertov taldea: Jean-Luc Godard, Anne-Marie Miéville, Jean-Pierre Gorin, Frantzia, 1976, 53'.

Rubber Coated Steel, Lawrence Abu Hamdan, Libano-Alemania, 2017, 21'.

(Against) Randomness, belit sag, 2017, 2:19.

UZTAILAK 8 (larunbata)

28 Nights and a Poem, Akram Zaatar, 2015, 105'.

UZTAILAK 9 (igandea)

Luz Obscura, Susana de Sousa Dias, Portugal, 2017, 77'.

DONOSTIA ZINEMALDIA ZINEMA IKASLEEN NAZIOARTEKO TOPAKETA

IRAILAK 25 > 29 (astelehena > ostirala)

Nazioarteko Zinema Ikasleen Topaketak (EIECINE) mundu osoko eskoletatik etorritako zinema ikasleak elkartzen ditu bost egunez. Alde batetik, ikasle horiek zuzendutako film laburren nazioarteko lehiaketa da. Izen handiko zinemagile bat buru duen epaimahaiak Panavision saria jasoko duen pelikula hautatuko du. Bertako zentroetako ikasleek osatutako eta Mondragon Unibertsitateko irakasle batek koordinatutako epaimahaiak, Orona Fundazioaren Garapen Zuzendaritzak buru duela, Orona Saria emango dio film labur berritzaileenari.

Bestalde, ikasleek topaketak irauten duen artean hainbat topagune, solasaldi eta klase magistraletan parte hartzeko aukera izaten dute zinemagintza industriako profesionalekin batera.

Nazioarteko Zinema Ikasleen Topaketa Donostia Zinemaldia eta Tabakaleraren ekimena da, Donostia 2016 Europako Kultur Hiriburutzaren laguntza dueña eta Panavision eta Orona Fundazioarekin elkarlanean antolatua.

ZABALTEGI- TABAKALERA

IRAILAK 22 > 30

(ostirala > larunbata)

Urteko zinema-proposamen ezohikoenei zabaldutako lehiazko saila. Atal honetan ez dago arau formalik, ezta gai-mugarik ere. Benetako "gune ireki" bat, Donostia Zinemaldiko programazioaren barruan.

HORMA

Horma espazio-kubo zuria da Tabakalerako eraikinean. Ikus-entzunezko nazioarteko sortzaileak gonbidatzen ditugu euren lanak aurkeztu eta pantaila publiko hau, hilabetez eta loopean, aktibatzeraz.

Uztailean, abuztuan eta irailean Horma piztuko dugu Tabakaleraren ikus-entzunezko programarekin lotutako zenbait lan ikusteko.



PROGRAMA PUBLIKOAK

/FRONTERAS

MUGAK/FRONTERAS

PROGRA- MA PU- BLIKOAK

—

Aurkibidea

MUGAK-FRONTAS

DISONANTZIA SOZIALA



MUGAK/FRONTERAS

Maite Garbayo Maeztu ikerlaria 2017 urtean zehar *Mugak/Fronteras* proiektua garatzen ari da, Tabakalerak eta Donostia 2016k, Europar Kultur Hiriburua, 2016n martxan jarri zuten ikerketa artistikoko egonaldiaaren bigarren edizioaren barneko ekimena. Deialdi honen helburua gizartearen eta praktika artistiko garaikideen arteko lotura duten proiektuetan ikerketa-prozesua bultzatzea da.

Mugak/Fronteras proiektuak mugaren kontzeptua birpentsatzea bilatzen du praktika artistiko, idazketa-praktika eta bertako zein kanpoko mugetako lurraldeetan agertzen diren kultur adierazpenetatik (kultura bisuala eta herrikoia) abiatuta.

UZTAILAK 19 (asteazkena)

Esku-hartzea

MUGAK / FRONTERAS - CHANTAL PEÑALOSA

Chantal Peñalosa

📍 Lantegia

Mugak/Fronteras proiektuaren barnean, Chantal Peñalosa artista mexikarrak, muga kontzeptua bera bezala egunerokotasunetik bizi dutenen ikuspuntutik hausnartzen du. Peñalosa, Tecate herrian jaio zen eta bertan bizi da, Estatu Batuak eta Mexikoren mugan, munduan jende gehien igarotzen den mugan, hain zuzen. Mugan sortzen diren ikuspuntu eta pentsamolde desberdinak birpentsatzeko, hango mugako eguneroko zenbait gertaera euskal mugara ekarriko ditu.



Mugak / Fronteras - Chantal Peñalosa

IRAILAK 14 > 16

(osteguna > larunbata)

Mintegia**MUGA PAUSO BATERA***Danele Sarriugarte*

Izen-ematea aldez aurretik.

📍 Z aretoa

Lurralde diglosikoetan ohikoa da hizkuntza gutxituetako idazleek beren kabuz edo norbaitekin elkarlanean itzultzea beren obrak beste hizkuntzara, itzultzaile bati enkargatu gabe. Hala gertatzen da gurean ere, euskaratik bi erdaretara: erraz zeharkatzen da muga. Hori guztia jorratuko dugu mintegi honetan, auto-itzulpena azertu duten ikerlariekin eta auto-itzulpena praktikatu duten egileekin.

APIRILAK 6 > IRAILAK 17**Kontzertu-emankizuna****DISONANTZIA SOZIALA***Mattin*

📍 Solairua

Disonantzia soziala Mattin artistak egindako jarraibidez osatutako partitura bat da, lau musikarik interpretatzekoa. Documenta 14 arte-erakusketan, Kassel eta Atenas hirietan izaten ari den kontzertu luze baten parte da.

Arreta soinu-arloan baino arlo sozialean jartzen duen kontzertu hau, apirilaren 6an hasi zen Atenasen eta irailaren 17an amaituko, Kasselen.

Kontzertu luze hori streaming bidez ematen da zuzenean Interneten, Periscope aplikazioaren bidez, eta Tabakalerako 3. solairuan instalatutako pantaila batean jarrai daiteke.

Jarduera hau *Ezorduan* (musika eta iraultzak) programaren barruan kokatzen da.

**Disonantzia soziala**



HIRIKILABS



HIRIKI- LABS

Aurkibidea

TOPAKETAK
HIRIKIKAS
JOLABS
HIRIKILABS PLAZA

Udako ordutegia

UZTAILAK 18 > IRAILAK 15
10:00 - 14:00 (astartetik ostegunera)

*HIRIKILABS. KULTURA DIGITALA ETA
TEKNOLOGIA LABORATEGIA.*



TOPAKETAK

UZTAILAK 3 (astelehena)

WIKITOPAKETA: WIKIPEDIA, WIKIDATA ETA WIKIMEDIA COMMONS

9:30 - 19:00 EU

Izen-ematea aldez aurretik.

📍 Hirikilabs

UEU-Udako Euskal

Unibertsitatearekin, ALDEE- artxi-bategi, liburutegi eta dokumentazio zentroetako profesionalen euskal elkartearekin eta EWKE wikipedisten elkartearekin elkarlanean, ezagutza libreaken kudeaketari buruzko topaketa antolatu dugu, mundu osoan ezagunak eta gehien erabiliak diren informazioa partekatzeko plataformen inguruan: Wikipedia, Wikidata eta Wikimedia Commons, alegia.

UZTAILAK 12 > 15 (asteazkena > larunbata)

SUMMERLAB'17

10:00 - 20:00 EU + ES + EN

Izen-ematea aldez aurretik.

📍 Hirikilabs + Uliako Lore Baratzak

SummerLab'17 udako kanpamendu itxura hartzen duen lantegi kooperatiboa da, besteak beste, teknologia, kultura digitala, diseinu irekia eta ikaskuntza bezalako gaien inguruan. Aurtengo edizioak *Herri ekimena eta teknologia sozialak* ditu aztergai eta maker-ak, ekintzaileak, ikerlariak, sortzaileak, eta orohar, edozein hiritar bilduko ditu Hirikilabs laborategian eta Uliako Lore Baratzetan lau egunez luzatuko den topaketak.

ABUZTUAK 10 > 12

(osteguna > larunbata)

HIRITAR ASTRONOMIA TOPAKETA

Egun guztian zehar EU + ES

Izen-ematea aldez aurretik.

📍 Hirikilabs

Espazioaren behaketarako lagungarri diren tresnak eraikiz eman genituen iaz astronomia hiritarraren arloan lehen urratsak. Esperientzia hura abiapuntu bezala hartuta, modu zabalago batean helduko diogu gaiari oraingoan, lantegiak, solasaldiak eta behaketa-irteerak uztartzen dituen hiruko eguneko proposamena antolatuta.



SummerLab 2016

HIRIKIKAS

UZTAILAK 4, 5 (asteartea, asteazkena)

Lantegia

IRRATI ESPERIMENTALA

16:00 - 19:00 ES

Izen-ematea aldez aurretik.

📍 Hirikilabs

Irratiaren aplikazioak modu zabal eta esperimentalean aztertzea du helburu lantegi honek. Irrati emisioarekin, bertan parte hartzen duten printzipio fisikoekin eta tresna bezala eskaintzen dituen aukerekin jolastuko gara. Horrela, erabilera zientifikoaren alorrean edo inguruari begi emateko (irratidifusioa, zerbitzuak, inteligentzia, telekomandoa eta teleneurketa, irratizaletasuna...) edo espazioaren behaketarako orduan tresna honek gure esku jartzen dituen alternatiba ezberdinak aztertuko ditugu.

IRAILAK 5, 12 (asteartea)

Lantegia

PCB ZIRKUITU PLAKAK NORBERAK DISEINATU ETA SORTZEKO LANTEGIA

17:00 - 20:00 ES

Izen-ematea aldez aurretik.

📍 Hirikilabs

PCB (Print Circuit Board) edo zirkuitu inprimatuen plaka bat gure kabuz sortzeko moduetan eta tresna ezberdinetan sakonduko dugu lantegi honetan. Horretarako, PCBak sortzeko oinarriak aztertuko ditugu hasiera baten, norberak plaka bat sortzeko behar dituen teknika eta tresnei erreparatzeko ondoren. Amaieran, CNC fresaketa erabiliz, ikaskide bakoitzak bere zirkuitu propioa erakitzea izango da helburua.

IRAILAK 19, 26 (asteartea)

Lantegia

LABORATEGIKO DIY MAKINAK: 3 KOLORETAKO 3D INPRIMAGAILUA + HIRIKIHARIBAKI, HARI-BERO-MOZGAILUA

17:00 - 20:00 ES

Izen-ematea aldez aurretik.

📍 Hirikilabs

Talde Ireki baten prozesuaren baitan Hirikilabseko erabiltzaileek eraiki dituzten laborategiko makina berrien erabilera trebatuko gaituzte: bere estrusore hirukoitzarekin cyan, magenta eta horia nahasiz koloretako piezak egitea ahalbidetzen duen 3D *Irun*e inprimagailua eta *Hirikiharibaki* hari-bero-mozgailua, foam edo apar sintetikoak material bezala erabiliz, maketak, aeromodelismo edo piezetan oinarritutako eraikuntzarako proposa dena.

IRAILAK 20, 27 (asteazkena)

Lantegia

EHUNGINTZA ETA ESPERIMENTAZIOA

Malús Arbide

17:00 - 20:00 ES

Izen-ematea aldez aurretik.

📍 Hirikilabs

Ehungintzarekin lotutako ikaskuntza eta lantegietan aurrerapausua eman eta oraingo honetan, oihalekin eraturako sorkuntzak egiteko orduan digitalizazioak eskaintzen dizkigune buruz ariko gara. Horretarako, bi gai landuko ditugu. Batetik, bordatua modu digitalean sortzea ahalbidetzen duen tresna, hau da, josteko makinaren erabilera menderatzen saiatuko gara. Bestetik, patroi digital parametrikokoak sortzen eta josten ikasiko dugu.



JOLABS

UZTAILAK 1 (larunbata)

Dantza

TEKNOLOGIAREKIN DANTZAN

17:00

Izen-ematea alde zurretik.

📍 Z Aretoa

Ekaineko larunbatetan sortutako *Teknologiarekin dantz*an lantegian sortutako pieza eszenikoaren taularatzea.

+ info: 38 or.

UZTAILAK 18 > ABUZTUAK 31

(astartetik ostiralera)

Esperimentaziorako gunea

FAMILIENTZAKO DIY TEKNOLOGIA TXOKOAK

Ana Almandoz

11.00 - 13.00 EU + ES / Adina: +6 urte

📍 Hirikilabs

Iazko udan egin bezala, familiak teknologia eta kultura digitalera hurbiltzea sustatu nahi dugu. Txoko ezberdinetan antolatutako proiektuen bitartez, esperimentazioa eta sormena era autonomo batean landuko ditugu.

IRAILAK 16 > ABENDUAK 2

(larunbata)

Lantegia

DO IT IN FAMILY III

10.00 - 13.00 EU / Adina: +6 urte

Izen-ematea alde zurretik.

📍 Hirikilabs

Do It In Family, familiarean elkarrekin proiektuak gauzatzeko ekimenaren hirugarren deialdia ireki dugu. Diseinua, fabrikazioa, elektronika edo ehungintza lantzeko laborategiak eskaintzen dituen aukerak ezagutu eta sormenari bidea emango diogu familia bakoitzak gustuko duen eremuan proiektuak sortzeko.

IRAILAK 22 (ostirala)

Lantegia

JOLAS KATEATUAK

17:30 - 19:30 EU / Adina: 8-14 urte

Izen-ematea alde zurretik.

📍 Hirikilabs

Haur eta gazteek teknologiarekin esperimentatu dezaten espazio bat sortuko dugu Hirikilabsen.

Lehen lantegi honetan makinaren mekanika ulertzeko jolasak sortuko ditugu: gurpil horzdunak, poleak, pasabideak... hauek guztiak kateatuz jolas kolaboratibo baterako materiala sortuko dugu.

HIRIKILABS PLAZA

UZTAILAK 6 (osteguna)

HIRIKILABS PLAZA VII: PROIEKTUAK GARATZEKO LAN-SAIO IREKIAK

16:00 - 20:00

Sarrera librea.

📍 Hirikilabs

Ostegunero atek eta proiektuak irekitzen ditugu parte hartu nahi duen pertsona ororentzat.

UZTAILAK 1 > IRAILAK 21

Deialdia

HIRIKILABS PLAZA VIII: PROIEKTU IREKIEIEN DEIALDIA

+ info: tabakalera.eu

Hirikilabs Plaza proiektu irekien 8. Deialdia martxan dago. Edonork teknologia edota kultura digitalarekin zer ikusia duen proiektu proposamen bat aurkeztu dezake bertara, beste pertsonekin batera Hirikilabsen gauzatu ahal izateko. Deialdi honen filosofia kultura libre, diseinu irekia eta ezagutza partekatua sustatzean datza.

Proiektuen aurkezpen publikoa urrian egingo da eta, ondoren, hautatutako proiektuen *Hirikilabs Plaza* garapen saioak burutuko ditugu, ostegunero.



Familientzako DIY teknologia txokoak



HEZKUNTZA

0-6 Gunea. "Zure bolara" espresio burbuila lantegia

HEZKUN- TZA



Aurkibidea

KAMALEOIAK GARA

HIRIA HACKEATU

0-6 GUNEA

HARROTU ILEAK

HEZKUNTZA KOMUNITATEA



KAMALEOIAK GARA!

Kamaleoiak gara! haurrek eta helduek elkarrekin arte garaikidearen inguruan goza dezaten jarduera-programa da. Tabakalera elkarrekin bizi, jakintzak partekatu eta belaunaldien arteko komunitate batean ikasi nahi duten amak euren seme-alabekin, aitak ilobekin, bilobak amonekin... etortzera animatzen ditugu.

KAMALEOIAK GARA! PROGRAMA 0-99

UZTAILAK 1 (larunbata)

Dantza ikusizuna + Teknologia interaktiboak

ITSAS-AZPIKO MUNDUA EZAGUTUZ. DANTZA ETA TEKNOLOGIA NAHASTEN DITUEN ESPERIMENTUA

17:00 / Adina: + 3 urte

Izen-ematea alde aurretik.

📍 Z aretoa

Jolabs. Teknologiarekin dantzan lantegi esperimentalean parte hartu duten haur eta familiek sortutako obra da honako hau. Itsas-azpiko mundua irudikatuko da eta dantza, mugimendua, parte-hartzaileen interakzioa eta obra batek behar dituen alde teknikoa konbinatuko dira.

UZTAILAK 15 (larunbata)

Kale antzerkia

WALKMAN

GANSO&Cía

17:00

📍 Nestor Basterretxea Plaza

(euria egingo balu Patioan)

Gizon bat, showman bat, limurtzaile bat, tipo baikor bat. Egiten duen guztiak merzei duela sinestarazteko prest den tentel bat. *Walkman* ezertarako balio ez duten trebetasunen erakustaldia da, komeria bisuala, unibertsala eta parte hartzailea.

IRAILAK 16 (larunbata)

Ipuin narrazioa + ilustrazioa zuzenean

AMONAREN BELARRIAK ENTZUNDAKO KONTU TXIKI ETA HANDIAK

Kontukantoi

17:00 EU / Adina: + 4 urte

Izen-ematea alde aurretik.

📍 Zabaltza

Amonaren belarriak bereziak dira oso. Denek esaten dute ez dutela entzuten, amona gorra dela. Baina amonak badu sekretu bat, belarri supersoniko eta ultrasonikoak ditu. Entzuten ditu beste inork entzuten ez dituen kontu txiki eta handiak. Hauetako konturen bat entzun nahi al duzu? Guk kontatuko dizugu.

KAMALEOIAK GARA! ERAKUSKETA

UZTAILAK 16, IRAILAK 24 (igandea)

Lantegia

ZEIN DA ZEIN?

11:00 - 12:30 EU / Adina: 5-10 urte

Izen-ematea alde aurretik.

📍 Erakusketa aretoa

Ramón Raquello eta bere orkestraren musika Eric Baudelaire artistaren erakusketan murgilduko gara identitatearen inguruan hausnartzeko. Ikus-entzunezkoek izaera ezberdinak eraikitzeko eskaintzen dituzten aukerak aztertuko ditugu eta performancearen eta argazkien bidez askotariko "ni"-ak sortuko ditugu.

KAMALEOIAK GARA! ZINEMA 5-99

UZTAILAK 2 (igandea)

Proiektzioa + Lantegia

Proiektzioa: 12:00 / Zine-sarrera

Lantegia: 12:45 EU / Izen-ematea alde aurretik

📍 Zinema. 1 aretoa

Hilean behin, igandez, film laburrez osatutako saio bat proposatzen dugu zinema aretoan, eta ondoren lantegi bat, ikusitako horretan jorratu diren gaien eta tekniken inguruan lan egiteko.

HIRIA HACKEATU

UZTAILAK 4 - 7 (asteartea - ostirala)

Lantegi trinkoa

PUNTU BELTZAK, PUNTU MOREAK, PUNTU HORIAK...

PezStudio

10:00 - 14:00 / Adina: 12-17 urte

Izen-ematea alde zurretik.

📍 Hirikilabs

Hiriko zein puntutan sentitzen gara seguru? Zein puntuk beldurtzen gaitu? Zein txoko dugu gustoko ezkatuzeko? Eta zein harremanak egiteko?

Gazteon emozioetatik abiatuta, hiria aztertuko dugu eta hiriko gune bat aukeratuko dugu bertan esku-hartzeko artistiko bat egin eta hiria hackeatzeko.

0-6 GUNEA

IRAILAK 15 (ostirala)

Lantegia

"ZURE BOLARA" ESPRESIO BURBUILA LANTEGIA

AJOtaller

18:00 EU / ES / Adina: 0-6 urte

Izen-ematea alde zurretik.

📍 Patioa

Irudimena, fantasia, esperimentazioa... Lantegi honen helburua txikiaren sormena sustatzea da. Guztien artean burbuila erraldoi bat puztuko dugu eta barnean sartuko gara koloretako paperak, pintura, purpurina,

globoak eta beste hainbat material erabiliz inguruarekin jolasteko eta esperimentatzeko.

HARROTU ILEAK

Proiektua

Elkarlana: CAPP (Collaborative Arts Partnership Programme) - hablarenarte.

Nola sentitzen dira Tabakalerara sarri datozen gazteak? Zer harreman dute eraikin barruko espazioarekin? Nola erabiltzen dute? Nola bizi dute?

Galdera hauetatik abiatuz eraikinera sarri etortzen diren gazteekin elkarrizketa sustatzeko abian jarri dugun proiektua da *Harrotu ileak!*. Espazio publikoaren erabileren inguruan hausnartzea eta Tabakalerako erabiltzaile guztien arteko ongizatea bermatzea dira helburuetako batzuk.

Proiektu honen baitan hainbat ekintza antolatu ditugu gazteekin aurren: bideoa, Streetdance, edo selfie-a lantzeko lantegiak, beraien buruak erretratatzeko zituzten argazkien erakusketa... eta aurrerantzean ere harreman honi eusteko programa garatuko dugu gazteekin elkarlanean kodiseinatua.

+ *Ekintza programari buruzko informazio zehatza gure web orrialdian.*



HEZKUNTZA KOMUNITATEA

Hezkuntza-zentroei, elkarteei eta helduen heziketa-taldee zuzendutako programak.

IRAILTIK AURRERA
(asteazkentik ostiralera)

Taldeentzako lantegia

IBILBIDE-TAILERRAK

Ibilbide-tailerrek Tabakalera lehenera hurbiltze bat ahalbidetzen dute. Saio dinamiko hauetan taldeen parte-hartze aktiboa bilatzen dugu hainbat gairen bidez:

TABAKALERA ESPLORATUZ!

Lehen hezkuntzako taldeei zuzendua.

Tabakalera eraikinean zehar egingo dugun ibilbide batetik abiatuta, espazio publikoaren erabilera eta pertzepzioaren sakonduko dugu eta egunero bizi ditugun espazioetan zer nolako jokamoldeak ditugun aztertuko dugu. Zerbait dinamikaren eta jolasen bidez, Tabakalera hainbat gune eraldatuko ditugu haien erabilera kolektiboaz hausnartzeko helburuz.

PHOTO FAKE. ZER DIOTE IRUDIEK

Eric Baudelaire. Ramón Raquello eta bere orkestraren musika erakusketari lotuta.

Bigarren hezkuntzako eta batxilergoko taldeei zuzendua.

Gaur egun argazkiak egiten eta ikusten ari gara etengabe. Zein egi eraikitzen dira argazki horien bidez? Gure argazkietan ba al dago egi itxurako fikziozik?

Eric Baudelaireren erakusketan irudiek duten botereari buruz hitz egingo dugu. Ondoren, argazki bidezko fikziozko narrazioak eraikiko ditugu argazkia eta bideoa landuz.

MAÑANA GOODBYE. ELKARREKIN LAN EGITEN DUEN EMAKUME-TALDEA

Helduen taldeei eta elkarteei zuzendua.

Tabakalera Sotoan kokatutako *Mañana Goodbye* ikus-entzunezko instalaziotik sortu da lantegia. Proiektu honetatik ateratako materialen bidez lana, oroimena edo historia bezalako gaien inguruan gogoeta egitera eramango gaituzten dinamika eta jolas-sorta bat gauzatuko dugu.

+ *Mañana Goodbye-ri buruzko informazio gehiago 19. orrian.*

ELKAR-EKIN. EPE ERTAINEKO PROGRAMA

Donostialdeko hezkuntza zentroei eta elkarteei zuzendua.

Ikasturte osoan zehar. / Datak eta ordutegia: taldeko arduradunarekin adosten direnak.

Iraupena: 3-5 saio. (Tabakalera bisitaldiek 2 ordu iraungo dute; ikasgelako lana, berriz, talde bakoitzaren ordu premietara egokituko da).

Elkar-Ekin Tabakalera hezkuntza taldearen eta eskolaren edo eta hezkuntza komunitateko beste talde baten artean diseinatu eta garatzen den epe ertaineko programa da. Ez dago alde aurretik gai espezifiko edo itxirik, taldearen behar partikularren eta Tabakalera programa kulturalaren artean loturak bilatzen dira. Hala, kurrikuluma, ikasgaiak edo interes zehatzak arte praktikarekin uztartzen dira.

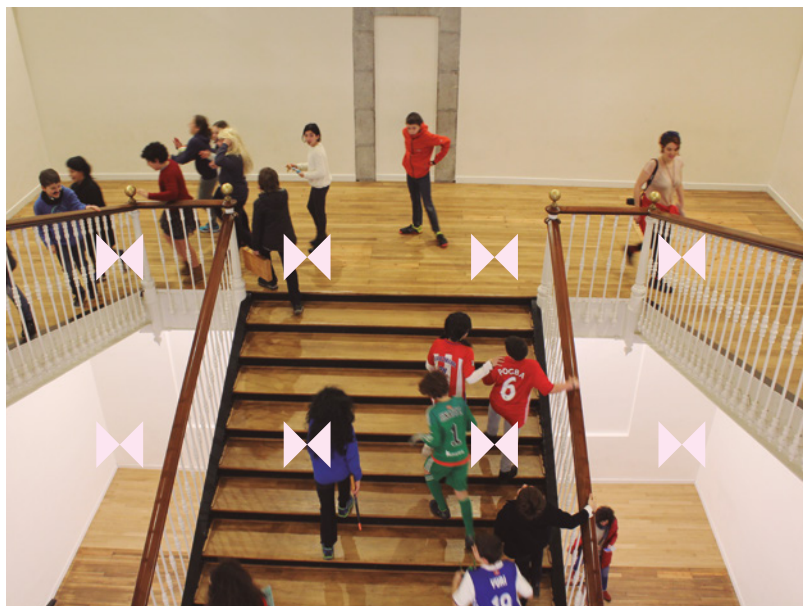

Ibilbide-tailerrak. Tabakalera esploratuz!



UBIK



UBIK



Tabakalerako sorkuntza liburutegia

Aurkibidea

PENTSAMENDUA
AUTOEDIZIOA
BIDEOJOKOAK
TEKNOLOGIA
UDAKO LANTEGIAK
BESTEAK

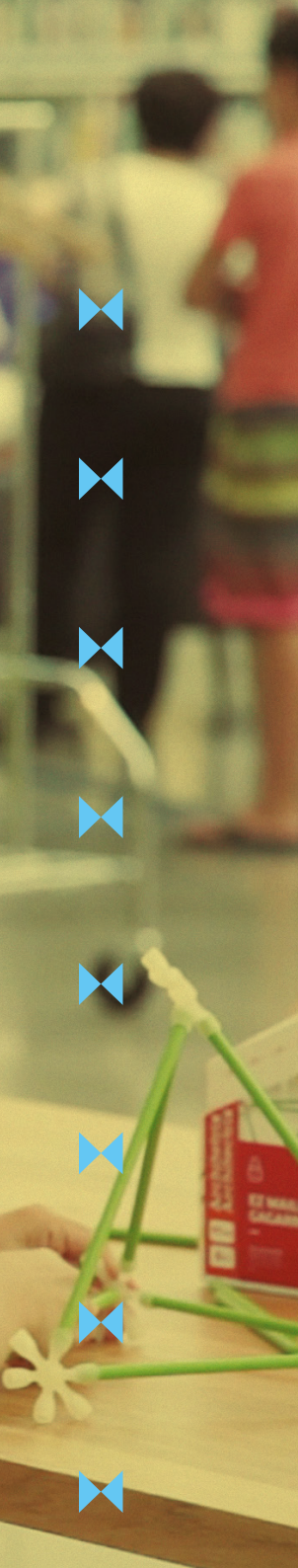

PENTSAMENDUA

UZTAILAK 6 (osteguna)

Formakuntza

'NIRE MUNDUA' FORMAKUNTZA. LANDU AUTONOMIA ETA KOMUNIKAZIO ENPATIKOA

Miren Camisón Goienetxea

10:30 - 13:30 EU + ES / Adina: +18 urte
Izen-ematea alde zurretik.

📍 Ubik

Nire mundua ekimenak helburu du gaztetxoei ahotsa ematea, eta euren kezka, iritzi, ideia eta sentimenduak partekatzen laguntzea.

Ildo honetan lan egiteak sortu duen interesa dela-eta, *Nire mundua* formakuntza-saioa antolatu dugu, hezitzaile, guraso, kultur teknikari, eta abarrek, modu teoriko-praktikoan, filosofia arloko ekintzak nola bideratu asma dezaten.

IRAILAK 7 (osteguna)

Topaketa

NIRE MUNDUA

Miren Camisón Goienetxea

17:30 - 19:00 EU / Adina: 8-12 urte
Izen-ematea alde zurretik.

📍 Ubik, Lantegia

Gizartean egunero entzuten ditugun eta bizitzen diren gaien inguruan galdetu, hitz egin, pentsatu eta solasaldia lantzea da *Nire mundua* ekimenaren helburua.

Denbora librean eta lagunarte giroan kezka, galdera ikurrak eta zalantzak sortzen dizkiguten gaien inguruan aritzeko aukera paregabea. Gogoetarako tartetxo lasai bat hartzeko luxua.

Irailako saioaren gaia: Nire laguna izan nahi al duzu?

IRAILAK 29 (ostirala)

Topaketa

XAKE-MATE! MAHAI-JOKOEN ARRATSALDEA

18:00 - 20:00 EU + ES

📍 Ubik, Egongela

Astea amaitzeko modu hoberik ote? Ostiral arratsaldea mahai-jokoetan aritzeko unea da Ubiken. Joko ezberdinetan aritzeko aukera izango dugu: arrazoiketa taktikoa edo estrategia lantzen dute batzuek; koordinazioa, esku-abilezia eta memoria besteek, badira zorian oinarritzen direnak ere.

Dadoak, fitxak, kartak, rola edo xakea eta beste hainbat joko ere pasako dira mahaitik. Ez galdu zure txanda!

IRAILAK 30 (larunbata)

Topaketa

ESPLORATZAILEAK. PENTSAMENDU KRITIKOAREN INGURUKO IRAKURKETA-TALDEA

Martxel Mariskal

11:30 - 13:30 EU + ES / Adina: + 16 urte
Izen-ematea alde zurretik.

📍 Ubik, Egongela

Gustuko duzu irakurtzea? Eta filmak ikustea? Gustuko badituzu, zergatik? Inori gomendatuko zenizkioke? Hala bada, har ezazu parte Ubikeko *Esploratzaileak* taldean. Liburutegiko funtsa abiapuntu hartuta, bertako liburu eta filmekin gozatzeko aukera izango duzu. Hartu zerrenda, irakurri, ikusi, partekatu eta proposatu.

AUTOEDIZIOA

ATLAS. AUTOEDIZIO-LANTEGIAK

Autoedizioari lotutako alderdi praktikoak lantzeko lantegiak egiten ditugu hileroko. Sortzeko prest?

IRAILAK 27 (asteazkena)

Lantegia

TOLESTURAK. COLLAGE ANALOGIKO LANTEGIA

Susana Blasco

18:00 - 20:00 ES / Adina: + 16 urte

Izen-ematea alde aurretik.

📍 Ubik, Autoedizioaren txokoa

Orrialdeetan eskuhartzeak eginez argitalpen txiki bat sortuko duzu. Teknika desberdinak erabiliko ditugu horretarako: sistema errazenetik konplexuenera (geometria, dadaismoa, collage esperimentalak...). Guztia aldizkari eta argazki zaharrez inguratuta.

BIDEOJOKOAK

IRAILAK 12, 26 (asteartea)

Topaketa

NIK ERE NAHI DUT!

11:00 - 12:30 EU + ES / Adina: + 50 urte

📍 Ubik, Bideojokoaren txokoa

Nork esaten du bideo-jokoak gazteentzat bakarrik direla? Jolastu, saiatu, frogatu eta ondo pasatzeko ez dago adinik. Beldurra eta lotsa alde batera utzi eta atera iezaiozu etekina Ubik liburutegian bideo-jokoetan aritzeko aukerari. Probatu eta ikasi. Zatoz bideo-jokoan mundua deskubritzera!

TEKNOLOGIA

JOLABS. KUXKUXEAN

Jolabs. Kuxkuxean haurrak eta gazteak teknologiaren eta kultura digitalaren mundura hurbil daitezen Ubiken antolatutako lantegiak dira.

Tailer hauetan, elektronika, mekanika, kodea, bideo-jokoak eta fabrikazio digitala bezalako zenbait arlo landuko dira modu pedagogiko, kritiko, sortzaile eta dibertigarrian. Plastilina eroalea, stop motion, scratch eta beste gai batzuk ezagutzeko tarte izango da.

Kuxkuxeroa bazara, eman izena!

IRAILAK 16 (larunbata)

Lantegia

ROBOT MARGOLARIAK

M-Etxea

11:00 - 13:00 EU + ES / Adina: + 8 urte

Izen-ematea alde aurretik.

📍 Ubik, Lantegia

Margoak eta osagarri elektrikoak konbinatzen ikasiko dugu, euren kabuz koadro zoroak sortuko dituzten robotak egiteko!

UDAKO LANTEGIAK

Berotik babestu zaitze proiektu interesgarriak garatzen dituzun bitartean!

Udako planik onena prestatu dugu: soinu, aplikazio, argazkigintza, ikus-entzunezko, gorputz-adierazpen, bideo-joko, maketa, fashion film, kartelgintza eta musika elektronikoa buruzko lantegiak.

UZTAILAK 4 > 7 (asteartea > ostirala)

Lantegia

DEZIBEL. EZKUTUKO SOINUAK MOLDATU

Fabian Morales S., Ibon Alonso

10:30 - 13:30 EU + ES / Adina: + 16 urte

Izen-ematea aldez aurretik.

📍 Ubik, Lantegia

Lantegi honetan gure inguruko objektuak erabiliko ditugu, Ubik liburutegi barruan daudenak, eta testuingurutik aterako ditugu eragiten dituzten soinuak eskuratu, eta horiekin musika-konposizioak eta soinu-inguruneak sortuz.

Objektuek duten soinu-erregistroaren bitartez, euren aukera akustikoak aztertuko ditugu, eta moldatu egingo ditugu, ondoren musikarekin nahasteko. Grabaziorako, ediziorako, nahasketarako eta mikrofonaziorako hainbat teknika ikasiko ditugu. Esperimentazioak eta musika-konposizio baten sorkuntzak lagunduko digute autoekoizpenaren oinarritzko ideak eta tresnak ezagutzen.

UZTAILAK 11 > 13 (asteartea > osteguna)

Lantegia

IZAN SORTZAILEA! EGIN DITZAGUN APLIKAZIOAK ANDROID ERABILIZ

Gorka Julio

10:30 - 13:30 EU + ES / Adina: + 16 urte

Izen-ematea aldez aurretik.

📍 Ubik, Lantegia

Sakelako telefono aurreratuek bizitza aldatu digute. Uneoro ditugu soinean, baina zer irudituko litzaizuke aplikazioak erabiltzeaz gain, sortu ere egingo bazenitu?

App Inventor 2 erabiliz, ingurune erraz eta bisual baten bidez, aurretik programazio ezagutza berezirik eduki

gabe Android gailuentzako sakelako aplikazio politik sor daitezke. App Inventor instalatzen eta konfiguratzen ikasiko dugu eta aplikazio bat edo bi garatuko ditugu ikastaroan zehar bakoitzaren erritmoen arabera.

UZTAILAK 14 > 15 (ostirala > larunbata)

Lantegia

CAMERA OBSCURA. ARGAZKI- KAMERA BATEN BARRUAN SARTUKO GARA

Niko Iturralde

10:30 - 13:30 EU + ES / Adina: + 8 urte

(+helduak)

Izen-ematea aldez aurretik.

📍 Ubik, Pantaila esperimental

Udak ekintzak familian egiteko denbora eskaintzen digu. Aukera hau baliatuz, zer iruditzen elkarrekin kamera ilun bat sortuko bagenu?

Gela ilun edo kamera baten barruan irudia nola sortzen den ikasiko dugu. Ubikeko areto bat guztiz ilunduko dugu kartulina beltza erabiliz. Behin guztiz estalita, zuloxo bat egingo diogu: magia! Kanpoko irudia buruz behera proiektatuko da leihoaren pareko horman!

UZTAILAK 18 > 21 (asteartea > ostirala)

Lantegia

IZUAREN ONDORENGO IRUDIAK

Mikel Zatarain

10:30 - 13:30 EU + ES / Adina: + 16 urte

Izen-ematea aldez aurretik.

📍 Ubik, Lantegia

Zer egingo dut orain nire begiekin? Indarkeriaren ondoren, hori da, hain zuzen, funtsezko galdera etikoa. Hemendik aurrera, nola begiratu, gogoratu eta kontatu biktimak aintzatetsi, biolentziari zilegitasuna kendu eta bizikidetzan bizitzeko?

Pentsamendu-laborategi honek XX. mendeko gatazka traumatiko batzuk berrikustea proposatzen du eta, horretarako, iraganari aurre eginez, zinemak nola erretratatu dituen ikusiko dugu.

Parte-hartzaileek proiektu dokumental bat aurrera eramateko etika- eta zinema-nozioak barneratuko dituzte, baita praktikan jarri ere filmatutako ariketa praktikoa batean: "Bestearen" erretratu bat.

UZTAILAK 25 > 28 (asteartea > ostirala)

Lantegia

GORPUTZA, SORKUNTZA ETA HITZA. GORPUTZ-ADIERAZPENA LANTZEN

Garoa Gartzandia

10:30 - 13:30 EU + ES / Adina: + 16 urte
Izen-ematea alde zurretik.

📍 Ubik, Lantegia

Lantegi honetan sormenari leiho bat irekiko diogu gure gorputzetik abiatuta. Mugimenduaren eta gorputzaren lengoaiak arakatuko ditugu, gure zelula guztiak dantzan jarritz.

Ipuin bat balitz bezala, kontsigna eta metaforek saio guztian zehar gidatuko gaituzte. Musika eta inguruko soinu edo estimuluak ere bidelagun izango ditugu. Plazeretik mugituko gara eta gure gaitasunetatik abiatuko gara.

Norbanakotik talderantz bidaiatuko dugu. Dantzatutakoari forma emango diogu arte plastikoen bitartez eta amaitzeko hitzez elkarbanatuko dugu gure esperientzia.

ABUZTUAK 1 > 4 (asteartea > ostirala)

Lantegia

NESKEK ERE EGITEN DITUGU BIDEO-JOKOAK! SORTU ZUREA

Binary Soul

10:30 - 13:30 EU + ES / Adina: + 16 urte
Izen-ematea alde zurretik.

📍 Ubik, Lantegia

Kathrine Switzer-ek ezarritakoari aurre egin zion maratoni batean parte hartzen zuen lehen emakumea bilakatu zenean. Topikoak hautsi nahi dituzu, bideo-jokoetako Kathrine Switzer bihurtu?

Lantegi praktikoa honetan parte hartu, neska zein mutil, eta zure bideo-jokoa diseinatu Unity erabiliz. Bideo-joko baten diseinu eta garapenaren oinarriak ikasiko dituzu, bere historia eta osagaiak. Klasiko baten bertsioa sortuko duzu eta hau hasiera besterik ez da, helmuga zuz jarriko duzu! Amaigabeaz haratago!

ABUZTUAK 8 > 11 (asteartea > ostirala)

Lantegia

1:100. ERREALITATEARI BOLUMENA EMAN MAKETEN BIDEZ

Gorka Seguroa

10:30 - 13:30 EU + ES / Adina: + 16 urte
Izen-ematea alde zurretik.

📍 Ubik, Lantegia

Bolumenaren artisaua izan nahi al duzu? Maketek gure ingurunea objektu bihurtzen dute. Inguru urbano edo natural bat erakutsi dezakete, edo lan-tresna izan daitezke, edo errepresentazio huts bat izan daitezke, baina emaitza sorkuntza-prozesu batean oinarritutako artelan bat izango da.

Tentuz aukeratu eskala, egoki hautatu materialak eta... eman bolumena errealitateari!

ABUZTUAK **22 > 25** (asteartea > ostirala)

Lantegia

SORRY NOT SORRY. EGIN DEZAGUN FASHION FILM BAT

Itziar Orbegozo

10:30 - 13:30 EU + ES / Adina: + 16 urte
Izen-ematea aldez aurretik.

📍 Ubik, Lantegia

Sorry not sorry lantegia moda munduan abangoardia diren pelikulen inguruan arituko da, fashion filmen inguruan, hain zuzen ere. Jaialdi esperimentaletan eta nazioarteko jaialdietan irabazle izan diren filmak aztertu ondoren, lantaldeak fashion film bat ekoiztuko du, lehen ideiatik hasi eta bukaerako muntaiaara arte.

Ikus-entzunezko lan eder hauek ezagutu eta egiteko aukera hoberik ba al da?

ABUZTUAK **29** > IRAILAK **1** (asteartea > ostirala)

Lantegia

ERAKUTSI EZ ZARELA ROBOTA. KARTELGINTZARA SARRERA

Estudio Primo

10:30 - 13:30 ES / Adina: + 16 urte
Izen-ematea aldez aurretik.

📍 Ubik, Lantegia

Gaur egun, ordenagailua beharrezkoa da diseinatzaile baten lanerako, baina askotan gure eskuez ahazten gara eta ez dugu kontuan hartzen zenbat aukera eskaintzen dituen marrazteak, mozteak, itsasteak, zikintzeak... Erakutsi ez zarela robota! Kartelak diseinatuko ditugu material eta eskulanak indartuz, ordenagailua exekuzioaren azken faserako utziz.

IRAILAK **5 > 8** (asteartea > osteguna)

Lantegia

EMAKUME AITZINDARIAK MUSIKA ELEKTRONIKOAN

Jesús Jara, Patricia Raijenstein

10:30 - 13:30 ES / Adina: + 16 urte
Izen-ematea aldez aurretik.

📍 Ubik, Lantegia

Lantegi honetan musika elektronikoaren mundua ezagutuko dugu. Sei emakume aintzindariekin batera konposaketa-forma eta musika-interpretazio berriak ikasiko ditugu, entzumenaren ulertuko dugu, soinuak manipulatuko ditugu eta gure musika instrumentu elektronikoak ere sortuko ditugu.

Ez da beharrezkoa aldez aurretiko ezagutza izatea; nahikoa izango da ondo pasatzeko eta musika elektronikoan esperimentatzeko gogoia izatearekin.



BESTEAK

UZTAILA, ABUZTUA, IRAILA
(asteazkenero)

Lantegia

ASTEAZKENETAN UBIKEN

17:30 - 19:00 EU / Adina: 6-10 urte

Izen-ematea aldez aurretik.

📍 Ubik, Lantegia

Pentsamenduaren, ikus-entzunezkoen, soinuaren, bideo-jokoan, teknologiaren eta autoedizioaren inguruan espermentatu eta ondo pasa nahi duzu? Astean behin hainbat gai deskubrituko ditugu ekintza proposamen baten bidez. Haurrei zuzendurik, elkarrekin sormena lantzeko eta ondo pasatzeko tartea izango duzu *Asteazkenetan Ubiken*.

UZTAILAK 8, ABUZTUAK 12, IRAILAK 9
(larunbata)

Lantegia

HORKONPON. KONPONKETA-LANTEGIA

10:00 - 14:00 EU + ES

📍 Ubik, Lantegia

HorKonponen parte hartzeko ondoko bi baldintzetako bat (ala biak) bete beharko du edonork: askotariko eskulanean arloan irakasteko zerbait izatea edo ikasteko gogoia izatea.

HorKonpon egunerokoan erabiltzen dugun hainbat tresna konpontzea eta berrerabiltzea ardatz hartzen duen tailer irekia da (kafeterak, kremaileak, kontsolak...). Herritarrak autonomoago bihurtzea (*do it yourself*) eta talde-lana sustatzea (*do it together*) ditu helburu. Horretarako, adin eta gaitasun ezberdinetako jendea elkartu nahi ditu eta, teknika eta teknologiari buruzko ezagutzak partekatzearen bidez, elkarrengandik ikasteko bideak ireki.

Badakizu, hilabeteko bigarren larunbatean *HorKonpon* Ubiken.

IRAILAK 26 (asteartea)

Lantegia

ITSASPEKO GORRIA. 1-4 URTE ARTEKOEK IKASI, SORTU ETA GOZATZEKO TARTEA

Naiara Palacios

11:00 - 12:00 EU + ES / Adina: 1-4 urte

Izen-ematea aldez aurretik.

📍 Ubik, Lantegia

Itsaspeko gorria hartuta, Ubiken murgilduko gara familian. Sorkuntza lantzeko, materialak deskubritzeko eta horiekin jolasteko saioak dira itsaspeko gorrian egingo ditugunak. Itsaslami, olagarro eta itsas-zaldiak bidelagun izango ditugu bidaia honetan. Txikiak eta helduek elkarrekin jolasten espermentatzeko aukera ezinhobea. Bazatoz?

UZTAILAK 6, 13, 20, 27,
ABUZTUAK 3, 10, 17, 24 (osteguna)

Lantegia

GAZTE XAIA. LAGUNEKIN GOIZ- PASA UBIKEN

11:30 - 13:00 EU / Adina: 8-12 urte

Izen-ematea aldez aurretik.

📍 Ubik

Xaiak, sotoak, biltegiak objektuak gordetzeko espazio ilunak izan ohi dira. Erabiltzen ez ditugunak bertan jasotzen ditugunez, gure bizitzaren aztarnak biltzen dituzte.

Gainera, xaiak sorkuntzarekin eta asmakizunarekin harreman zuzena ere izan dezake. Topaleku dira gazteentzat, elkarrekin egon, egin, hitz egin eta sortzeko espazio paregabea baita.

Gazte xaiia aurrerakuntza eta garapena, ideiak eta buruhausteak, asmakizunak eta ezinezkoak bilduko dituen txokoa izango da. Taldelanean, elkarrekin, irudimena, sormena eta pentsamendu kritikoa garatuko ditugu bertan.



SORTZAILEEN GUNEA

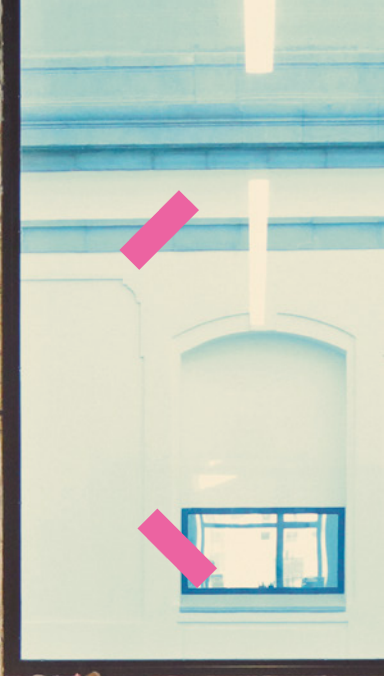

Sandra Cuesta, Maite Vélaz

SORTZAI- LEEN GUNEA

—

Aurkibidea

ARTISTENTZAKO LANTEGIA

DENBORA ERREALEKO KONPOSIZIO ETA SORKUNTZA KOREOGRAFIKO

LABORATEGIA

GORPUTZEKO ISTORIOAK



UZTAILAK 10 > 30

Lantegia

ARTISTENTZAKO LANTEGIA

Itziar Okariz eta Jon Mikel Euba

📍 Lantegia eta beste espazio batzuk

20 egunez eta modu intentsiboan artistatalde batek praktika artistikoari eta arte-proiektuen lan-prozesuei buruzko gaiak landuko ditu saio hauetan. Lehen edizio honetarako "igarotzearen" nozioa izango da artisten formakuntzari jarraipena eman nahi dion ekimen hau abian jartzeko aitzakia. Itziar Okariz eta Jon Mikel Euba izango dira Sortzaileen gunean artisten formakuntza-lerro hau martxan jartzearen arduradunak.

IRAILAK 23 (larunbata)

Aurkezpena

DENBORA ERREALEKO KONPOSIZIO ETA SORKUNTZA KOREOGRAFIKO LABORATEGIA

João Fiadeiro, Carolina Campos

19:00 ES

📍 Lantegia

Denbora Errealeko Konposizioa metodoan murgildu eta bere oinarrizko printzipioak praktikara eraman ondoren, parte-hartzaile eta koreografo gonbidatuek astebeteko laborategian jorratutakoak erakutsiko dituzte. Lengoia koreografikoa abiapuntu hartuta, sorkuntza kolaboratibo eta partekaturako metodologia bat proposatzen duen proiektu hau Azala eta Tabakaleraren arteko elkarlan bat da. Laborategiaren bigarren asteak Azalan jarraituko du.



Artistentzako lantegia

IZEN-EMATEAK

Lantegia

GORPUTZEKO ISTORIOAK

Cai Tomos eta Itxaso Díaz

ES

Izen-ematea aldez aurretik

Cai Tomos eta Itxaso Díaz egoiliarrek talde bat osatu nahi dute gorputza, bere istorioak eta testuingurua lantzeko.

Urriaren 2tik 13ra eskainiko duten lantegi batean, bideoa euskarri gisa erabiliz, partaideen bideoerretratuak egingo dira, gorputzaren esperientzia, mugimendua eta emozioak jasotzeko helburuarekin.

Izena emateko epea abuztuaren 7tik irailaren 10era egongo da irekita.





OHARRAK





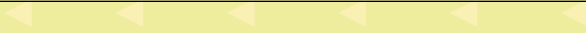



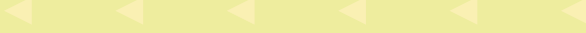



BISITAK

Erakusketak ezagutzeko eta eraikinaren historia eta memoriaira hurbiltzeko ibilbideak eskaintzen ditu Tabakalerak.

IKASTETXEAK ETA ELKARTEAK

Taldeei zuzenduta, *Ibilbide Tailerrak* (+ info: or. 40) eskaintzen ditugu arte garaikidera hurbiltzeko helburuarekin. Erreserba egiteko jar zaitez hezkuntza arloarekin harremanetan: hezkuntza@tabakalera.eu helbide elektronikoan edo **+34 943 118 855** telefono zenbakira deituz.

BISITA PRIBATUAK

Bisita pribatu bat eskatzeko (euskaraz, gazteleraz, ingelesez, frantsezez edo alemanez) jar zaitez harremanetan Informazio puntuarekin: info@tabakalera.eu helbide elektronikoan edo **+34 943 118 855** telefono zenbakira deituz.

BISITA SOLASALDIAK ETA BISITA ESPERIMENTALAK

Erakusketak ezagutzeko bisitak. +Info: or. 17
Erreserbak: info@tabakalera.eu edo Informazio puntuan.



AKTIBITATEETAN IZEN-EMATEA

Izen-ematea aldez aurretik egitea eskatzen duten aktibitateetan parte hartzeko, [tabakalera.eu](mailto:info@tabakalera.eu) edo Informazio puntuan eman izena.

ZINEMA SARRERAK:

- tabakalera.eu
- Informazio puntuan
- Leihatilan emanaldia baino 30' lehenago
- Prezioa: 3,50€
- 12 urtetik beherakoak doan

IRISGARRITASUNA



Eraikina dibertsitate funtzionala duten pertsonentzako zein familientzako egokituta dago hein handi batean.

Gurpildun aukli bat dago erabiltzaileon eskura. Zeinu Hizkuntza Interpretazio Zerbitzuarekin (ZHIZ) bisitak erreserbatzeko aukera ere badago.

ZINEMA: Zinema aretoak Bukle magnetiko sistema eta sei besaulki egokitu ditu, lehen ilaran.

TABAKALERA TXARTELA



Tabakalera txartela eskuratzeko aukera dago Ubik, Tabakalerako sorkuntza liburutegiaren harreran (2. solairua).

NOTA: Eskuorri honetan argitaratutako informazioak aldaketak jasan ditzazke. Azken eguneraketak ikusteko web orria kontsultatu.

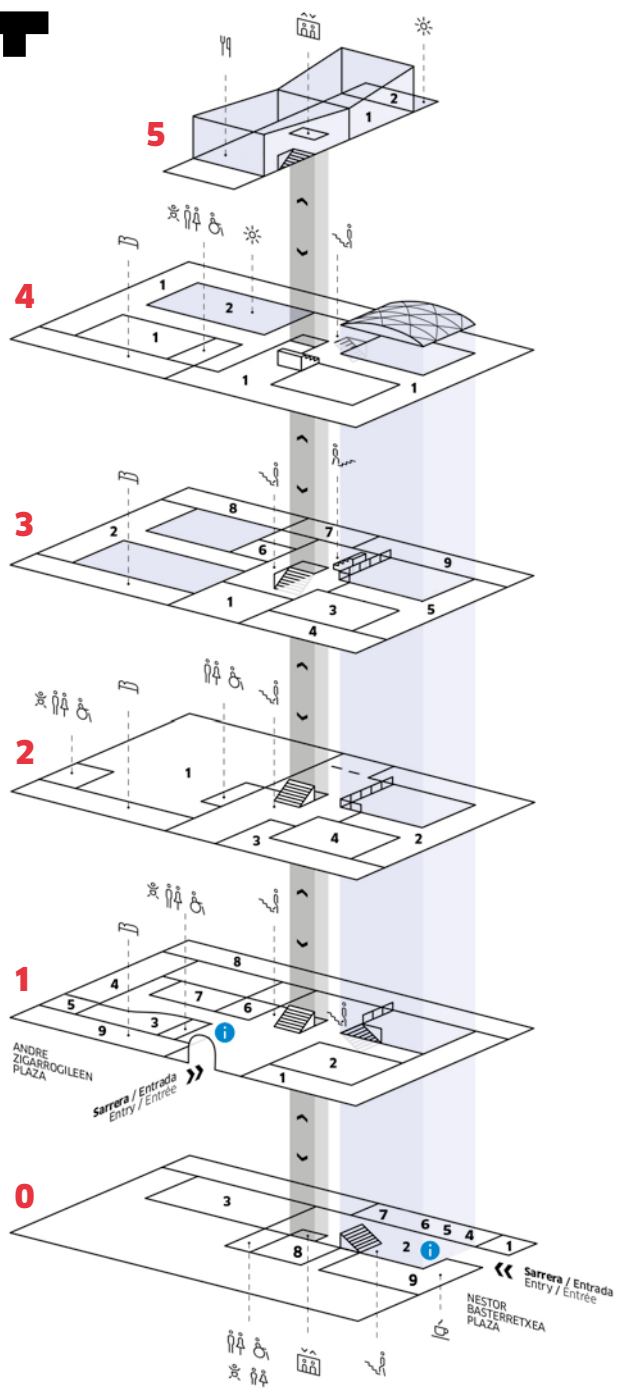

Informazio puntua



Igogailuak



WC



Aldatzeko mahaia



Eskailerak



Jatetxea



TABA



Hotela-Egoitza

+info
tabakalera.eu

SOLAIRUA

0 

- 1 SOTOA
- 2 PLAZA
- 3 KUTXA KULTUR ARTEGUEA
- 4 NANA
- 5 LÁNTOKI
- 6 ARTEUPARTE
- 7 EL SEKADERO
- 8 BASQUE LIVING
- 9 TABA



1 

- 1 TABAKALERAKO ERAKUSKETA ARETOA
- 2 PATIOA
- 3 ZINEMA, 1 ARETOA
- 4 Z ARETOA
- 5 GANBARA
- 6 HEZKUNTZA ARETOA
- 7 KUTXA KULTUR KLUBA
- 8 1 ESPAZIOA
- 9 HOTELA-EGOITZA
Laster zabalik

2 

- 1 UBIK
Tabakalerako sorkuntza liburutegia
- 2 DONOSTIA ZINEMALDIA bulegoa
- 3 EUSKADIKO FILMATEGIA bulegoa
- 4 ZINEMA, 2 ARETOA

3

- 1 TABAKALERA bulegoa
- 2 HIRIKILABS
SORTZAILEEN GUNEA
- 3 · LANTEGIA
- 4 · EKOIZPENA
- 5 · ESTUDIOAK
- 6 K ARETOA
- 7 ZINEUSKADI bulegoa
- 8 ETXEPARE EUSKAL INSTITUTUA bulegoa
- 9 IMPACT HUB DONOSTIA

4 

- 1 KUTXA KULTURGUNEA
- 2 ZABALTZA

5

- 1 PRISMA
- 2 TERRAZA

TABAKALERA



**KULTURA
GARAIKIDEAREN
NAZIOARTEKO
ZENTROA**

UDAKO ORDUTEGIA

ZENTROA

Astelehenetik asteazkenera:

08:00 - 22:00

Osteguna:

08:00 - 23:00

Ostirala:

08:00 - 00:00

Larunbata:

10:00 - 00:00

Igandea eta jaiegunak:

10:00 - 22:00

UBIK

Sorkuntza liburutegia

Asteartetik larunbatera:

10:00 - 20:00

Igandea eta jaiegunak:

10:00 - 14:00

ERAKUSKETAK

Asteartetik ostegunera:

12:00 - 20:00

Ostirala:

12:00 - 21:00

Larunbata:

10:00 - 21:00

Igandea eta jaiegunak:

10:00 - 20:00

+Info: info@tabakalera.eu · 943 11 88 55 · Andre zigarrogileak plaza 1,
20012 Donostia / San Sebastián · Gipuzkoa

tabakalera.eu



[#gozatutabakalera](https://twitter.com/Gozatutabakalera)



Gipuzkoako Foru Aldundia



DONOSTIA
SAN SEBASTIÁN



DSS2016.EU